

Benutzerhandbuch

Copyright und Marken

Copyright und Marken

Kein Teil dieses Handbuchs darf in irgendeiner Form (Druck, Fotokopie, Mikrofilm oder ein anderes Verfahren) ohne die schriftliche Genehmigung der Seiko Epson Corporation reproduziert oder unter Verwendung elektronischer Systeme verarbeitet, vervielfältigt oder verbreitet werden. Es wird keine Patenthaftung in Bezug auf die in diesem Dokument enthaltenen Informationen übernommen. Ferner wird keine Haftung übernommen für Schäden, die infolge der Verwendung der in diesem Handbuch enthaltenen Informationen auftreten. Die hierin enthaltenen Informationen sind ausschließlich zur Verwendung mit diesem Epson-Produkt vorgesehen. Epson übernimmt keine Verantwortung für die Anwendung dieser Informationen auf andere Produkte.

Weder die Seiko Epson Corporation noch ihre Tochtergesellschaften haften gegenüber dem Käufer oder dritten Parteien für Schäden, Verlust, Kosten oder Folgekosten infolge von Unfällen, unsachgemäßer Handhabung oder Missbrauch dieses Produkts sowie unautorisierten Änderungen, Reparaturen oder sonstigen Modifikationen an diesem Produkt. Das gilt auch (mit Ausnahme der USA) für die Nichtbefolgung der Bedienungs- und Wartungsanweisungen der Seiko Epson Corporation.

Seiko Epson Corporation und ihre Tochtergesellschaften haften nicht für Schäden oder Störungen durch den Einsatz von Optionen oder Zubehörteilen, die keine Originalprodukte von Epson sind oder keine ausdrückliche Zulassung der Seiko Epson Corporation als „EPSON Approved Product“ haben.

Die Seiko Epson Corporation kann nicht haftbar gemacht werden für Schäden aufgrund elektromagnetischer Interferenzen, die aus der Verwendung von Schnittstellenkabeln herrühren, die nicht von der Seiko Epson Corporation als „Epson Approved Products“ genehmigt wurden.

EPSON® ist eine eingetragene Marke und EPSON EXCEED YOUR VISION oder EXCEED YOUR VISION ist eine Marke der Seiko Epson Corporation.

PRINT Image Matching™ und das Logo von PRINT Image Matching sind Marken der Seiko Epson Corporation. Copyright © 2001 Seiko Epson Corporation. All rights reserved.

Intel® ist eine eingetragene Marke der Intel Corporation.

PowerPC® ist eine eingetragene Marke der International Business Machines Corporation.

Die Epson Scan-Software basiert zum Teil auf Arbeiten der „Independent JPEG Group“.

libtiff

Copyright © 1988-1997 Sam Leffler
Copyright © 1991-1997 Silicon Graphics, Inc.

Permission to use, copy, modify, distribute, and sell this software and its documentation for any purpose is hereby granted without fee, provided that (i) the above copyright notices and this permission notice appear in all copies of the software and related documentation, and (ii) the names of Sam Leffler and Silicon Graphics may not be used in any advertising or publicity relating to the software without the specific, prior written permission of Sam Leffler and Silicon Graphics.

THE SOFTWARE IS PROVIDED “AS-IS” AND WITHOUT WARRANTY OF ANY KIND, EXPRESS, IMPLIED OR OTHERWISE, INCLUDING WITHOUT LIMITATION, ANY WARRANTY OF MERCHANTABILITY OR FITNESS FOR A PARTICULAR PURPOSE.

Copyright und Marken

IN NO EVENT SHALL SAM LEFFLER OR SILICON GRAPHICS BE LIABLE FOR ANY SPECIAL, INCIDENTAL, INDIRECT OR CONSEQUENTIAL DAMAGES OF ANY KIND, OR ANY DAMAGES WHATSOEVER RESULTING FROM LOSS OF USE, DATA OR PROFITS, WHETHER OR NOT ADVISED OF THE POSSIBILITY OF DAMAGE, AND ON ANY THEORY OF LIABILITY, ARISING OUT OF OR IN CONNECTION WITH THE USE OR PERFORMANCE OF THIS SOFTWARE.

Microsoft®, Windows®, and Windows Vista® are registered trademarks of Microsoft Corporation.

Apple®, Macintosh®, Mac OS®, and OS X® are registered trademarks of Apple Inc.

ABBYY® and ABBYY FineReader® names and logos are registered trademarks of ABBYY Software House.

Adobe, Adobe Reader, Acrobat, and Photoshop are trademarks of Adobe systems Incorporated, which may be registered in certain jurisdictions.

Allgemeiner Hinweis: Alle in der Dokumentation genannten Bezeichnungen von Erzeugnissen sind Marken der jeweiligen Firmen. Aus dem Fehlen der Markenzeichen (R) bzw. TM kann nicht geschlossen werden, dass die Bezeichnung ein freier Markenname ist.

Copyright © 2012 Seiko Epson Corporation. All rights reserved.

Inhalt

Copyright und Marken

Copyright und Marken. 2

Einleitung

Informationsquellen. 8

Vorsicht, Wichtig und Hinweis. 8

Betriebssystem-Versionen. 8

Nutzung des Epson Connect Service. 9

Wichtige Anweisungen

Sicherheitsanweisungen. 10

Produkt-Hinweise und Warnungen. 11

Aufstellen/Verwenden des Geräts. 11

Verwenden des Geräts mit einer kabellosen

Verbindung. 12

Verwenden des LCD-Displays. 13

Handhaben der Tintenpatronen. 13

Einschränkungen beim Kopieren. 13

Schutz Ihrer privaten Daten. 14

Allgemeine Informationen zum Gerät

Verfügbare Funktionen. 15

Geräteteile. 15

Erläuterungen zum Bedienfeld. 17

Tasten und LCD-Anzeige. 18

Leuchten. 19

Umgang mit Papier und Medien

Einführung zum Verwenden, Einlegen und
Aufbewahren von Medien. 20

Einlegen von Papier. 20

Auswahl des Papiers. 20

Papiertyp-Einstellungen an der LCD-Anzeige
. 22

Papiertypeneinstellungen vom Druckertreiber. . . . 22

Einlegen von Papier und Umschlägen. 23

Einlegen von Vorlagen. 26

Automatischer Vorlageneinzug (ADF). 26

Vorlagenglas. 28

Kopieren

Kopieren von Dokumenten. 30

Einfaches Kopieren. 30

Menüliste für den Kopiermodus. 30

Drucken

Druckertreiber und Statusmonitor. 31

Aufrufen des Druckertreibers unter Windows
. 31

Aufrufen des Druckertreibers unter Mac OS X
. 32

Grundlegende Bedienung. 33

Standarddruck. 33

Abbrechen eines Druckauftrags. 37

Weitere Optionen. 38

Drucken von Fotos leicht gemacht. 38

Produkt-Voreinstellungen (nur Windows). . . . 39

2-seitiges Drucken (nur Windows). 39

Druckoption Passend auf Seite. 41

Seiten pro Blatt Drucken. 42

Freigeben des Gerätes für das Drucken. 43

Einrichten unter Windows. 43

Einrichten unter Mac OS X. 46

Scannen

Erste Scanschritte. 47

Starten eines Scans. 47

Bildkorrektur-Merkmale. 49

Grundlegendes Scannen über das Bedienfeld. . . . 51

Menüliste für den Scanmodus. 52

Grundlegendes Scannen von Ihrem Computer
aus. 52

Scannen im Standard Modus. 52

Scannen im Büromodus. 54

Scannen im Professioneller Modus. 56

Vorschau und Anpassen des Scanbereichs. . . . 59

Verschiedene Arten des Scannens. 61

Scannen einer Zeitschrift. 61

Scannen von mehreren Dokumenten zu einer

PDF-Datei. 62

Scannen eines Fotos. 66

Softwareinformationen. 67

Starten des Epson Scan-Treibers. 67

Starten anderer Scan-Software. 68

Faxen

Einführung in „FAX Utility“	70
Anschluss an eine Telefonleitung.	70
Über ein Telefonkabel.	70
Bei Verwendung einer ausschließlich für das Fax vorgesehenen Telefonleitung.	71
Bei Verwendung einer mit einem Telefongerät geteilten Telefonleitung.	71
Überprüfen der Fax-Verbindung.	73
Hinweis zum Ausschalten der Stromversorgung.	74
Einrichten der Faxfunktionen.	74
Kurzwahleinträge einrichten.	74
Gruppenwahleinträge einrichten.	75
Kopfzeile erstellen.	76
Senden von Faxen.	77
Versenden von Faxen durch Eingabe der Rufnummer.	77
Senden von Faxen über die Kurz-/Gruppenwahl.	78
Senden von Faxen mittels Rundsenden.	78
Versenden eines Faxes nach Zeitplan.	79
Senden eines Faxes von einem angeschlossenen Telefon.	80
Empfangen von Faxen.	81
Einstellung für den automatischen Faxempfang.	81
Faxe manuell empfangen.	82
Empfangen von Faxen durch Abruf.	83
Druckberichte.	84
Menüliste für den Faxmodus.	84

Menüliste des Bedienfelds

Kopiermodus.	85
Faxmodus.	88
Scanmodus.	93

Auswechseln der Tintenpatronen

Sicherheitsanweisungen für Tintenpatronen, Vorsichtsmaßnahmen und Spezifikationen	96
Sicherheitsanweisungen.	96
Vorsichtshinweise zum Austausch von Tintenpatronen.	97
Spezifikation der Tintenpatronen.	98
Prüfen des Status der Tintenpatronen.	99
Für Windows.	99
Für Mac OS X.	100
Unter Verwendung des Bedienfeldes.	101

Bei verbrauchten Farbtintenpatronen vorübergehend mit schwarzer Tinte drucken.	102
Für Windows.	102
Für Mac OS X.	104
Sparen von schwarzer Tinte bei fast leerer Patrone (nur Windows).	105
Auswechseln einer Tintenpatrone.	106
Unter Verwendung des Bedienfeldes.	106
Für Windows.	109
Für Mac OS X.	109

Produkt- und Softwarewartung

Überprüfen der Druckkopfdüsen.	111
Verwenden des Düsentest-Utilitys für Windows.	111
Verwenden des Düsentest-Utilitys für Mac OS X.	111
Unter Verwendung des Bedienfeldes.	112
Reinigen des Druckkopfs.	113
Verwenden des Druckkopfreinigung-Utilitys für Windows.	113
Verwenden des Druckkopfreinigung-Utilitys für Mac OS X.	114
Unter Verwendung des Bedienfeldes.	114
Ausrichten des Druckkopfs.	114
Verwenden des Druckkopf-Justage-Utilitys für Windows.	115
Verwenden des Druckkopf-Justage-Utilitys für Mac OS X.	115
Unter Verwendung des Bedienfeldes.	115
Einstellen/Ändern der Uhrzeit und Region.	116
Energie sparen.	117
Für Windows.	117
Für Mac OS X.	117
Unter Verwendung des Bedienfeldes.	118
Reinigung des Produkts.	118
Äußere Reinigung des Gehäuses.	118
Innere Reinigung des Gerätes.	119
Transportieren des Geräts.	120
Überprüfen und Installieren Ihrer Software.	122
Überprüfen der auf Ihrem Computer installierten Software.	122
Installieren der Software.	123
Deinstallieren Ihrer Software.	123
Für Windows.	123
Für Mac OS X.	124

Übertragen von Daten mithilfe eines externen Speichergeräts

Vorsichtsmaßnahmen für Speichergeräte.	126
Kopieren von Dateien zwischen einem Speichergerät und dem Computer.	126
Kopieren von Dateien auf den Computer.	126
Speichern von Dateien auf Speichergeräten.	127

Fehleranzeigen

Fehlermeldungen am Bedienfeld.	128
----------------------------------------	-----

Fehlerbehebung für das Drucken/Kopieren

Problem diagnose.	130
Produktstatus wird geprüft.	131
Papierstau.	133
Entfernen von gestautem Papier aus dem Inneren des Geräts.	134
Entfernen von Papier aus dem automatischen Vorlageneinzug (ADF).	135
Vermeiden von Papierstau.	136
Nach einem Papierstau erneut drucken (nur Windows).	137
Hilfe zur Druckqualität.	137
Horizontale Streifen.	138
Vertikale Streifen oder Fehlausrichtung.	139
Falsche oder fehlende Farben.	139
Undeutlicher oder verschmierter Ausdruck.	140
Verschiedene Druckausgabeprobleme	141
Falsche oder unvollständige Zeichen.	141
Falsche Ränder.	141
Etwas schiefen Ausdruck.	141
Falsche Größe oder Position des kopierten Bilds.	141
Seitenverkehrtes Bild.	142
Es werden leere Seiten gedruckt.	142
Bedruckte Seite ist verschmiert oder weist Streifen auf.	142
Es wird zu langsam gedruckt.	142
Das Papier wird nicht ordnungsgemäß eingezogen.	143
Das Papier wird nicht eingezogen.	143
Es werden mehrere Blätter gleichzeitig eingezogen.	144
Papier ist falsch eingelegt.	144
Das Papier wird nicht vollständig ausgeworfen oder ist zerknittert.	144
Das Gerät druckt nicht.	144

Alle Anzeigenleuchten sind aus.	144
Nur die Betriebsanzeige leuchtet.	145
Nach dem Auswechseln der Patrone wird ein Tintenfehler angezeigt.	145
Erhöhen der Druckgeschwindigkeit (nur Windows).	147
Sonstige Probleme.	148
Leises Ausdrucken von Normalpapier.	148

Fehlerbehebung für das Scannen

Durch Mitteilungen auf dem LCD-Bildschirm oder der Status-Leuchte angezeigte Probleme.	149
Probleme beim Starten eines Scans.	149
Benutzung des Automatischen Vorlageneinzugs (ADF).	150
Verwenden der Taste.	150
Benutzung von Scan-Software außer dem Epson Scan-Treiber.	151
Probleme mit dem Papiereinzug.	151
Papier wird verschmutzt.	151
Es werden mehrere Blätter eingezogen.	152
Das Papier staut sich im automatischen Vorlageneinzug (ADF)	152
Probleme mit der Scan-Zeit.	152
Probleme mit gescannten Bildern.	152
Scan-Qualität ist unbefriedigend.	152
Der Scan-Bereich oder die Scan-Richtung ist unbefriedigend.	154
Probleme bleiben nach Ausprobieren aller Lösungsvorschläge bestehen.	155

Fehlerbehebung beim Faxen

Fax-Sendungen können nicht versendet und empfangen werden.	156
Qualitätsprobleme (Versand).	156
Qualitätsprobleme (Empfang).	157
Anrufbeantworter kann keine Gespräche entgegen nehmen.	157
Falsche Uhrzeit.	157

Produktinformationen

Tintenpatronen.	158
Systemvoraussetzungen.	158
Für Windows.	158
Für Mac OS X.	159
Technische Daten.	159
Technische Daten des Druckers.	159

Technische Daten des Scanners.	161
Spezifikationen des automatischen Vorlageneinzuges (ADF).	162
Technische Daten des Faxgeräts.	162
Technische Daten der Netzwerkschnittstelle. . .	163
Mechanik.	163
Elektrische Anschlusswerte.	164
Umgebungsbedingungen.	166
Normen und Zertifizierungen.	166
Schnittstelle.	168

Wo Sie Hilfe bekommen

Website für technischen Support.	169
Kontaktaufnahme mit dem Epson- Kundendienst.	169
Bevor Sie sich an Epson wenden.	169
Hilfe für Benutzer in Europa.	170
Hilfe für Benutzer in Taiwan.	170
Hilfe für Benutzer in Australien.	171
Hilfe für Anwender in Singapur.	172
Hilfe für Anwender in Thailand.	172
Hilfe für Anwender in Vietnam.	172
Hilfe für Anwender in Indonesien.	173
Hilfe für Anwender in Hong Kong.	174
Hilfe für Anwender in Malaysia.	174
Hilfe für Anwender in Indien.	175
Hilfe für Anwender auf den Philippinen.	176

Index

Einleitung

Informationsquellen

Die neueste Version der folgenden Handbücher sind von der Epson-Support-Website erhältlich.

<http://www.epson.eu/Support> (Europa)

<http://support.epson.net/> (außerhalb Europas)

Hier starten (Papierdokument):

Liefert Informationen zum Einrichten des Geräts und zur Installation der Software.

Grundlagenhandbuch (Papierdokument):

Vermittelt grundlegende Informationen über den Gebrauch des Produkts ohne Computer. Dieses Handbuch liegt je nach Modell und Region möglicherweise nicht bei.

Benutzerhandbuch (PDF-Datei):

Enthält eine detaillierte Anleitung zu Betrieb, Sicherheit und Fehlerbehebung. Verwenden Sie dieses Handbuch, wenn Sie das Produkt mit einem Computer benutzen.

Zur Anzeige des PDF-Handbuchs benötigen Sie Adobe Acrobat Reader 5.0 oder höher, oder Adobe Reader.

Netzwerkhandbuch (HTML):

Liefert Netzwerkadministratoren Informationen zu sowohl den Druckertreiber- als auch Netzwerkeinstellungen.

Vorsicht, Wichtig und Hinweis

Die in diesem Handbuch verwendeten Bezeichnungen Vorsicht, Wichtig und Hinweis sind nachfolgend dargestellt und haben die folgende Bedeutung.



Vorsicht

Diese Warnhinweise müssen unbedingt beachtet werden, um Körperverletzungen zu vermeiden.



Wichtig

Anmerkungen dieser Art müssen befolgt werden, um Schäden am Drucker oder Computer zu vermeiden.

Hinweis

bezieht sich auf nützliche Tipps oder auf Betriebsgrenzen des Produkts.

Betriebssystem-Versionen

In diesem Handbuch werden die nachstehenden Abkürzungen verwendet.

Einleitung

- ❑ Windows 7 steht für Windows 7 Home Basic, Windows 7 Home Premium, Windows 7 Professional und Windows 7 Ultimate.
- ❑ Windows Vista steht für Windows Vista Home Basic Edition, Windows Vista Home Premium Edition, Windows Vista Business Edition, Windows Vista Enterprise Edition und Windows Vista Ultimate Edition.
- ❑ Windows XP steht für Windows XP Home Edition, Windows XP Professional x64 Edition und Windows XP Professional.
- ❑ Mac OS X bezieht sich auf Mac OS X 10.5.8, 10.6.x, 10.7.x.

Nutzung des Epson Connect Service

Durch die Nutzung von Epson Connect und von Diensten Dritter können Sie auf einfache Weise direkt von Ihrem Smartphone, Tablet-PC oder Laptop jederzeit und von praktisch überall auf der ganzen Welt drucken! Die angebotenen Dienste sind vom Produkt abhängig. Weitere Informationen über die Druckdienste und andere Angebote finden Sie unter folgender URL:

<https://www.epsonconnect.com/> (Epson Connect Portal-Website)

<http://www.epsonconnect.eu> (nur Europe)

Sie können das Epson Connect-Handbuch anzeigen, indem Sie auf das  Verknüpfungssymbol auf dem Desktop klicken.



Wichtige Anweisungen

Sicherheitsanweisungen

Befolgen Sie diese Anweisungen, um den sicheren Gebrauch des Produkts zu gewährleisten. Achten Sie darauf, dieses Handbuch für den späteren Gebrauch aufzuheben. Befolgen Sie außerdem alle am Gerät angebrachten Warnungen und Hinweise.

- ❑ Verwenden Sie nur das mitgelieferte Netzkabel mit diesem Produkt und verwenden Sie das Kabel nicht mit anderen Geräten. Die Verwendung fremder Netzkabel mit diesem Produkt oder die Verwendung des mitgelieferten Netzkabels mit anderen Geräten kann zu Bränden oder elektrischen Schlägen führen.
- ❑ Vergewissern Sie sich, dass das Netzkabel den geltenden Sicherheitsvorschriften entspricht.
- ❑ Versuchen Sie nie, das Netzkabel, den Stecker, die Druckereinheit, die Scannereinheit oder optionales Zubehör zu zerlegen, zu modifizieren oder zu reparieren, außer wenn dies ausdrücklich in den Handbüchern des Geräts angegeben ist.
- ❑ In folgenden Fällen müssen Sie das Gerät vom Netz trennen und sich an einen autorisierten Kundendiensttechniker wenden:
Das Netzkabel oder der Stecker ist beschädigt; Flüssigkeit ist in das Gerät eingedrungen; das Gerät ist heruntergefallen oder das Gehäuse wurde beschädigt; das Gerät arbeitet nicht mehr normal bzw. zeigt auffällige Leistungsabweichungen. Nehmen Sie keine Einstellungen vor, die nicht in der Dokumentation beschrieben sind.
- ❑ Stellen Sie das Gerät in der Nähe einer Steckdose auf, so dass der Stecker jederzeit problemlos herausgezogen werden kann.
- ❑ Das Gerät darf nicht im Freien, in der Nähe von viel Schmutz oder Staub, Wasser, Wärmequellen oder an Standorten, die Erschütterungen, Vibrationen, hohen Temperaturen oder Feuchtigkeit ausgesetzt sind, aufgestellt oder gelagert werden.
- ❑ Achten Sie darauf, keine Flüssigkeiten auf das Produkt zu verschütten und das Gerät nicht mit nassen Händen anzufassen.
- ❑ Halten Sie zwischen dem Gerät und Herzschrittmachern einen Mindestabstand von 22 cm ein. Die Funkwellen, die das Gerät aussendet, könnten die Funktion von Herzschrittmachern nachteilig beeinflussen.
- ❑ Wenn das LCD-Display beschädigt ist, wenden Sie sich an Ihren Händler. Falls die Flüssigkristalllösung auf Ihre Hände gelangt, waschen Sie sie gründlich mit Seife und Wasser. Falls die Flüssigkristalllösung in die Augen gelangt, spülen Sie diese sofort mit reichlich Wasser aus. Wenn Sie sich nach dem gründlichen Ausspülen immer noch schlecht fühlen oder Sehprobleme haben, suchen Sie sofort einen Arzt auf.
- ❑ Telefonieren Sie nicht während eines Gewitters. Es besteht ein entferntes Risiko von Stromschlag durch Blitze.
- ❑ Verwenden Sie nicht das Telefon, um in der Nähe eines Gaslecks das Gasleck zu melden.

Hinweis:

Folgende Sicherheitsregeln gelten für den Umgang mit Tintenpatronen.

➔ „Auswechseln der Tintenpatronen“ auf Seite 96

Produkt-Hinweise und Warnungen

Befolgen Sie diese Anleitung, um eine Beschädigung des Produkts oder Ihres Eigentums zu vermeiden. Achten Sie darauf, dieses Handbuch für den späteren Gebrauch aufzuheben.

Aufstellen/Verwenden des Geräts

- Die Ventilationsschlitze und Öffnungen am Gerät dürfen nicht blockiert oder zugedeckt werden.
- Die verwendete Netzspannung muss mit der auf dem Typenschild des Geräts angegebenen Betriebsspannung übereinstimmen.
- Es darf keine Steckdose benutzt werden, an der bereits Geräte wie Fotokopierer oder Ventilatoren angeschlossen sind, die regelmäßig ein- und ausgeschaltet werden.
- Schließen Sie den Drucker nicht an schaltbare oder timergesteuerte Steckdosen an.
- Benutzen Sie die Computeranlage nicht in der Nähe potenzieller elektromagnetischer Störfelder, wie z. B. Lautsprecher oder Basisstationen schnurloser Telefone.
- Verlegen Sie die Netzkabel so, dass sie gegen Abrieb, Beschädigungen, Durchscheuern, Verformung und Knicken geschützt sind. Stellen Sie keine Gegenstände auf das Netzkabel und ordnen Sie das Netzkabel so an, dass niemand darauf tritt. Achten Sie besonders darauf, dass alle Netzkabel an den Enden und an den Ein- und Ausgängen des Transformers gerade sind.
- Wenn Sie das Gerät über ein Verlängerungskabel anschließen, achten Sie darauf, dass die Gesamtstromaufnahme aller am Verlängerungskabel angeschlossenen Geräte die zulässige Strombelastbarkeit des Verlängerungskabels nicht überschreitet. Stellen Sie außerdem sicher, dass die Gesamtstromstärke aller an der Netzsteckdose angeschlossenen Geräte die zulässige Stromstärke dieser Steckdose nicht überschreitet.
- Bei Einsatz des Geräts in Deutschland ist Folgendes zu beachten: Bei Anschluss des Geräts an die Stromversorgung muss sichergestellt werden, dass die Gebäudeinstallation mit einer 10-A- oder 16-A-Sicherung abgesichert ist.
- Wenn Sie dieses Gerät mit einem Kabel an einen Computer oder ein anderes Gerät anschließen, achten Sie auf die richtige Ausrichtung der Steckverbinder. Jeder Steckverbinder kann nur auf eine Weise eingesteckt werden. Wenn ein Steckverbinder falsch ausgerichtet eingesteckt wird, können beide Geräte, die über das Kabel verbunden sind, beschädigt werden.
- Stellen Sie das Gerät auf eine ebene, stabile Fläche, die an allen Seiten über seine Grundfläche hinausragt. Lassen Sie einen Freiraum von mindestens 10 cm zwischen der Rückseite des Geräts und der Wand, wenn Sie das Gerät an einer Wand aufstellen. Das Gerät arbeitet nicht ordnungsgemäß, wenn es schräg aufgestellt ist.
- Beim Transportieren oder Lagern darf das Gerät nicht gekippt, vertikal aufgestellt oder auf den Kopf gestellt werden. Andernfalls kann Tinte austreten.
- Hinter dem Gerät muss genügend Platz für Kabel und darüber muss genügend Platz zum vollständigen Öffnen der Vorlagenabdeckung sein.
- Lassen Sie genügend Platz vor dem Gerät frei, damit das Papier ungehindert ausgegeben werden kann.

Wichtige Anweisungen

- Vermeiden Sie Standorte, an denen der Drucker starken Temperatur- und Feuchtigkeitsschwankungen ausgesetzt ist. Halten Sie das Gerät auch vor direkter Sonneneinstrahlung, starkem Lichteinfall und Wärmequellen fern.
- Führen Sie keine Gegenstände durch die Schlitze im Gehäuse des Geräts.
- Stecken Sie Ihre Hand nicht in das Innere des Geräts, und berühren Sie die Tintenpatronen während eines Druckvorgangs nicht.
- Berühren Sie nicht das weiße, flache Kabel im Inneren des Geräts.
- Verwenden Sie im Geräteinnern oder in der Umgebung dieses Gerätes keine Sprays, die entzündliche Gase enthalten. Dies könnte ein Feuer verursachen.
- Bewegen Sie den Tintenpatronenhalter nicht von Hand, denn das Gerät kann dadurch beschädigt werden.
- Schalten Sie das Gerät stets mit der Taste  aus. Trennen Sie das Produkt erst dann von der Stromversorgung, wenn der LCD-Bildschirm ganz abgeschaltet ist.
- Vergewissern Sie sich vor dem Transport des Geräts, dass sich der Druckkopf in der Abdeckposition (rechts außen) befindet und dass die Tintenpatronen richtig eingesetzt sind.
- Achten Sie darauf, dass Sie sich beim Schließen der Scannereinheit nicht die Finger einklemmen.
- Wenn Sie das Gerät längere Zeit nicht benutzen, ziehen Sie das Netzkabel aus der Netzsteckdose.
- Drücken Sie beim Einlegen von Originalen nicht zu fest auf das Vorlagenglas.
- Während der Lebensdauer des Produkts muss möglicherweise der Wartungstank ersetzt werden, wenn dieser voll ist. Ob und wie oft dies erforderlich ist, hängt von der Anzahl der gedruckten Seiten, dem bedruckten Medium und der Anzahl der Reinigungszyklen ab, die das Produkt durchführt. Epson Status Monitor, die LCD-Anzeige oder die Anzeigeleuchten des Bedienfelds weisen Sie darauf hin, wenn die Komponente ersetzt werden muss. Wenn der Austausch erforderlich ist, bedeutet dies nicht, dass das Produkt im Rahmen der Spezifikation nicht mehr funktioniert. Der Austausch dieses Teils ist ein routinemäßiger Wartungsvorgang im Rahmen der Produktspezifikation und stellt kein reparaturbedürftiges Problem dar. Die Epson-Garantie deckt die Kosten für diesen Austausch daher nicht ab. Falls der Wartungstank Ihres Produkts ersetzt werden muss, kann dieser Vorgang von jedem autorisierten Epson-Service-Anbieter durchgeführt werden. Es handelt sich nicht um einen vom Anwender selbst durchführbaren Vorgang.

Verwenden des Geräts mit einer kabellosen Verbindung

Hinweis:

Die Verfügbarkeit dieses Merkmals ist vom Produkt abhängig.

- Benutzen Sie dieses Produkt nicht in medizinischen Einrichtungen oder in der Nähe von medizinischen Geräten. Die Funkwellen, die das Gerät aussendet, könnten den Betrieb der elektrischen, medizinischen Geräte nachteilig beeinflussen.
- Benutzen Sie das Gerät nicht in der Nähe von automatisch gesteuerten Einrichtungen, wie elektrischen Türen oder Brandmeldern. Die Funkwellen, die das Gerät aussendet, könnten diese Einrichtungen nachteilig beeinflussen und zu Unfällen durch eine Fehlfunktion führen.

Wichtige Anweisungen

Verwenden des LCD-Displays

- Das LCD-Display kann ein paar kleine helle oder dunkle Punkte enthalten und aufgrund seiner Eigenschaften ungleichmäßig hell sein. Dies ist normal. Es handelt sich dabei nicht um eine Beschädigung.
- Reinigen Sie das LCD-Display nur mit einem trockenen, weichen Tuch. Verwenden Sie keine flüssigen oder chemischen Reiniger.
- Die Außenabdeckung des LCD-Bildschirms kann bei einem harten Stoß zerbrechen. Wenden Sie sich an den Epson-Kundendienst, falls das Glas zerbricht oder zersplittert. Berühren Sie es nicht und versuchen Sie nicht, die Glasscherben zu entfernen.

Handhaben der Tintenpatronen

Im verknüpften Abschnitt (vor dem Abschnitt „Auswechseln von Tintenpatronen“) finden Sie Sicherheitsanweisungen für den Umgang mit Tinte und Produkthinweise/Warnungen.

➔ [„Auswechseln der Tintenpatronen“ auf Seite 96](#)

Einschränkungen beim Kopieren

Beachten Sie die folgenden Einschränkungen, um das Gerät in einer verantwortlichen und gesetzlichen Weise zu verwenden.

Das Kopieren der folgenden Objekte ist gesetzlich verboten:

- Banknoten, Münzen, staatliche Wertpapiere, staatliche Schuldverschreibungen und Kommunalanleihen
- Unbenutzte Briefmarken, frankierte Postkarten und andere offizielle Postsachen mit gültiger Freimachung
- Staatliche Steuerzeichen und nach einem gesetzlichen Verfahren ausgegebene Wertpapiere

Beim Kopieren der folgenden Dokumente ist Vorsicht angebracht:

- Private Wertpapiere (Börsenzertifikate, übertragbare Schuldverschreibungen, Schecks usw.), Monatskarten, Konzessionen usw.
- Pässe, Führerscheine, Kfz-Prüfsiegel, Straßenbenutzungsausweise, Nahrungsmittelkarten, Fahrkarten usw.

Hinweis:

Das Kopieren dieser Dokumente kann auch gesetzlich verboten sein.

Verantwortlicher Umgang mit urheberrechtlich geschütztem Material:

- Ein Missbrauch des Geräts liegt vor, wenn urheberrechtlich geschütztes Material widerrechtlich kopiert wird. Außer wenn Sie auf Empfehlung eines versierten Anwalts handeln, sollten Sie die Genehmigung des Inhabers der Urheberrechte einholen, bevor Sie veröffentlichtes Material kopieren.

Schutz Ihrer privaten Daten

Sie können im Speicher des Geräts Namen und Telefonnummern speichern, welche auch nach dem Ausschalten des Geräts dort verbleiben.

Verwenden Sie das folgende Menü, um den Speicher zu löschen, wenn Sie das Gerät an eine andere Person abgeben oder es entsorgen.

2,5-Zoll-Farbdisplaymodelle:

Drücken Sie  und wählen Sie **Einstellungen wiederherst. > Alle Einstellungen**.

Zweizeilige Monochrom-Displaymodelle:

Drücken Sie  und wählen Sie **Werkseinst. Wiederherst. > Alle Einstellungen zurücksetzen**.

Allgemeine Informationen zum Gerät

Verfügbare Funktionen

Überprüfen Sie, welche Funktionen für Ihr Produkt verfügbar sind.

	WF-2510 WF-2511	WF-2520 WF-2521 WF-2528	WF-2530 WF-2531 WF-2538	WF-2540 WF-2541 WF-2548
Drucken	✓	✓	✓	✓
Kopieren	✓	✓	✓	✓
Scannen	✓	✓	✓	✓
Fax:	✓	✓	✓	✓
ADF	-	✓	✓	✓
Wi-Fi	✓	-	✓	✓
Ethernet	-	✓	-	✓
USB-Anschluss für USB-Flash-Drives	-	-	-	✓

Hinweis:

Die in diesem Handbuch verwendeten Abbildungen stammen von einem ähnlichen Produktmodell. Obwohl sie sich von Ihrem tatsächlichen Produkt unterscheiden könnten, sind die Bedienvorgänge gleich.

Geräteteile

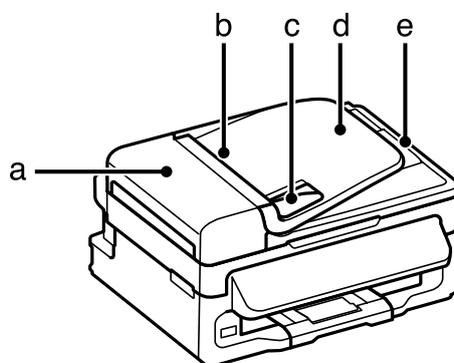

a.	ADF-Abdeckung*
b.	Automatischer Vorlageneinzug (ADF)*

Allgemeine Informationen zum Gerät

c.	Papierführungsschiene*
d.	Eingabefach des automatischen Vorlageneinzugs (ADF, hier die zu kopierenden Originale einlegen)*
e.	Ausgabefach des automatischen Vorlageneinzugs (ADF, Originale werden nach dem Kopieren hier ausgeworfen)*

* Die Verfügbarkeit dieses Merkmals ist vom Produkt abhängig.

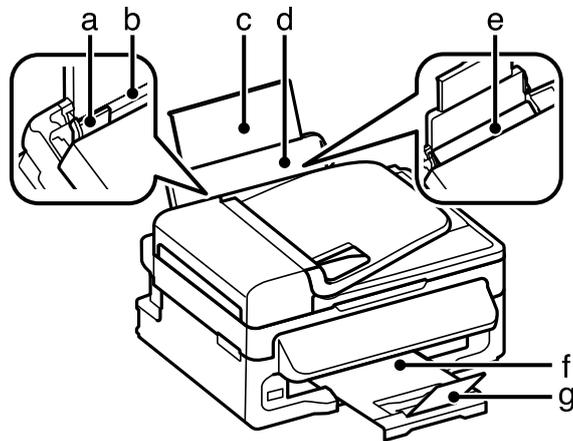

a.	Papierführungsschiene
b.	Hinterer Papiereinzug
c.	Papierstützenerweiterung
d.	Papierstütze
e.	Papiereinzugsschutz
f.	Ausgabefach
g.	Stopper

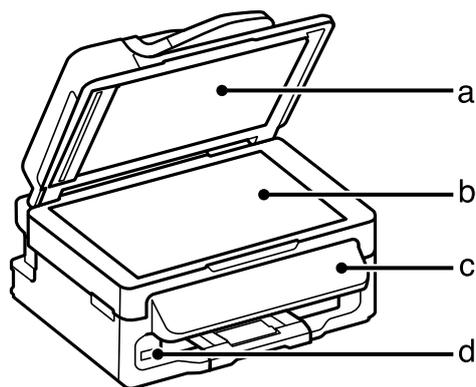

a.	Vorlagenabdeckung
b.	Vorlagenglas
c.	Bedienfeld
d.	USB-Anschluss für USB-Flash-Drive*

* Die Verfügbarkeit dieses Merkmals ist vom Produkt abhängig.

Allgemeine Informationen zum Gerät

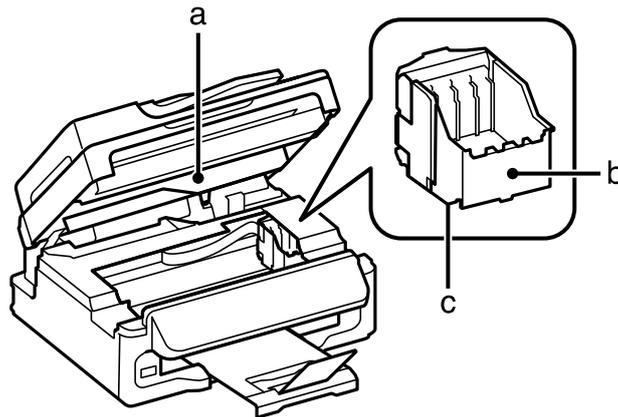

a.	Scannereinheit
b.	Tintenpatronenhalter
c.	Druckkopf (unter dem Tintenpatronenhalter)

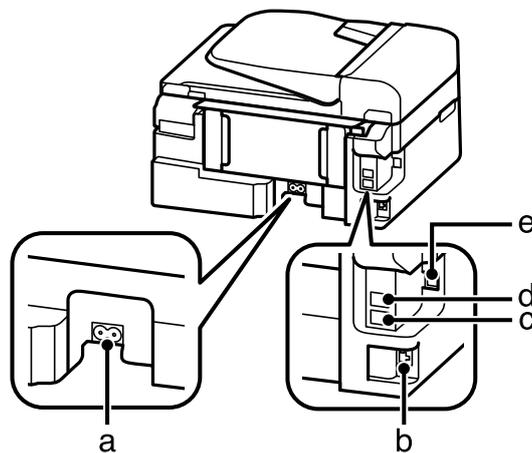

a.	Netzeingang
b.	LAN-Anschluss*
c.	EXT.-Anschluss
d.	LINE-Anschluss
e.	USB-Anschluss

* Die Verfügbarkeit dieses Merkmals ist vom Produkt abhängig.

Erläuterungen zum Bedienfeld

Hinweis:

Obwohl das Bedienfelddesign und die Menü- und Optionsnamen sowie andere Elemente des LCD-Displays leicht vom tatsächlichen Produkt abweichen können, ist die Bedienung dieselbe.

Allgemeine Informationen zum Gerät

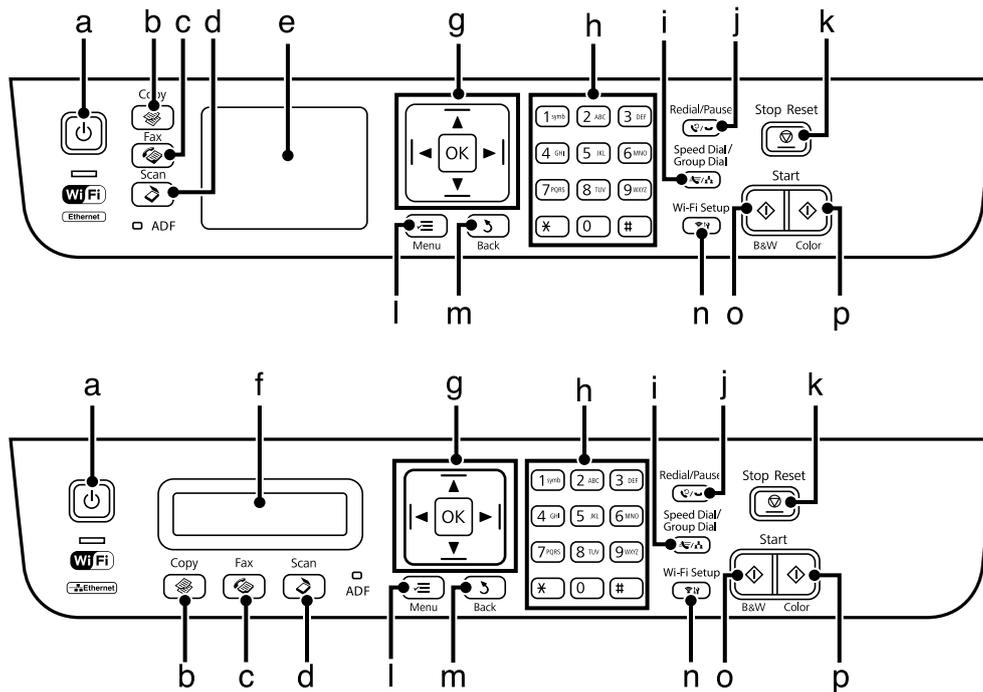

Tasten und LCD-Anzeige

	Tasten	Funktion
a		Schalten Sie das Produkt an und wieder aus
b		Dient zum Wechseln in den Kopiermodus.
c		Dient zum Wechseln in den Faxmodus.
d		Dient zum Wechseln in den Scanmodus.
e	-	LCD-Anzeige (2,5-Zoll-Farbdisplay)
f	-	LCD-Anzeige (Zweizeiliges Monochrom-Display)
g		Drücken Sie zur Auswahl von Menüs , , , . Drücken Sie OK , um die ausgewählten Einstellungen zu bestätigen und zum nächsten Bildschirm überzugehen. Bei der Eingabe einer Faxnummer dient die Taste als Rücktaste und die Taste fügt ein Leerzeichen ein.
h	0-9,*,#	Dient zum Eingeben des Datums bzw. der Uhrzeit, der Kopienanzahl sowie der Faxnummern. Bei der Eingabe von alphanumerischen Zeichen wechselt die Eingabe bei jedem Tastendruck zwischen Großbuchstaben, Kleinbuchstaben und Zahlen. Drücken Sie 1 Symb, um Symbole wie Raute (#), Plus (+) und Apostroph (') einzugeben.
i		Zeigt Kurzwahl- oder Gruppenwahllisten an. Zum Wechseln der Liste erneut drücken.
j		Zeigt die zuletzt gewählte Nummer an. Bei der Eingabe von Nummern im Faxmodus dient diese Taste zum Einfügen eines Pausensymbols (-), welches während des Wählvorgangs eine kurze Unterbrechung hinzufügt.

Allgemeine Informationen zum Gerät

	Tasten	Funktion
k		Stoppt den laufenden Vorgang oder initialisiert die aktuellen Einstellungen. Falls diese Taste zum Abbrechen von Kopier-, Scan- oder Fax-Aufträgen verwendet wird, während der ADF verwendet wird, werden alle Originale im ADF ausgegeben.
l		Zeigt die detaillierten Einstellungen für jeden Modus an.
m		Bricht den Vorgang ab bzw. kehrt zum vorherigen Menü zurück.
n		Nur bei WiFi-fähigen Modellen verfügbar. Zeigt die Wi-Fi-Setup -Menüs für das drahtlose Einrichten des Produkts an. Eine Anleitung zur Nutzung dieser Menüs finden Sie im Netzwerkhandbuch.
o		Startet das Kopieren/Scannen/Faxen im Schwarzweiß-Modus.
p		Startet das Kopieren/Scannen/Faxen in Farbe.
-		Anzeige am 2,5-Zoll-Farbdisplay. Zeigt den Status wie folgt an. Grün: Epson Connect Dienste sind online. Rot: Epson Connect Dienste wurden angehalten. Grau: Epson Connect Dienste sind nicht verfügbar. ➔ „Nutzung des Epson Connect Service“ auf Seite 9

Leuchten

Leuchten	Funktion
	Leuchtet, wenn das Gerät eingeschaltet ist. Blinkt, wenn das Gerät Daten empfängt, gedruckt/kopiert/gescannt/gefaxt wird, eine Tintenpatrone ausgewechselt wird, das Tintenzuleitungssystem befüllt oder der Druckkopf gereinigt wird.
	Leuchtet, solange das Produkt mit einem Wi-Fi-Netzwerk verbunden ist. Blinkt, während die Wi-Fi-Netzwerkeinstellungen vorgenommen werden.* Diese Anzeige wird im Sleep-Modus abgeschaltet.
ADF	Leuchtet, wenn Originale im ADF erkannt werden.*

* Die Verfügbarkeit dieses Merkmals ist vom Produkt abhängig.

Umgang mit Papier und Medien

Einführung zum Verwenden, Einlegen und Aufbewahren von Medien

Mit den meisten Normalpapiersorten lassen sich gute Druckerergebnisse erzielen. Beschichtetes Papier ergibt jedoch noch bessere Ausdrücke, weil es weniger Tinte absorbiert.

Epson liefert Spezialdruckmedien, die optimal auf die in Epson-Tintenstrahlprodukten verwendete Tinte abgestimmt sind, und empfiehlt diese Druckmedien, um Druckerergebnisse in höchster Qualität zu gewährleisten.

Bevor Sie spezielle Epson-Druckmedien verwenden, lesen Sie sich das jeweils beiliegende Hinweisblatt durch und berücksichtigen Sie außerdem folgende Punkte:

Hinweis:

- ❑ Legen Sie das Papier mit der zu bedruckenden Seite nach oben in den hinteren Papiereinzug ein. Die zu bedruckende Seite ist in der Regel heller und glänzender. Beachten Sie die Hinweise in der Anleitung, die dem Papier beige packt ist. Bei einigen Papiersorten geben abgeschnittene Ecken die richtige Ausrichtung zum Einlegen an.
- ❑ Glätten Sie gewelltes Papier oder wölben Sie es leicht in die Gegenrichtung, bevor Sie es einlegen. Wenn Sie gewelltes Papier bedrucken, kann die Tinte auf dem Ausdruck verschmieren. Verwenden Sie kein gefaltetes, welliges oder gerissenes Papier.

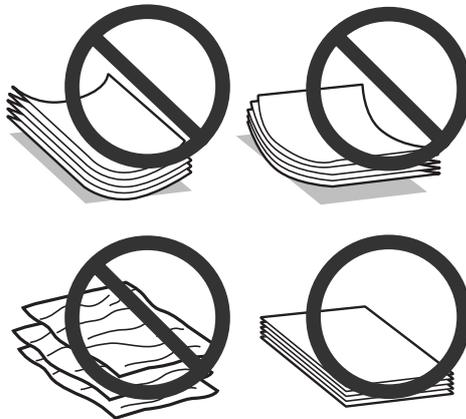

Einlegen von Papier

Legen Sie nicht verwendetes Papier nach dem Drucken wieder in die Originalverpackung. Epson empfiehlt bei der Handhabung von Spezialmedien, die Ausdrücke in verschließbaren Plastikhüllen aufzubewahren. Setzen Sie unverbrauchtes Papier und Tinte weder hohen Temperaturen, Feuchtigkeit noch direkter Sonneneinstrahlung aus.

Auswahl des Papiers

Die nachstehende Tabelle zeigt unterstützte Papiersorten. Die Ladekapazität und die Möglichkeit zu randlosem Druck ist wie gezeigt je nach Papier verschieden.

Umgang mit Papier und Medien

Medientyp	Format	Ladepazität (Blatt)	Randlos drucken
Normalpapier* ¹	Letter* ²	bis zu 11 mm	-
	A4* ²	bis zu 11 mm	-
	B5* ²	bis zu 11 mm	-
	A5* ²	bis zu 11 mm	-
	A6* ²	bis zu 11 mm	-
	Legal	1	-
	Benutzerdefiniert	1	-
Umschlag	#10	10	-
	DL	10	-
	C6	10	-
Epson Bright White Ink Jet Paper (Weißes Tintenstrahlpapier)	A4* ²	80	-
Epson Photo Quality Ink Jet Paper (Fotoqualität-Tintenstrahlpapier)	A4	80	-
Epson Matte Paper — Heavy-weight (Mattes Papier — schwer)	A4	1	✓
Epson PhotoPaper (Fotopapier)	A4	1	✓
	10 × 15 cm (4 × 6")	1	✓
	13 × 18 cm (5 × 7")	1	✓
Epson Premium Glossy PhotoPaper (Premium-Hochglanz-Fotopapier)	A4	20	✓
	10 × 15 cm (4 × 6")	20	✓
	13 × 18 cm (5 × 7")	20	✓
	16:9 Breitformat (102 × 181 mm)	20	✓
Epson Premium Semigloss PhotoPaper (Premium-Seidenglanz-Fotopapier)	A4	20	✓
	10 × 15 cm (4 × 6")	20	✓
Epson Ultra Glossy Photo Paper (Ultrahochglanz-Fotopapier)	A4	1	✓
	10 × 15 cm (4 × 6")	1	✓
	13 × 18 cm (5 × 7")	1	✓

Umgang mit Papier und Medien

Medientyp	Format	Ladepazität (Blatt)	Randlos drucken
Epson Glossy Photo Paper (Fotopapier, glänzend)	A4	20	✓
	10 × 15 cm (4 × 6")	20	✓
	13 × 18 cm (5 × 7")	20	✓

*1 Papier mit einem Gewicht von 64 g/m² (17 lb) bis 90 g/m² (24 lb).

*2 Die Fassungskapazität bei manuellem 2-seitigen Drucken beträgt 30 Blatt.

Hinweis:

Die Verfügbarkeit von Druckmedien ist abhängig vom Standort.

Papiertyp-Einstellungen an der LCD-Anzeige

Das Produkt stellt sich automatisch auf die in den Druckeinstellungen ausgewählte Papiersorte ein. Aus diesem Grund ist die Einstellung der richtigen Papiersorte besonders wichtig. So erkennt das Produkt, welches Papier gerade verwendet wird, und stellt die Tintendeckung entsprechend ein. In der Tabelle unten sind die Einstellungen für das Papier aufgelistet.

Für dieses Papier	LCD-Papiertyp
Normalpapier	Normalpap.
Epson Bright White Ink Jet Paper (Weißes Tintenstrahlpapier)	
Epson Ultra Glossy Photo Paper (Ultrahochglanz-Fotopapier)	Fotopapier
Epson Premium Glossy Photo Paper (Premium-Hochglanz-Fotopapier)	
Epson Premium Semigloss Photo Paper (Premium-Seidenglanz-Fotopapier)	
Epson Glossy Photo Paper (Fotopapier, glänzend)	
Epson Photo Paper (Fotopapier)	

Papiertypeneinstellungen vom Druckertreiber

Das Produkt stellt sich automatisch auf die in den Druckeinstellungen ausgewählte Papiersorte ein. Aus diesem Grund ist die Einstellung der richtigen Papiersorte besonders wichtig. So erkennt das Produkt, welches Papier gerade verwendet wird, und stellt die Tintendeckung entsprechend ein. In der Tabelle unten sind die Einstellungen für das Papier aufgelistet.

Für dieses Papier	Papiertyp im Druckertreiber
Normalpapier*	plain papers (Normalpapier)
Epson Bright White Ink Jet Paper (Weißes Tintenstrahlpapier)*	
Epson Ultra Glossy Photo Paper (Ultrahochglanz-Fotopapier)*	Epson Ultra Glossy

Umgang mit Papier und Medien

Für dieses Papier	Papiertyp im Druckertreiber
Epson Premium Glossy Photo Paper (Premium-Hochglanz-Fotopapier)*	Epson Premium Glossy
Epson Premium Semigloss Photo Paper (Premium-Seidenglanz-Fotopapier)*	Epson Premium Semigloss
Epson Glossy Photo Paper (Fotopapier, glänzend)*	Epson Glossy
Epson Photo Paper (Fotopapier)*	Epson Photo
Epson Matte Paper — Heavyweight (Mattes Papier — schwer)*	Epson Matte
Epson Photo Quality Ink Jet Paper (Fotoqualität-Tintenstrahlpapier)*	
Briefumschläge	Envelope (Umschlag)

* Diese Papiersorten sind mit „Exif Print“ und „PRINT Image Matching“ kompatibel. Weitere Informationen dazu finden Sie in der mit der Exif-Print- oder PRINT-Image-Matching-kompatiblen Digitalkamera gelieferten Dokumentation.

Hinweis:

Die Verfügbarkeit der speziellen Druckmedien ist landesabhängig. Aktuelle Informationen zu den in Ihrer Region verfügbaren Medien erhalten Sie vom Epson-Kundendienst.

➔ „Website für technischen Support“ auf Seite 169

Einlegen von Papier und Umschlägen

Führen Sie zum Einlegen von Papier die folgenden Schritte aus:

- 1 Klappen Sie die Papierfachschutzblende zurück.

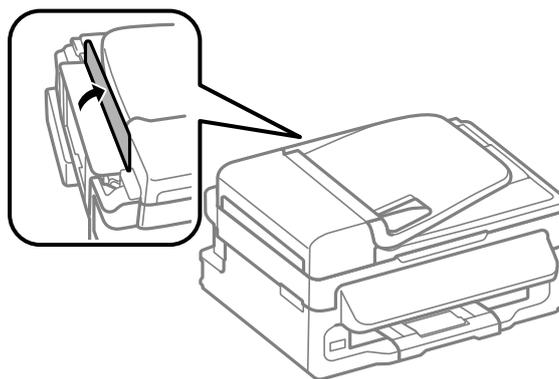

Umgang mit Papier und Medien

- 2** Ziehen Sie die Papierstütze und das Ausgabefach heraus und stellen Sie den Anschlag auf.

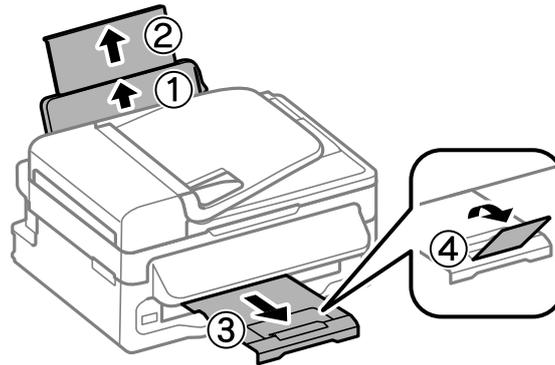

Hinweis:

Lassen Sie genügend Platz vor dem Gerät frei, damit das Papier ungehindert ausgegeben werden kann.

- 3** Schieben Sie die Papierführungsschiene nach links.

- 4** Legen Sie das Papier mit der zu bedruckenden Seite gegen die rechte Seite des hinteren Papiereinzugs ein.

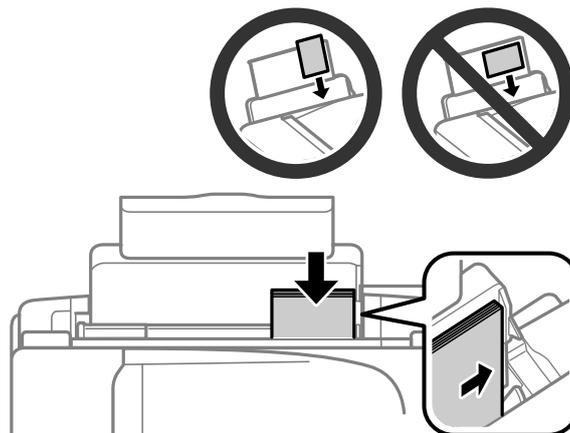

Umgang mit Papier und Medien

Hinweis:

- ❑ Das Papier vor dem Einlegen aufstoßen und die Papierkanten ausrichten.
- ❑ Die bedruckbare Seite ist oft weißer oder heller als die Rückseite.
- ❑ Legen Sie das Papier stets mit der kurzen Seite zuerst in den hinteren Papiereinzug, auch wenn Sie Bilder im Querformat drucken.
- ❑ Folgende Papierformate lassen sich mit vorgelochtem Papier verwenden: A4, A5, A6, Legal, Letter. Legen Sie stets jeweils nur 1 Blatt Papier ein.
- ❑ Legen Sie beim Einlegen von Umschlägen die kurze Seite mit der Umschlagklappe nach unten zuerst ein.

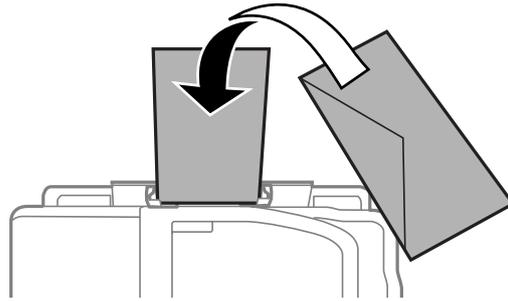

- ❑ Verwenden Sie keine Umschläge, die verdreht, gefaltet oder geklebt sind, oder Plastikfenster haben.
- ❑ Glätten Sie den Umschlag und die Umschlagklappen vor dem Einlegen.



- ❑ Glätten Sie die Vorderkante des Briefumschlags vor dem Einlegen.
- ❑ Verwenden Sie keine Briefumschläge, die zu dünn sind. Sie können im Drucker zerknittern.

5

Schieben Sie die Papierführungsschiene an die linke Seite des Papiers heran, aber nicht zu fest.

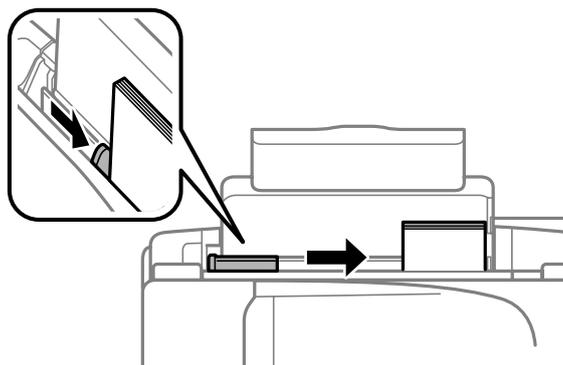

Hinweis:

Normalpapier nicht über die Pfeilmarkierung ▼ innen an der Papierführungsschiene hinaus einlegen.
Bei Epson-Spezialmedien darauf achten, dass die Blattanzahl unter dem für das Medium festgelegten Maximum liegt.

➔ „Auswahl des Papiers“ auf Seite 20

- 6** Klappen Sie die Papierfachschutzblende zurück.

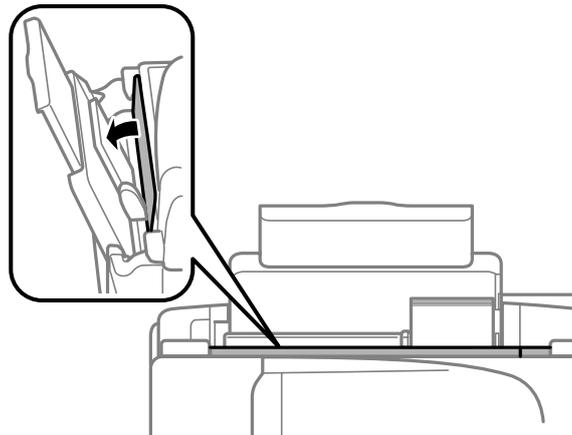

Einlegen von Vorlagen

Automatischer Vorlageneinzug (ADF)

Die Verfügbarkeit dieses Merkmals ist vom Produkt abhängig.

Sie können Ihre Originale in den automatischen Vorlageneinzug (ADF) einlegen, um mehrere Seiten schnell kopieren, scannen oder faxen zu können. Folgende Originale eignen sich für den ADF.

Format	A4/Letter/Legal
Typ	Normalpapier
Gewicht	64 g/m ² bis 95 g/m ²
Fassungsvermögen	30 Blätter oder 3 mm oder weniger (A4, Letter)/10 Blätter (Legal)



Wichtig:

Vermeiden Sie die folgenden Vorlagen, um Papierstau zu verhindern. Verwenden Sie für folgende Typen das Vorlagenglas.

- Dokumente, die mit Büroklammern, Heftklammern usw. zusammengeheftet sind
- Dokumente, auf die Klebeband oder Papier geklebt ist
- Fotos, Overheadprojektor-Folien oder Thermalpapier
- Abgerissenes, zerknittertes Papier oder Papier mit Löchern

- 1** Achten Sie darauf, dass sich keine Originale auf dem Vorlagenglas befinden. Der ADF erkennt möglicherweise keine Dokumente im Einzug, wenn sich Originale auf dem Vorlagenglas befinden.

Umgang mit Papier und Medien

- 2** Glätten Sie die Kanten der Vorlagen auf einer ebenen Oberfläche.

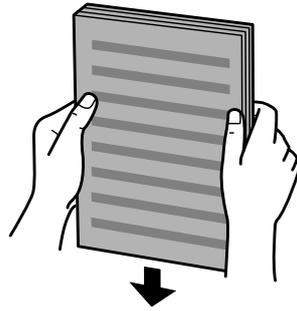

- 3** Schieben Sie die Papierführungsschiene des automatischen Vorlageneinzugs auseinander.

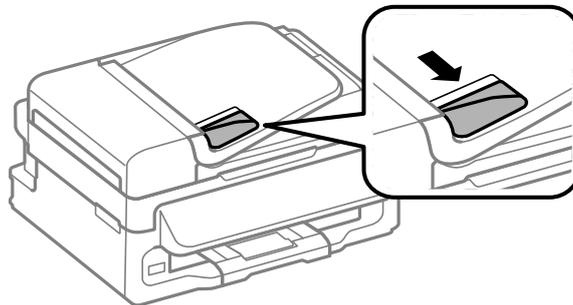

- 4** Legen Sie die Vorlagen mit der kurzen Seite zuerst und der zu bedruckenden Seite nach oben in den automatischen Vorlageneinzug ein.

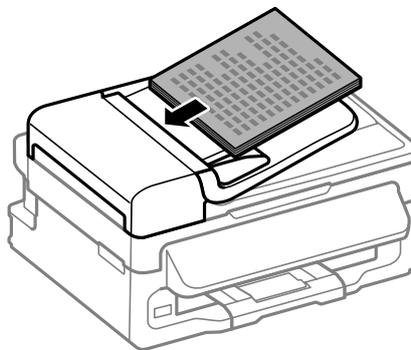

- 5** Richten Sie die Papierführungsschiene an den Vorlagen aus.

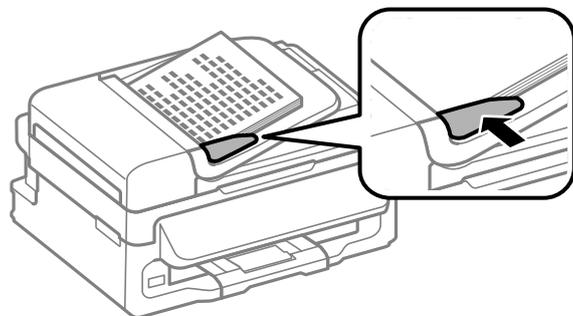

Umgang mit Papier und Medien

6

Achten Sie darauf, dass die ADF-Anzeige am Bedienfeld leuchtet.

Hinweis:

- ❑ Die ADF-Leuchte leuchtet möglicherweise nicht, solange sich an Original auf dem Vorlagenglas befindet. Falls Sie in diesem Fall \diamond drücken, wird anstatt des Originals im ADF das Original auf dem Vorlagenglas kopiert, gescannt oder gefaxt.
- ❑ Die ADF-Leuchte leuchtet nicht auf, wenn sich das Produkt im Sleep-Modus befindet. Drücken Sie auf eine Taste außer \cup , um den Sleep-Modus zu verlassen. Möglicherweise dauert es einige Zeit, bis die Leuchte nach dem Verlassen des Sleep-Modus aufleuchtet.
- ❑ Achten Sie darauf, dass keine Fremdkörper in das Loch an der linken vorderen Ecke des Vorlagenglases gelangen. In diesem Fall kann die Funktion des ADF gestört werden.
- ❑ Wenn Sie die Kopierfunktion mit dem automatischen Vorlageneinzug (ADF) verwenden, werden die Druckeinstellungen fest eingestellt auf Verkleinern/Vergrößern — **Tatsächliche Größe**, Papiersorte — **Normalpapier** und Format — **A4/Legal**. Der Ausdruck wird abgeschnitten, wenn Sie eine Vorlage kopieren, die größer als A4/Legal ist.

Vorlagenglas

1

Öffnen Sie die Vorlagenabdeckung und legen Sie die Vorlage mit der Schrift nach unten auf das Vorlagenglas.

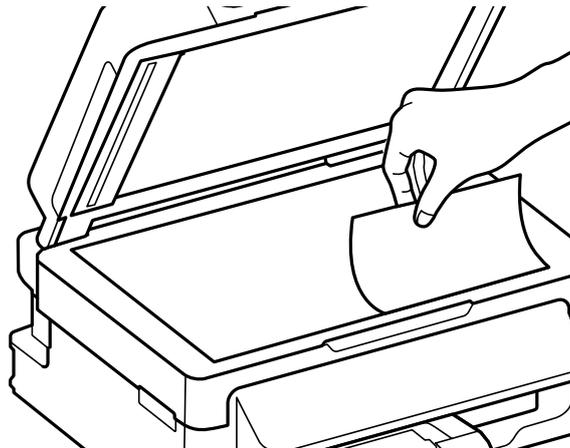

2

Schieben Sie die Vorlage in die Ecke.

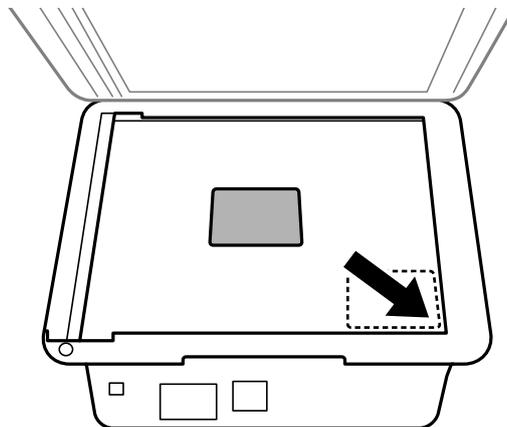

Umgang mit Papier und Medien

Hinweis:

Hinweise beim Auftreten von Problemen mit dem Scanbereich oder der Scanausrichtung bei der Verwendung von EPSON Scan finden Sie in den folgenden Abschnitten:

- ➔ *„Die Ränder der Vorlage werden nicht gescannt“ auf Seite 154*
- ➔ *„Mehrere Dokumente werden als eine einzige Datei gescannt“ auf Seite 154*

3

Schließen Sie die Abdeckung vorsichtig.

Kopieren

Kopieren von Dokumenten

Einfaches Kopieren

Befolgen Sie die nachfolgenden Schritte zum Kopieren von Dokumenten.

- 1** Legen Sie Papier ein.
➔ „[Einlegen von Papier und Umschlägen](#)“ auf Seite 23
- 2** Legen Sie Ihre Vorlagen in den automatischen Vorlageneinzug ein oder auf das Vorlagenglas auf.
➔ „[Einlegen von Vorlagen](#)“ auf Seite 26
- 3** Drücken Sie , um den Kopiermodus aufzurufen.
- 4** Drücken Sie auf  oder , um die Anzahl der Kopien festzulegen.
Die Druckdichte kann für Modelle mit 2,5-Zoll-Farbdisplay bei Bedarf geändert werden.
- 5** Anzeigen des Menüs für Kopiereinstellungen.

2,5-Zoll-Farbdisplaymodelle:
Drücken Sie  und wählen Sie **Papier- und Kopiereinst.**

Zweizeilige Monochrom-Displaymodelle:
Drücken Sie .
- 6** Wählen Sie geeignete Kopiereinstellungen wie Layout, Papierformat, Papiertyp und Papierqualität.
Drücken Sie zum Auswählen einer Einstellungsoption auf  oder  und drücken Sie dann auf **OK**.
Drücken Sie anschließend erneut , um zum Hauptbildschirm des Kopiermodus zu gelangen.
- 7** Drücken Sie eine der -Tasten, um den Kopiervorgang zu starten.

Menüliste für den Kopiermodus

Informationen zur Menüliste für den Kopiermodus finden Sie im folgenden Abschnitt:

➔ „[Kopiermodus](#)“ auf Seite 85

Drucken

Druckertreiber und Statusmonitor

Über die im Druckertreiber verfügbaren Einstellungen lässt sich der Betrieb des Druckers optimal an die jeweiligen Anforderungen anpassen. Statusmonitor und Drucker-Dienstprogramme helfen Ihnen, das Produkt zu überprüfen, um einen optimalen Betriebszustand zu erhalten.

Hinweis für Windows-Anwender:

- Ihr Druckertreiber sucht und installiert automatisch die letzte Version des Druckertreibers auf der Epson-Website. Klicken Sie im Fenster **Maintenance (Utility)** des Druckertreibers auf die Schaltfläche **Software Update (Softwareaktualisierung)** und folgen Sie den Anweisungen am Bildschirm. Wenn die Schaltfläche nicht im Fenster **Maintenance (Utility)** angezeigt wird, zeigen Sie im Windows-Startmenü auf **All Programs (Alle Programme)** bzw. **Programs (Programme)** und überprüfen Sie den Ordner **EPSON**.
- Wenn Sie die Sprache des Treibers ändern möchten, wählen Sie die gewünschte Sprache unter **Language (Sprache)** im Druckertreiberfenster **Maintenance (Utility)**. Je nach Standort kann diese Funktion nicht verfügbar sein.

Aufrufen des Druckertreibers unter Windows

Der Druckertreiber lässt sich von den meisten Windows-Anwendungen, vom Windows Start-Menü oder über die taskbar (taskleiste) aufrufen.

Um Einstellungen vorzunehmen, die nur für die verwendete Anwendung gelten, rufen Sie den Druckertreiber aus dieser Anwendung auf.

Um Druckparameter für alle Windows-Anwendungen einzustellen, rufen Sie den Druckertreiber aus dem Start-Menü oder von der taskbar (taskleiste) auf.

Informationen zum Aufrufen des Druckertreibers finden Sie in den folgenden Abschnitten.

Hinweis:

Die Bildschirmdarstellungen der Druckertreiberfenster in diesem Benutzerhandbuch stammen aus Windows 7.

Aus Windows-Anwendungen

1

Klicken Sie auf **Print (Drucken)** oder auf **Print Setup (Druckeinrichtung)** im File (Datei)-Menü.

2

Klicken Sie im anschließend angezeigten Fenster auf **Printer (Drucker)**, **Setup, Options (Optionen)**, **Preferences (Überwachungsoptionen)** oder **Properties (Eigenschaften)**. (je nach Anwendung müssen Sie möglicherweise auf eine oder mehrere dieser Schaltflächen klicken).

Über das Start-Menü

Windows 7:

Klicken Sie auf die Start-Schaltfläche und wählen Sie **Devices and Printers (Geräte und Drucker)**. Klicken Sie dann mit der rechten Maustaste auf das Produkt und wählen Sie **Printing preferences (Druckeinstellungen)**.

Drucken

❑ Windows Vista:

Klicken Sie auf die Start-Schaltfläche, wählen Sie **Control Panel (Systemsteuerung)** und wählen Sie den Eintrag **Printer (Drucker)** aus der **Hardware and Sound (Hardware und Sound)**-Kategorie. Wählen Sie anschließend den Drucker aus und klicken Sie auf **Select printing preferences (Druckeigenschaften auswählen)**.

❑ Windows XP:

Klicken Sie auf **Start, Control Panel (Systemsteuerung), (Printers and Other Hardware (Drucker und andere Hardware))** und anschließend auf **Printers and Faxes (Drucker und Faxgeräte)**. Wählen Sie das Produkt aus und klicken Sie auf **Printing Preferences (Druckeinstellungen)** im Menü File (Datei).

Über das Shortcut-Symbol in der taskleiste

Klicken Sie mit der rechten Maustaste auf das Produktsymbol in der taskbar (taskleiste) und wählen Sie dann **Printer Settings (Druckereinstellungen)**.

Um ein Verknüpfungssymbol zur Windows taskbar (taskleiste) hinzuzufügen, rufen Sie zunächst über das Menü Start den Druckertreiber auf (siehe Beschreibung oben). Klicken Sie dann auf die Registerkarte **Maintenance (Utility)** und anschließend auf die Schaltfläche **Monitoring Preferences (Überwachungsoptionen)**. Aktivieren Sie im Dialogfeld Monitoring Preferences (Überwachungsoptionen) das Kontrollkästchen **Shortcut Icon (Shortcut-Symbol)**.

Abrufen von Informationen über die Online-Hilfe

Im Druckertreiber-Dialogfeld können Sie folgendermaßen vorgehen.

- ❑ Klicken Sie mit der rechten Maustaste auf das Element und anschließend auf **Help (Hilfe)**.
- ❑ Klicken Sie auf die Schaltfläche  oben rechts im Fenster und anschließend auf das Element (nur Windows XP).

Aufrufen des Druckertreibers unter Mac OS X

Die nachstehende Tabelle beschreibt, wie die Druckertreiber-Dialogfelder aufgerufen werden.

Dialogfeld	Aufrufen
Page Setup (Papierformat)	Klicken Sie im File (Dateimenü) der Anwendung auf Page Setup (Papierformat) . Hinweis: <i>Je nach Anwendung erscheint das Menü Page Setup (Papierformat) möglicherweise nicht im File (Dateimenü).</i>
Print (Drucken)	Klicken Sie im File (Dateimenü) der Anwendung auf Print (Drucken) .

Drucken

Epson Printer Utility 4	<p>Klicken Sie unter Mac OS X 10.7 auf System Preferences (Systemeinstellungen) im Apple-Menü und anschließend auf Print & Scan (Drucken & Scannen). Wählen Sie Ihr Produkt aus der Liste Printers (Drucker), klicken Sie auf Options & Supplies (Optionen & Zubehör), Utility (Sonstiges) und anschließend auf Open Printer Utility (Drucker-Dienstprogramm öffnen).</p> <p>Klicken Sie unter Mac OS X 10.6 im Apple-Menü auf System Preferences (Systemeinstellungen) und dann auf Print & Fax (Drucken & Faxen). Wählen Sie Ihr Produkt aus der Liste Printers (Drucker), klicken Sie auf Options & Supplies (Optionen & Zubehör), Utility (Sonstiges) und anschließend auf Open Printer Utility (Drucker-Dienstprogramm öffnen).</p> <p>Klicken Sie unter Mac OS X 10.5 im Apple-Menü auf System Preferences (Systemeinstellungen) und dann auf Print & Fax (Drucken & Faxen). Wählen Sie Ihr Produkt aus der Liste Printers (Drucker), klicken Sie auf Open Print Queue (Drucker-Warteliste öffnen) und anschließend auf Utility (Sonstiges).</p>
-------------------------	--------------------------------------------------------------------------------------------------------------------------------------------------------------------------------------------------------------------------------------------------------------------------------------------------------------------------------------------------------------------------------------------------------------------------------------------------------------------------------------------------------------------------------------------------------------------------------------------------------------------------------------------------------------------------------------------------------------------------------------------------------------------------------------------------------------------------------------------------------------------------------------------------------------------------------------------------------------------------------------------------------------------------------------------------------------------------------------------------------------------------------------------------------------------------------------------------

Abrufen von Informationen über die Online-Hilfe

Klicken Sie auf die Schaltfläche  **Help (Hilfe)** im Dialogfeld Print (Drucken).

Grundlegende Bedienung

Standarddruck

Hinweis:

- Die Bildschirmfotos in diesem Abschnitt können vom Modell anhängen.
- Legen Sie vor dem Drucken das Papier korrekt ein.
➔ „Einlegen von Papier und Umschlägen“ auf Seite 23
- Informationen zum bedruckbaren Bereich finden Sie im folgenden Abschnitt.
➔ „Druckbereich“ auf Seite 160
- Wenn Sie die Einstellungen abgeschlossen haben, drucken Sie eine Testseite, und überprüfen Sie das Ergebnis, bevor Sie den gesamten Auftrag drucken.

Grundlegende Produkteinstellungen für Windows

1

Öffnen Sie die Datei, die Sie drucken möchten.

Drucken

- 2 Rufen Sie die Druckereinstellungen auf.
 ➔ „Aufrufen des Druckertreibers unter Windows“ auf Seite 31

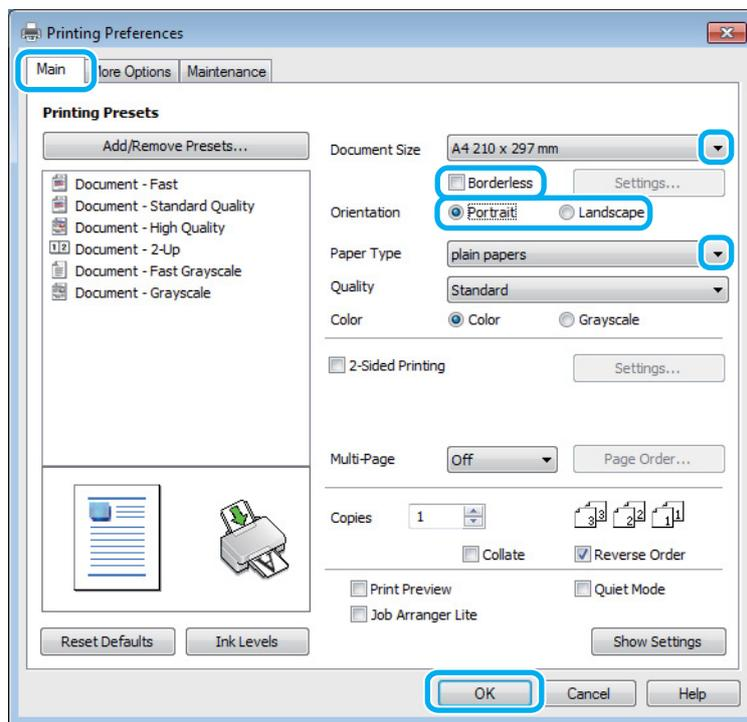

- 3 Klicken Sie auf die Registerkarte **Main (Haupteinstellungen)**.

- 4 Wählen Sie die geeignete Einstellung für Document Size (Dokumentgröße) aus. Sie können auch ein eigenes Papierformat definieren. Weitere Informationen finden Sie in der Online-Hilfe.

- 5 Aktivieren Sie **Borderless (Randlos)**, um randlose Fotos zu drucken.
 ➔ „Auswahl des Papiers“ auf Seite 20

Falls Sie den außerhalb der Papierränder befindlichen Bereich des Bilds einstellen möchten, klicken Sie auf die Schaltfläche **Settings (Einstellungen)**, wählen Sie die Option **Auto Expand (Automatisch erweitern)** als Method of Enlargement (Methode der Vergrößerung) und passen Sie anschließend den Schieberegler **Amount of Enlargement (Betrag der Vergrößerung)** an.

- 6 Wählen Sie zwischen **Portrait (Hochformat)** (senkrecht) und **Landscape (Landschaft)** (waagrecht) für die Ausrichtung des Ausdrucks.

Hinweis:

Wählen Sie beim Druck auf Umschläge die Option **Landscape (Landschaft)**.

- 7 Wählen Sie die geeignete Einstellung für Paper Type (Druckmedium) aus.
 ➔ „Papiertypeneinstellungen vom Druckertreiber“ auf Seite 22

Hinweis:

Die Druckqualität wird automatisch entsprechend dem gewählten Paper Type (Druckmedium) angepasst.

Drucken

- 8 Klicken Sie auf **OK**, um das Dialogfeld Printer Settings (Druckereinstellungen) zu schließen.

Hinweis:

Hinweise zum Ändern der erweiterten Einstellungen finden Sie im entsprechenden Abschnitt.

- 9 Drucken Sie die Datei.

Grundlegende Produkteinstellungen für Mac OS X

Hinweis:

Die Bildschirmfotos dieses Abschnitts stammen aus Mac OS X 10.7.

- 1 Öffnen Sie die Datei, die Sie drucken möchten.
- 2 Rufen Sie das Dialogfeld Print (Drucken) auf.
 ➔ „Aufrufen des Druckertreibers unter Mac OS X“ auf Seite 32

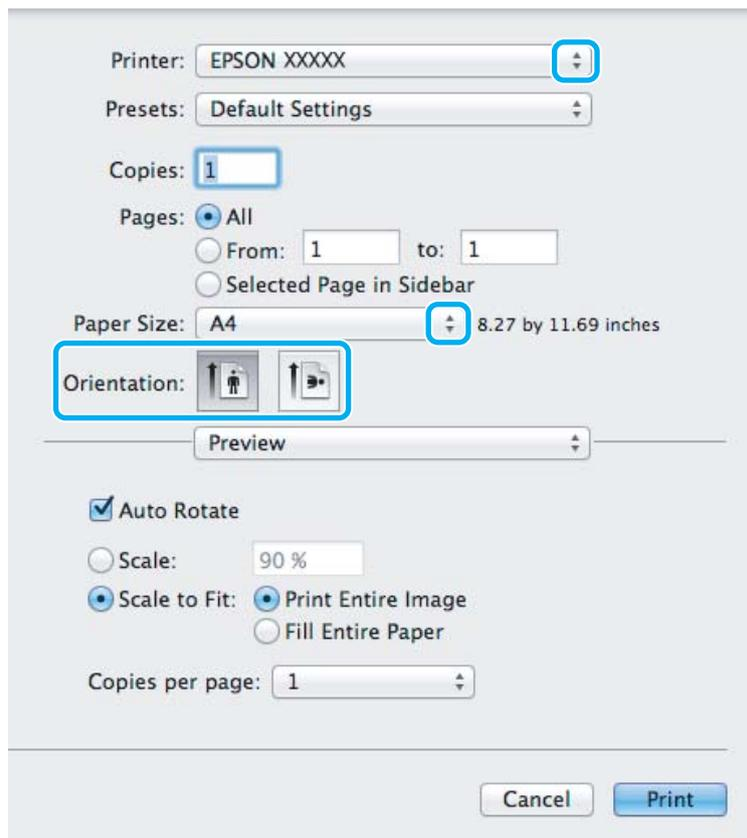

Hinweis:

Wenn der vereinfachte Statusmonitor angezeigt wird, klicken Sie auf die Schaltfläche **Show Details (Details einblenden)** (unter Mac OS X 10.7) oder die Schaltfläche ▼ (unter Mac OS X 10.6 oder 10.5), um das Dialogfeld zu erweitern.

Drucken

- 3 Wählen Sie als Printer (Drucker) den verwendeten Drucker.

Hinweis:

Je nach Anwendung sind einige Optionen dieses Dialogfelds möglicherweise nicht verfügbar. Klicken Sie in diesem Fall **Page Setup (Papierformat)** im File (Dateimenü) Ihrer Anwendung und nehmen Sie dort geeignete Einstellungen vor.

- 4 Wählen Sie die geeignete Paper Size (Papierformat) aus.

Hinweis:

Wählen Sie **XXX (Borderless (Randlos))** als Paper Size (Papierformat), wenn Sie randlose Fotos drucken möchten.

➔ „Auswahl des Papiers“ auf Seite 20

- 5 Wählen Sie die geeignete Einstellung für Orientation (Ausrichtung) aus.

Hinweis:

Wählen Sie für das Bedrucken von Umschlägen das Querformat aus.

- 6 Wählen Sie **Print Settings (Druckereinstellungen)** aus dem Popup-Menü aus.

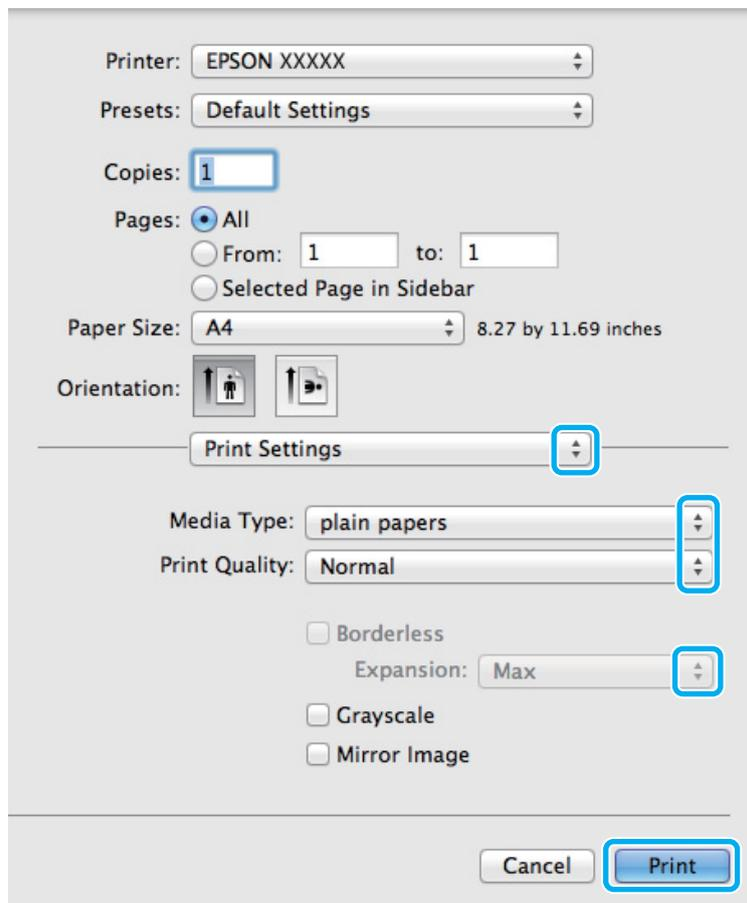

- 7 Wählen Sie die geeignete Einstellung für Media Type (Medium) aus.

➔ „Papiertypeneinstellungen vom Druckertreiber“ auf Seite 22

Drucken

- 8 Sie können den Anteil des Bilds, der sich beim randlosen Drucken über die Papierkanten erstreckt, durch Auswahl einer geeigneten Einstellung für Expansion (Erweiterung) anpassen.
- 9 Klicken Sie auf **Print (Drucken)**, um den Druckvorgang zu starten.

Abbrechen eines Druckauftrags

Wenn ein Druckauftrag abgebrochen werden soll, beachten Sie die Anweisungen im entsprechenden Absatz unten.

Verwendung der Gerätetaste

Drücken Sie auf , um den aktuellen Druckauftrag abzubrechen.

Für Windows

Hinweis:

Ein Druckauftrag, der bereits vollständig an das Produkt gesendet worden ist, kann nicht abgebrochen werden. Brechen Sie in diesem Fall den Druckauftrag am Gerät ab.

- 1 Rufen Sie das Dialogfeld „EPSON Status Monitor 3“ auf.
➔ [„Für Windows“ auf Seite 131](#)
- 2 Drücken Sie die Taste **Print Queue (Druckerwarteschl.)**. Der Windows Spooler (Windows-Spooler) wird angezeigt.
- 3 Klicken Sie mit der rechten Maustaste auf den Druckauftrag, den Sie abbrechen möchten, und wählen Sie **Cancel (Abbrechen)**.

Für Mac OS X

Befolgen Sie die nachfolgend aufgeführten Schritte, um einen Druckauftrag abzubrechen.

- 1 Klicken Sie im Dock auf das Gerätesymbol.
- 2 Wählen Sie in der Liste „Document Name (Dokumentname)“ das Dokument aus, das gedruckt wird.

Drucken

- 3 Klicken Sie auf die Schaltfläche **Delete (Löschen)**, um den Druckauftrag abzubrechen.

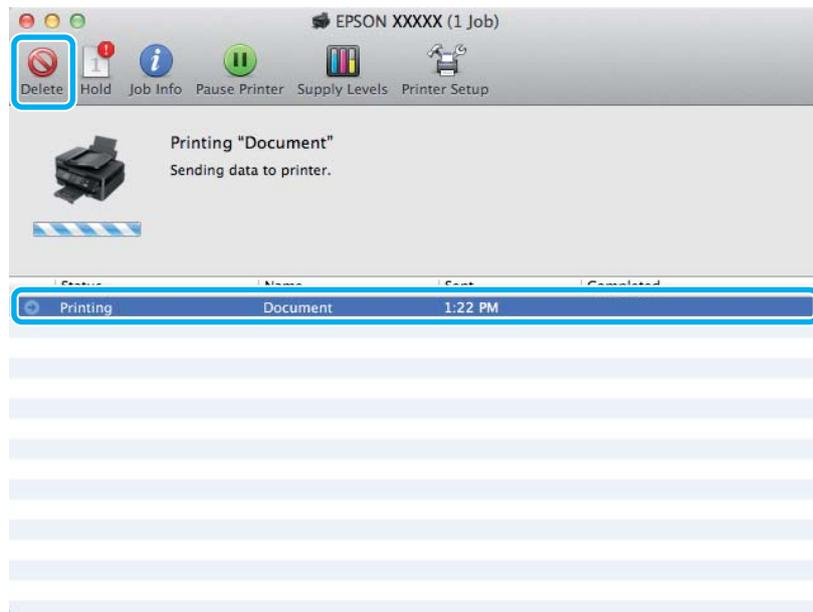

Weitere Optionen

Drucken von Fotos leicht gemacht



Mit Epson Easy Photo Print können Sie digitale Bilder anordnen und auf verschiedenen Papiersorten drucken. Dank der detaillierten Anweisungen im Fenster erhalten Sie eine Vorschau der gedruckten Bilder und können die gewünschten Effekte erzielen, ohne schwierige Einstellungen vornehmen zu müssen.

Mit der Funktion Quick Print können Sie Druckvorgänge durch einmaliges Klicken mit den ausgewählten Einstellungen starten.

Starten von Epson Easy Photo Print

Für Windows

- Doppelklicken Sie auf das **Epson Easy Photo Print**-Symbol auf dem Desktop.
- Für Windows 7 und Vista:**
Klicken Sie auf die Start-Schaltfläche, bewegen Sie die Maus über **All Programs (Alle Programme)**, klicken Sie auf **Epson Software** und anschließend auf **Easy Photo Print**.

Für Windows XP:

Klicken Sie auf **Start**, bewegen Sie die Maus über **All Programs (Alle Programme)**, dann über **Epson Software** und klicken Sie anschließend auf **Easy Photo Print**.

Für Mac OS X

Doppelklicken Sie auf den Ordner **Applications (Programme)** auf Ihrer Mac OS X Festplatte und anschließend auf die Ordner **Epson Software** und **Easy Photo Print** und abschließend auf das Symbol **Easy Photo Print**.

Produkt-Voreinstellungen (nur Windows)

Durch Druckertreiber-Voreinstellungen wird das Drucken zum Kinderspiel. Sie können auch eigene Voreinstellungen anlegen.

Geräteinstellungen für Windows

- 1** Rufen Sie die Druckereinstellungen auf.
➔ „[Aufrufen des Druckertreibers unter Windows](#)“ auf Seite 31
- 2** Wählen Sie einen Printing Presets (Druckvoreinstellungen)-Eintrag in der Registerkarte Main (Haupteinstellungen). Geräteinstellungen werden automatisch auf die im Popup-Fenster angezeigten Werte eingestellt.

2-seitiges Drucken (nur Windows)

Verwenden Sie den Druckertreiber, um Vorder- und Rückseite des Papiers zu bedrucken.

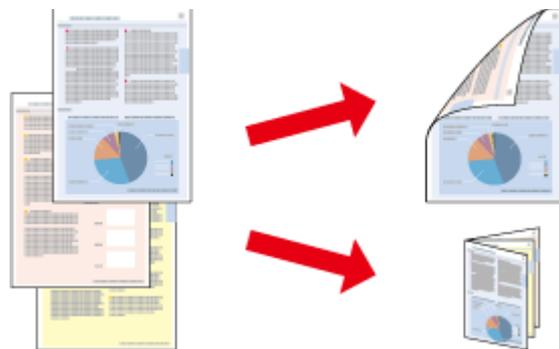

Es sind zwei Arten von 2-seitigem Druck verfügbar: 'Standard' und 'Gefalztes Buch'.

2-sided printing (2-seitiges Drucken) ist nur für die folgenden Papiertypen und -formate verfügbar.

Papier	Format
Normalpapier	Legal, Letter, A4, B5, A5, A6
Epson Bright White Ink Jet Paper (Weißes Tintenstrahlpapier)	A4

Drucken

Hinweis:

- Diese Funktion steht unter Mac OS X nicht zur Verfügung.
- Diese Funktion ist in einigen Einstellungen möglicherweise nicht verfügbar.
- Diese Funktion steht möglicherweise nicht zur Verfügung, wenn das Gerät über ein Netzwerk angesprochen wird oder als freigegebener Drucker verwendet wird.
- Die Fassungskapazität unterscheidet sich beim 2-seitigen Drucken.
➔ „Auswahl des Papiers“ auf Seite 20
- Verwenden Sie ausschließlich für 2-seitiges Drucken geeignetes Papier. Sonst kann die Druckqualität schlechter ausfallen.
- Je nach Papiersorte und der für das Drucken von Text und Bildern verwendeten Tintenmenge kann die Tinte auf die andere Seite des Papiers durchsickern.
- Während des 2-seitigen Druckens kann die Papieroberfläche verschmieren.
- Diese Funktion steht nur zur Verfügung, wenn EPSON Status Monitor 3 aktiviert ist. Um den Statusmonitor zu aktivieren, öffnen Sie den Druckertreiber und klicken Sie auf die Registerkarte **Maintenance (Utility)** und anschließend auf die Schaltfläche **Extended Settings (Erweiterte Einstellungen)**. Aktivieren Sie im Fenster **Extended Settings (Erweiterte Einstellungen)** das Kontrollkästchen **Enable EPSON Status Monitor 3 (EPSON Status Monitor 3 aktivieren)**.

Geräteeinstellungen für Windows

- 1** Rufen Sie die Druckereinstellungen auf.
➔ „Aufrufen des Druckertreibers unter Windows“ auf Seite 31
- 2** Aktivieren Sie das Kontrollkästchen **2-Sided Printing (2-seitiges Drucken)**.
- 3** Klicken Sie auf **Settings (Einstellungen)** und nehmen Sie geeignete Einstellungen vor.

Hinweis:

Wenn Sie eine gefaltete Broschüre drucken möchten, wählen Sie die Option **Booklet (Broschüre)**.

- 4** Überprüfen Sie die anderen Einstellungen und drucken Sie.

Hinweis:

- Der tatsächliche Bindungsrand kann abhängig von der Anwendung von den vorgegebenen Einstellungen abweichen. Drucken Sie einige Testseiten aus, bevor Sie den gesamten Druckauftrag starten.
- Achten Sie darauf, dass die Tinte vollständig getrocknet ist, bevor Sie das Papier neu einlegen.

Druckoption Passend auf Seite

Sie können das Format des Bildes proportional skalieren, damit es auf das im Druckertreiber ausgewählte Papierformat passt.

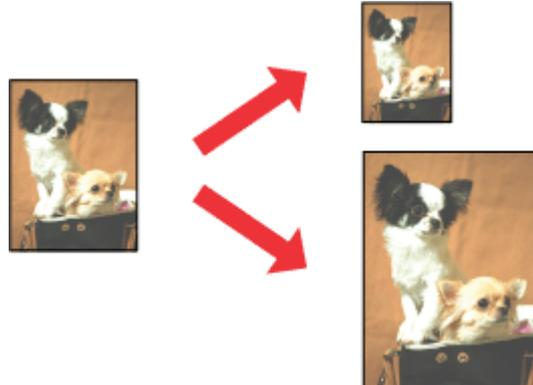

Hinweis:

Diese Funktion ist in einigen Einstellungen möglicherweise nicht verfügbar.

Geräteinstellungen für Windows

- 1 Rufen Sie die Druckereinstellungen auf.
➔ [„Aufrufen des Druckertreibers unter Windows“](#) auf Seite 31
- 2 Wählen Sie **Reduce/Enlarge Document (Dokument verkleinern/vergrößern)** und **Fit to Page (Passend auf Seite)** in der Registerkarte More Options (Weitere Optionen) und wählen Sie anschließend die verwendete Papiergröße als Output Paper (Ausgabe-Papier).
- 3 Überprüfen Sie die anderen Einstellungen und drucken Sie.

Geräteinstellungen für Mac OS X

- 1 Rufen Sie das Dialogfeld Print (Drucken) auf.
➔ [„Aufrufen des Druckertreibers unter Mac OS X“](#) auf Seite 32
- 2 Wählen Sie **Scale to fit paper size (An Papierformat anpassen)** als Destination Paper Size (Papierformat des Ziels) im Fenster Paper Handling (Papierhandhabung) und wählen Sie das gewünschte Papierformat aus dem Popup-Menü.
- 3 Überprüfen Sie die anderen Einstellungen und drucken Sie.

Seiten pro Blatt Drucken

Mit dieser Funktion können Sie mithilfe des Druckertreibers zwei oder vier Seiten auf ein Blatt Papier drucken.

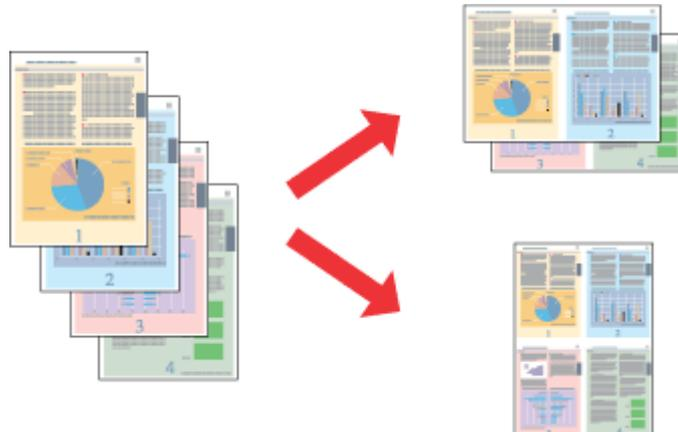

Hinweis:

Diese Funktion ist in einigen Einstellungen möglicherweise nicht verfügbar.

Geräteeinstellungen für Windows

- 1 Rufen Sie die Druckereinstellungen auf.
➔ [„Aufrufen des Druckertreibers unter Windows“ auf Seite 31](#)
- 2 Wählen Sie **2-Up** oder **4-Up** als Multi-Page in der Registerkarte Main (Haupteinstellungen).
- 3 Klicken Sie auf **Page Order (Pag.volgorde)** und nehmen Sie geeignete Einstellungen vor.
- 4 Überprüfen Sie die anderen Einstellungen und drucken Sie.

Geräteeinstellungen für Mac OS X

- 1 Rufen Sie das Dialogfeld Print (Drucken) auf.
➔ [„Aufrufen des Druckertreibers unter Mac OS X“ auf Seite 32](#)
- 2 Wählen Sie die gewünschte Anzahl der Pages per Sheet (Seiten pro Blatt) und die Layout Direction (Seitenfolge) (Seitenanordnung) im Fenster Layout.
- 3 Überprüfen Sie die anderen Einstellungen und drucken Sie.

Freigeben des Gerätes für das Drucken

Einrichten unter Windows

In diesem Abschnitt erfahren Sie, wie das Gerät eingerichtet werden muss, damit es andere Benutzer im Netzwerk verwenden können.

Zunächst müssen Sie das Gerät auf dem Computer, an das es direkt angeschlossen ist, als freigegebenen Drucker einstellen. Danach fügen Sie das Gerät auf jedem Computer im Netzwerk hinzu, der es verwenden soll.

Hinweis:

- Diese Anleitung gilt nur für kleinere Netzwerke. Um das Gerät in großen Netzwerken einzusetzen, wenden Sie sich an den Netzwerkadministrator.
- Die Bildschirmfotos im folgenden Abschnitt stammen aus Windows 7.

Einrichten des Geräts als freigegebenen Drucker

Hinweis:

- Um das Produkt unter Windows 7 oder Vista freizugeben, benötigen Sie ein Konto mit Administratorrechten und das Kennwort, falls Sie als Standardbenutzer angemeldet sind.
- Um das Gerät als freigegebenen Drucker unter Windows XP zu verwenden, müssen Sie unter einem Computer Administrator (Computeradministrator)-Konto angemeldet sein.

Führen Sie auf dem Computer, der direkt mit dem Gerät verbunden ist, die nachfolgenden Schritte aus:

1**Windows 7:**

Klicken Sie auf die Start-Schaltfläche und wählen Sie **Devices and Printers (Geräte und Drucker)**.

Windows Vista:

Klicken Sie auf die Start-Schaltfläche, wählen Sie **Control Panel (Systemsteuerung)** und wählen Sie den Eintrag **Printer (Drucker)** aus der **Hardware and Sound (Hardware und Sound)**-Kategorie.

Windows XP:

Klicken Sie auf **Start**, wählen Sie **Control Panel (Systemsteuerung)** und dann **Printers and Faxes (Drucker und Faxgeräte)** aus der Kategorie **Printers and Other Hardware (Drucker und andere Hardware)**.

2**Windows 7:**

Klicken Sie mit der rechten Maustaste auf das entsprechende Gerätesymbol und klicken Sie auf **Printer properties (Druckereigenschaften)** und dann auf **Sharing (Freigabe)**. Klicken Sie anschließend auf die Schaltfläche **Change Sharing Options (Freigabeoptionen ändern)**.

Windows Vista:

Klicken Sie mit der rechten Maustaste auf das entsprechende Gerätesymbol und klicken Sie auf **Sharing (Freigabe)**. Klicken Sie auf die Schaltfläche **Change sharing options (Freigabeoptionen ändern)** und anschließend auf **Continue (Fortsetzen)**.

Drucken

Windows XP:

Klicken Sie mit der rechten Maustaste auf das entsprechende Gerätesymbol und anschließend auf **Sharing (Freigabe)**.

3

Aktivieren Sie **Share this printer (Drucker freigeben)** und geben Sie anschließend einen Freigabennamen ein.

Hinweis:

Verwenden Sie weder Leerzeichen noch Bindestriche im Namen des gemeinsam genutzten Druckers.

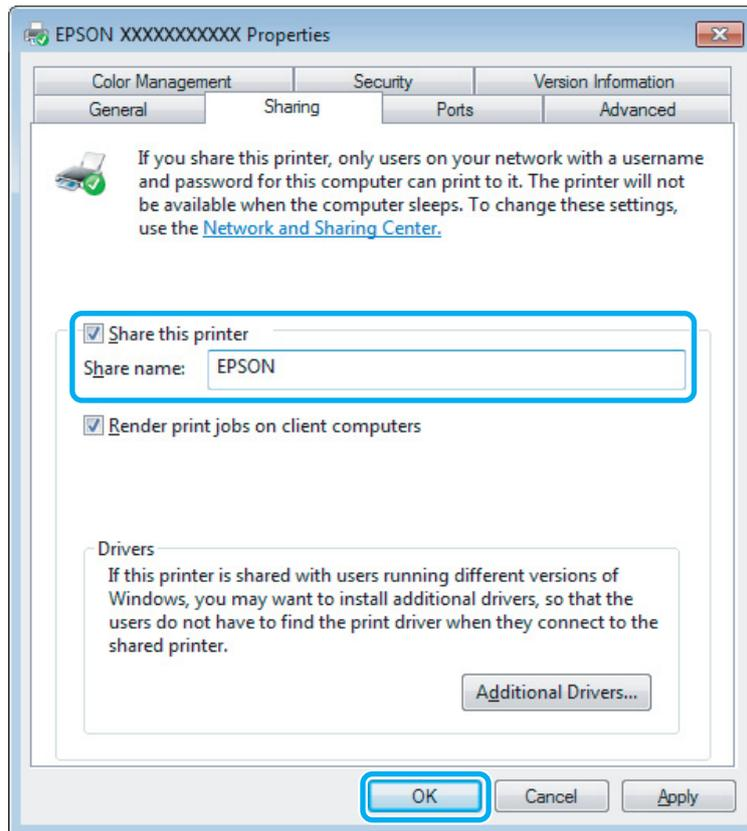

Wenn auf Computer, auf denen andere Versionen von Windows ausgeführt werden, automatisch Druckertreiber heruntergeladen werden sollen, klicken Sie auf **Additional Drivers (Zusätzliche Treiber)** und wählen Sie die Umgebungen und Betriebssysteme der anderen Computer aus. Klicken Sie auf **OK** und legen Sie anschließend das Software-Medium des Produkts ein.

4

Klicken Sie auf **OK** oder **Close (Schließen)** (wenn Sie weitere Treiber installiert haben).

Hinzufügen des Geräts zu den anderen Netzwerkcomputern

Um den Gerät auf jedem Computer, der es im Netzwerk verwenden soll, hinzuzufügen, führen Sie die folgenden Schritte aus.

Hinweis:

Das Gerät muss auf dem Computer, mit dem es direkt verbunden ist, erst als freigegebener Drucker eingerichtet sein, bevor es von anderen Computern verwendet werden kann.

➔ „Einrichten des Geräts als freigegebenen Drucker“ auf Seite 43.

Drucken

1

Windows 7:

Klicken Sie auf die Start-Schaltfläche und wählen Sie **Devices and Printers (Geräte und Drucker)**.

Windows Vista:

Klicken Sie auf die Start-Schaltfläche, wählen Sie **Control Panel (Systemsteuerung)** und wählen Sie den Eintrag **Printer (Drucker)** aus der **Hardware and Sound (Hardware und Sound)**-Kategorie.

Windows XP:

Klicken Sie auf **Start**, wählen Sie **Control Panel (Systemsteuerung)** und dann **Printers and Faxes (Drucker und Faxgeräte)** aus der Kategorie **Printers and Other Hardware (Drucker und andere Hardware)**.

2

Windows 7 und Vista:

Klicken Sie auf die Schaltfläche **Add a printer (Drucker hinzufügen)**.

Windows XP:

Klicken Sie auf die Schaltfläche **Add a printer (Drucker hinzufügen)**. Der Add Printer Wizard (Druckerinstallations-Assistent) wird eingeblendet. Klicken Sie auf die Schaltfläche **Next (Weiter)**.

3

Windows 7 und Vista:

Klicken Sie auf **Add a network, wireless or Bluetooth printer (Einen Netzwerk-, Drahtlos- oder Bluetoothdrucker hinzufügen)** und klicken Sie dann auf **Next (Weiter)**.

Windows XP:

Wählen Sie **A network printer, or a printer attached to another computer (Netzwerkdrucker oder Drucker, der an einen anderen Computer angeschlossen ist)** und klicken Sie anschließend auf **Next (Weiter)**.

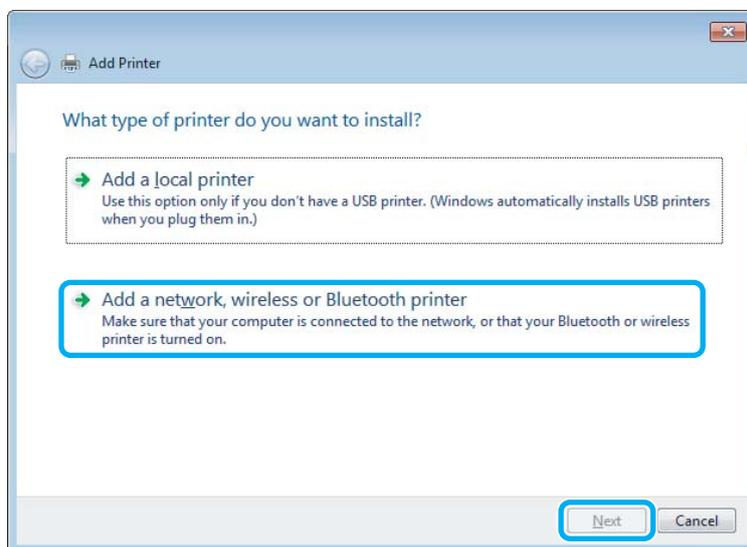

4

Folgen Sie den Anweisungen am Bildschirm, um das gewünschte Produkt auszuwählen.

Hinweis:

Je nach Betriebssystem und Konfiguration des Computers, an den das Produkt angeschlossen ist, fordert Sie der Add Printer Wizard (Druckerinstallations-Assistent) möglicherweise auf, den Druckertreiber vom Software-Medium des Produkts zu installieren. Klicken Sie auf die Schaltfläche **Have Disk (Datenträger)** und folgen Sie den Anleitungen am Bildschirm.

Einrichten unter Mac OS X

Um Ihr Produkt in einem Mac OS X-Netzwerk einzurichten, verwenden Sie die Einstellung Printer Sharing (Printer-Sharing). Informationen hierzu finden Sie in der Macintosh-Dokumentation.

Scannen

Erste Scanschritte

Starten eines Scans

Scannen Sie ein Dokument anhand der nachfolgenden Erklärungen.

- 1 Legen Sie die Vorlage(n) auf das Vorlagenglas.
➔ „Einlegen von Vorlagen“ auf Seite 26
- 2 Starten Sie Epson Scan.
 - Windows:
Doppelklicken Sie auf das **Epson Scan**-Symbol auf dem Desktop.
 - Mac OS X:
Wählen Sie **Applications (Programme) > Epson Software > EPSON Scan**.
- 3 Wählen Sie die Option **Home Mode (Standard Modus)**.

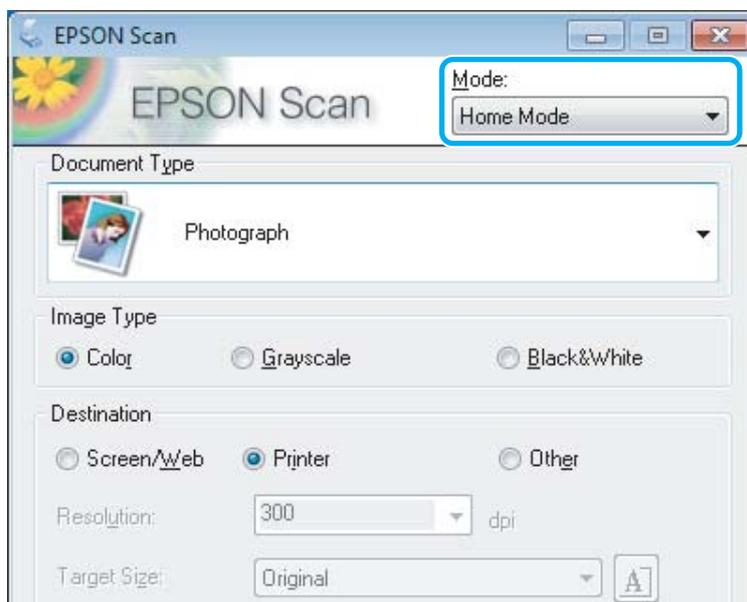

Scannen

- 4 Wählen Sie **Text/Line Art (Text/Strichzeichnung)** als Einstellung für **Document Type (Vorlagenart)**.

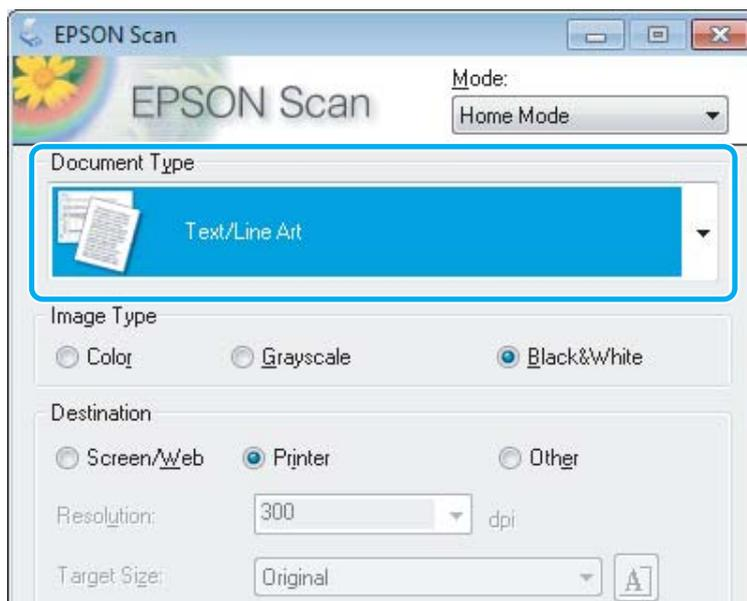

- 5 Klicken Sie auf **Preview (Vorschau)**.

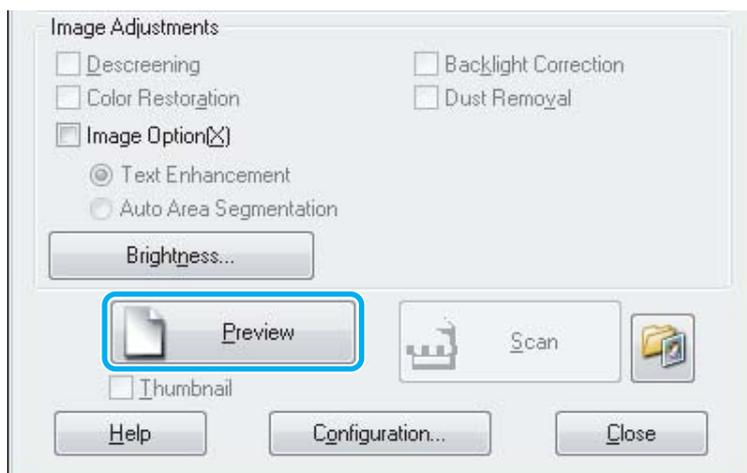

- 6 Klicken Sie auf **Scan (Scannen)**.

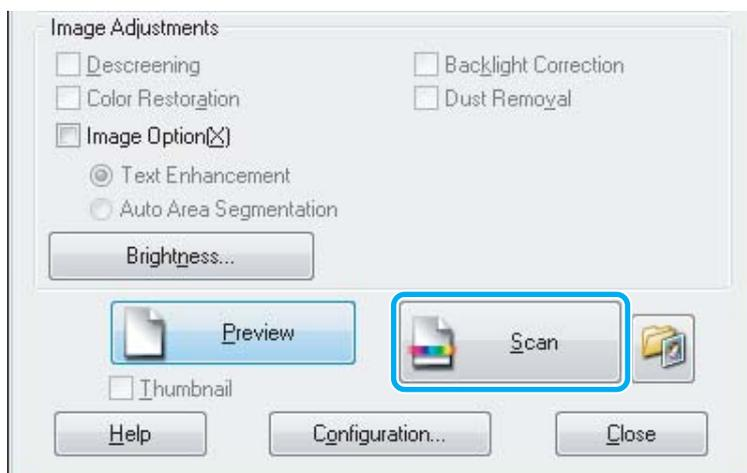

Scannen

7 Klicken Sie auf **OK**.

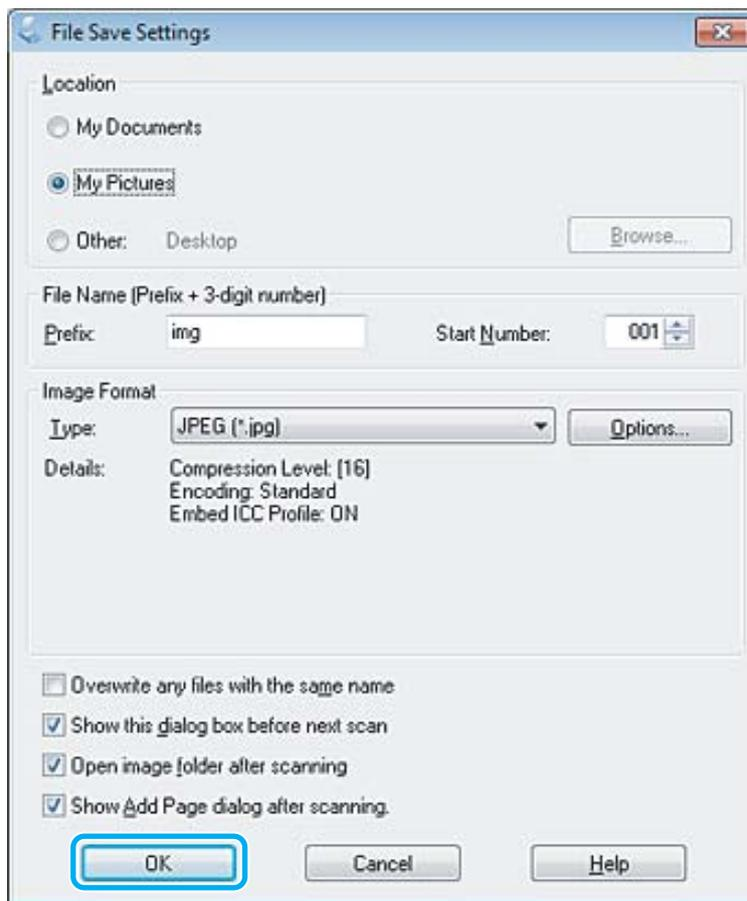

Ihr gescanntes Bild wurde gespeichert.

Bildkorrektur-Merkmale

Epson Scan bietet eine Vielzahl von Einstellungen zur Verbesserung von Farbe, Schärfe, Kontrast und anderen Aspekten der Bildqualität.

Unter Hilfe finden Sie weitere Informationen über Epson Scan.

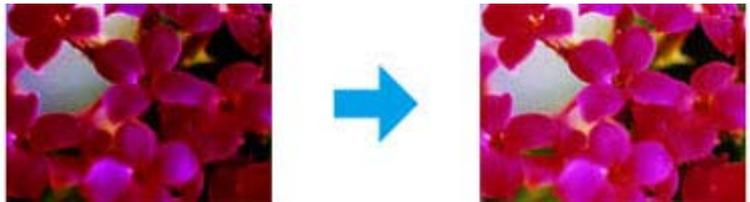
Histogram (Histogramm)	<p>Bietet eine grafische Oberfläche, um Helligkeits-, Schatten- und Gamma-Werte einzeln einzustellen.</p> 
------------------------	------------------------------------------------------------------------------------------------------------------------------------------------------------------------------------------------

Scannen

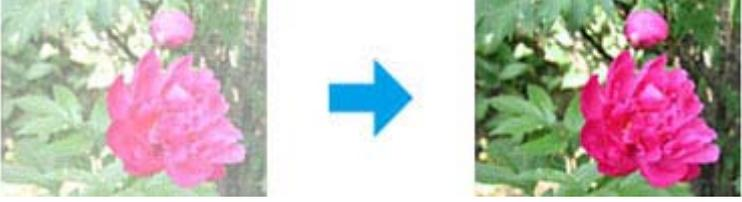
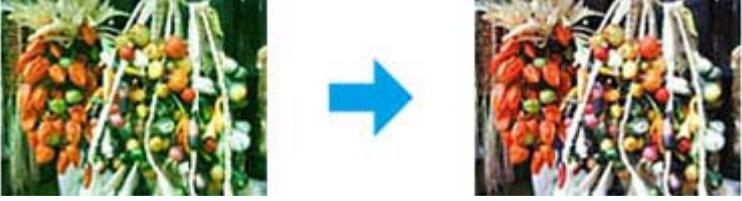
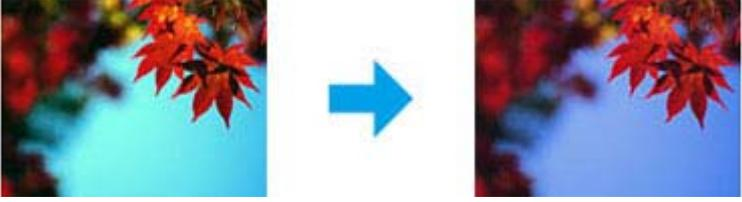
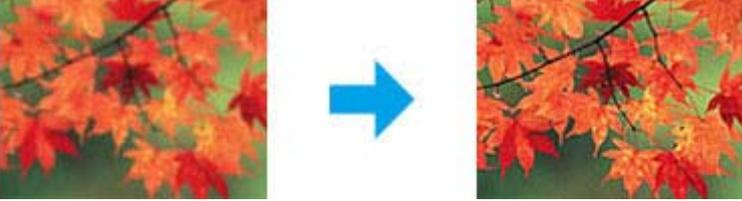
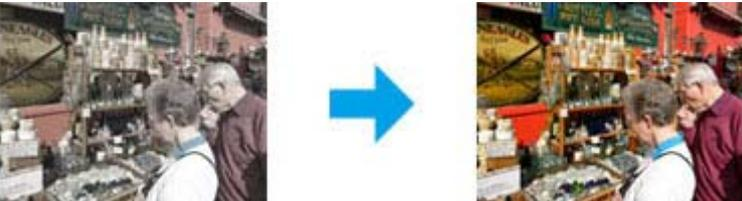
Tone Correction (Tonwertkorrektur)	<p>Bietet eine grafische Oberfläche, um die Tonwerte einzeln anzupassen.</p>  <p>The image shows a pink flower with green leaves. A blue arrow points from the original image to the corrected image, where the colors are more vibrant and the contrast is higher.</p>
Image Adjustment (Bildkorrektur)	<p>Passt die Helligkeit und den Kontrast sowie die Ausgewogenheit von roten, grünen und blauen Farbanteilen im Gesamtbild an.</p>  <p>The image shows a basket of various fruits. A blue arrow points from the original image to the adjusted image, where the colors are more balanced and the overall appearance is more natural.</p>
Color Palette (Farbpalette)	<p>Bietet eine grafische Oberfläche zum Einstellen der mittleren Farbtöne wie beispielsweise Hauttöne, ohne die Spitzlichter und Schattenbereiche des Bilds zu beeinflussen.</p>  <p>The image shows autumn leaves against a blue sky. A blue arrow points from the original image to the adjusted image, where the mid-tones of the leaves and sky are more accurately represented.</p>
Unsharp Mask (Unschärfe Maske)	<p>Verschärft die Ränder der Bildbereiche für ein insgesamt schärferes Bild.</p>  <p>The image shows autumn leaves. A blue arrow points from the original image to the sharpened image, where the edges of the leaves are more defined and the overall image is sharper.</p>
Descreening (Entrasterung)	<p>Entfernt wellige Muster (als Moiré bekannté), das in hell schattierten Bildbereichen, z. B. in Hauttönen, auftreten kann.</p>  <p>The image shows a cypress tree against a light sky. A blue arrow points from the original image to the descreened image, where the wavy moiré pattern has been removed, resulting in a smoother appearance.</p>
Color Restoration (Farbwiederherstellung)	<p>Stellt die Farben in verblichenen Fotos automatisch wieder her.</p>  <p>The image shows a market scene with people and stalls. A blue arrow points from the original faded image to the restored image, where the colors are vibrant and the details are clearer.</p>

Scannen

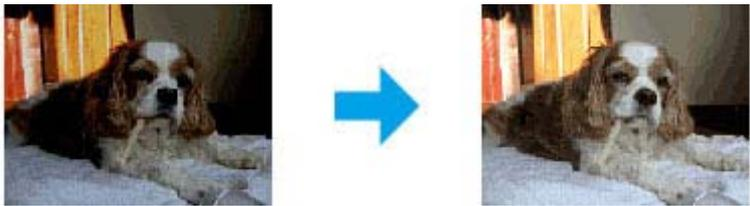
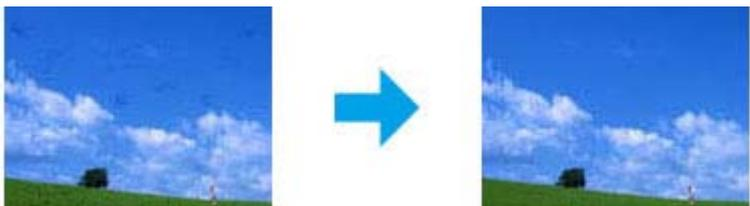
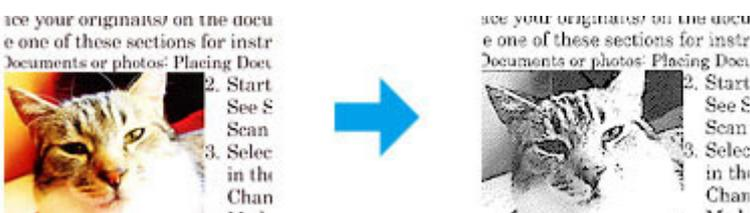
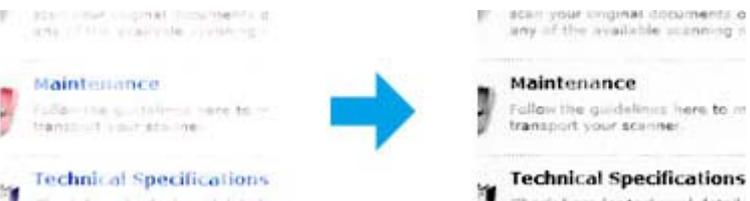
<p>Backlight Correction (Hintergrundbeleuchtung-Korrektur)</p>	<p>Hellt Fotos auf, die im Gegenlicht aufgenommen wurden.</p> 
<p>Dust Removal (Staubentfernung)</p>	<p>Entfernt automatisch Staubspuren von Vorlagen.</p> 
<p>Text Enhancement (Text optimieren)</p>	<p>Verbessert die Texterkennung beim Scannen von Textdokumenten.</p> 
<p>Auto Area Segmentation (Autom. Erkennung von Text/Bild)</p>	<p>Schwarzweißbilder werden durch das Trennen von Text und Grafikelementen klarer dargestellt und die Texterkennung arbeitet genauer.</p> 
<p>Color Enhance (Farboptimierung)</p>	<p>Ermöglicht Ihnen die Verbesserung einer Farbe. Zur Auswahl stehen Rot, Blau oder Grün.</p> 

Grundlegendes Scannen über das Bedienfeld

Sie können Dokumente scannen und das gescannte Bild vom Produkt an einen verbundenen Computer senden. Achten Sie darauf, die Software für das Produkt auf Ihrem Computer installiert zu haben und das Gerät an den Computer angeschlossen zu haben.

- 1 Legen Sie Ihre Vorlagen in den automatischen Vorlageneinzug ein oder auf das Vorlagenglas auf. ➔ „Einlegen von Vorlagen“ auf Seite 26

Scannen

2 Drücken Sie , um den Scanmodus aufzurufen.

3 Wählen Sie eine Option des Scanmenüs. Verwenden Sie zum Auswählen eines Menüs  oder  und drücken Sie dann **OK**.

➔ „Scanmodus“ auf Seite 93

4 Wählen Sie Ihren Computer aus.

Hinweis:

- Wenn das Gerät über ein Netzwerk verbunden ist, können Sie den Computer auswählen, unter dem das gescannte Bild gespeichert werden soll.
- Der im Bedienfeld angezeigte Computername lässt sich mit Epson Event Manager ändern.

2,5-Zoll-Farbdisplaymodelle:

Um das gescannte Bild auf einem mit dem Gerät verbundenen USB-Flash-Drive zu speichern, wählen Sie **An USB-Einheit scannen**. Informationen über **An Cloud scannen** finden Sie im Handbuch Epson Connect, auf das Sie über das Verknüpfungssymbol  auf dem Desktop zugreifen können.

5 Starten Sie den Scanvorgang.
2,5-Zoll-Farbdisplaymodelle:
Drücken Sie .

Zweizeilige Monochrom-Displaymodelle:
Drücken Sie **OK**.

Ihr gescanntes Bild wurde gespeichert.

Menüliste für den Scanmodus

Informationen zur Menüliste für den Scanmodus finden Sie im folgenden Abschnitt.

➔ „Scanmodus“ auf Seite 93

Grundlegendes Scannen von Ihrem Computer aus

Scannen im Standard Modus

Home Mode (Standard Modus) erlaubt es Ihnen, einige Scan-Einstellungen zu personalisieren und die von Ihnen durchgeführten Änderungen in einem Vorschaubild zu überprüfen. Dieser Modus ist nützlich für grundlegendes Scannen von Fotos und Grafiken.

Hinweis:

- Im Home Mode (Standard Modus) können Sie nur vom Vorlagenglas aus scannen.
- Unter Hilfe finden Sie weitere Informationen über Epson Scan.

Scannen

- 1 Platzieren Sie Ihr(e) Original(e).
➔ „Vorlagenglas“ auf Seite 28
- 2 Starten Sie Epson Scan.
➔ „Starten des Epson Scan-Treibers“ auf Seite 67
- 3 Wählen Sie **Home Mode (Standard Modus)** aus der Mode (Modus)-Liste.

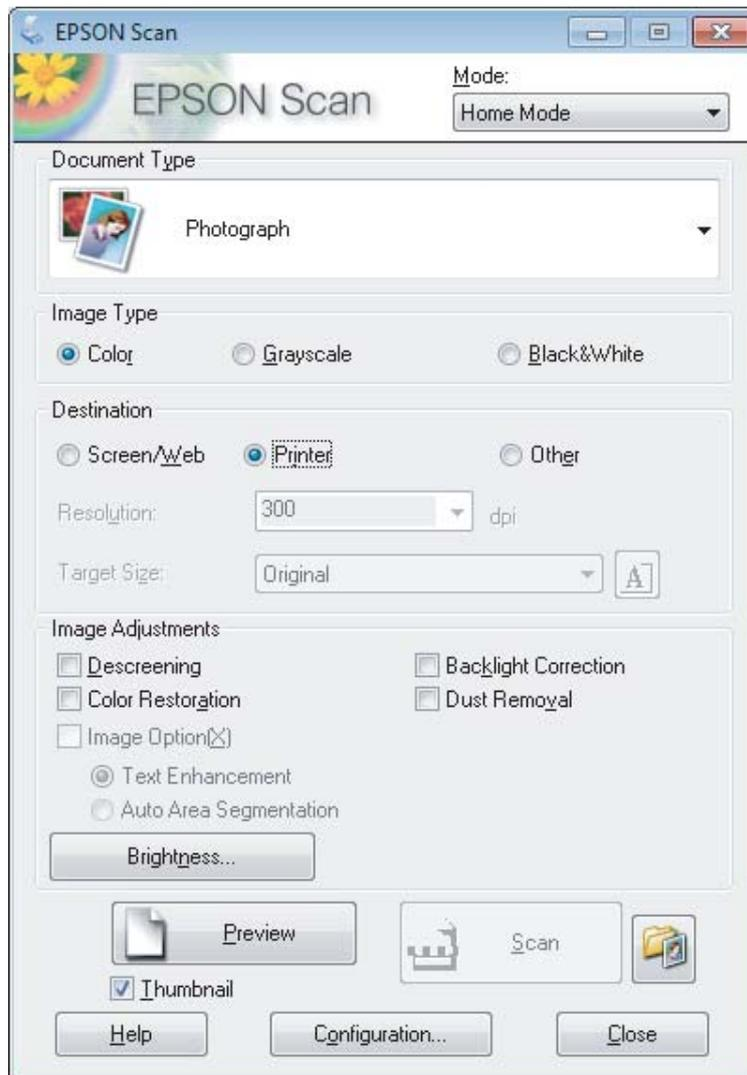

- 4 Wählen Sie die geeignete Einstellung für Document Type (Vorlagenart) aus.
- 5 Wählen Sie die geeignete Einstellung für Image Type (Bildtyp) aus.
- 6 Klicken Sie auf **Preview (Vorschau)**.
➔ „Vorschau und Anpassen des Scanbereichs“ auf Seite 59
- 7 Passen Sie die Belichtung, Helligkeit und weitere Bildeinstellungen an.
- 8 Klicken Sie auf **Scan (Scannen)**.

Scannen

- 9** Wählen Sie im Fenster File Save Settings (Einstellungen zum Speichern von Dateien) die geeignete Einstellung für Type (Typ) und klicken Sie auf **OK**.

Hinweis:

Wenn das Kontrollkästchen **Show this dialog box before next scan (Dieses Dialogfeld vor dem nächsten Scanvorgang anzeigen)** deaktiviert ist, beginnt Epson Scan direkt mit dem Scanvorgang, ohne das Fenster File Save Settings (Einstellungen zum Speichern von Dateien) anzuzeigen.

Ihr gescanntes Bild wurde gespeichert.

Scannen im Büromodus

Im Office Mode (Büromodus) können Sie schnell Textdokumente scannen, ohne Ihr Bild in einem Vorschaubild zu prüfen.

Hinweis:

Unter Hilfe finden Sie weitere Informationen über Epson Scan.

- 1** Platzieren Sie Ihr(e) Original(e).
➔ [„Einlegen von Vorlagen“ auf Seite 26](#)

Hinweis für den Automatischen Vorlageneinzug (ADF):

- Laden Sie bei Verwendung der Vorschaufunktion nur die erste Seite.
- Laden Sie kein Papier über die sich kurz unterhalb der ▼ Pfeilmarkierung befindlichen Linie auf dem automatischen Vorlageneinzug.

- 2** Starten Sie Epson Scan.
➔ [„Starten des Epson Scan-Treibers“ auf Seite 67](#)

Scannen

- 3 Wählen Sie **Office Mode (Büromodus)** aus der Mode (Modus)-Liste.

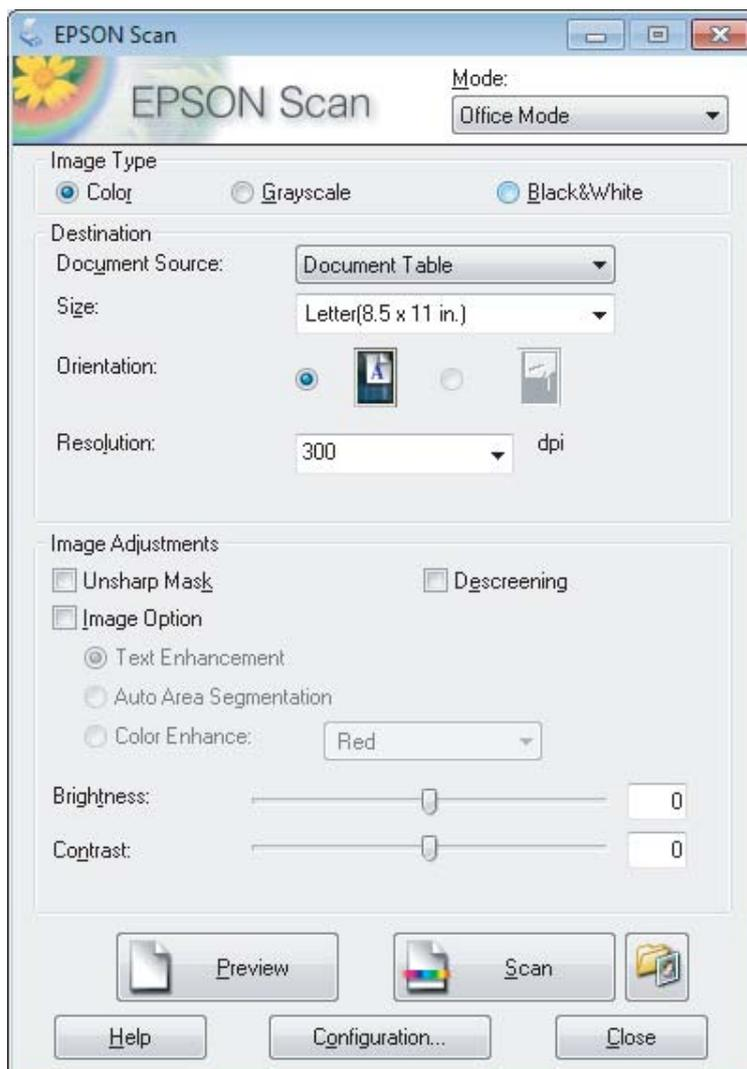

- 4 Wählen Sie die geeignete Einstellung für Image Type (Bildtyp) aus.
- 5 Wählen Sie die geeignete Einstellung für Document Source (Dokumentenquelle) aus.
- 6 Wählen Sie die Größe der Vorlage als Einstellung für Size (Größe) aus.
- 7 Wählen Sie eine für Ihre Vorlagen angemessene Einstellung für die Resolution (Auflösung) aus.
- 8 Klicken Sie auf **Scan (Scannen)**.

Scannen

- 9 Wählen Sie im Fenster File Save Settings (Einstellungen zum Speichern von Dateien) die geeignete Einstellung für Type (Typ) und klicken Sie auf **OK**.

Hinweis:

Wenn das Kontrollkästchen **Show this dialog box before next scan (Dieses Dialogfeld vor dem nächsten Scanvorgang anzeigen)** deaktiviert ist, beginnt Epson Scan direkt mit dem Scanvorgang, ohne das Fenster File Save Settings (Einstellungen zum Speichern von Dateien) anzuzeigen.

Ihr gescanntes Bild wurde gespeichert.

Scannen im Professioneller Modus

Mit Professional Mode (Professioneller Modus) haben Sie umfassende Kontrolle über alle Scaneinstellungen und können die von Ihnen vorgenommenen Änderungen jeweils in einer Vorschau prüfen. Dieser Modus wird für fortgeschrittene Benutzer empfohlen.

Hinweis:

Unter Hilfe finden Sie weitere Informationen über Epson Scan.

- 1 Platzieren Sie Ihr(e) Original(e).
➔ [„Einlegen von Vorlagen“ auf Seite 26](#)

Hinweis für den Automatischen Vorlageneinzug (ADF):

Laden Sie bei Verwendung der Vorschaufunktion nur die erste Seite.

- 2 Starten Sie Epson Scan.
➔ [„Starten des Epson Scan-Treibers“ auf Seite 67](#)

Scannen

- 3 Wählen Sie **Professional Mode (Professioneller Modus)** aus der Mode (Modus)-Liste.

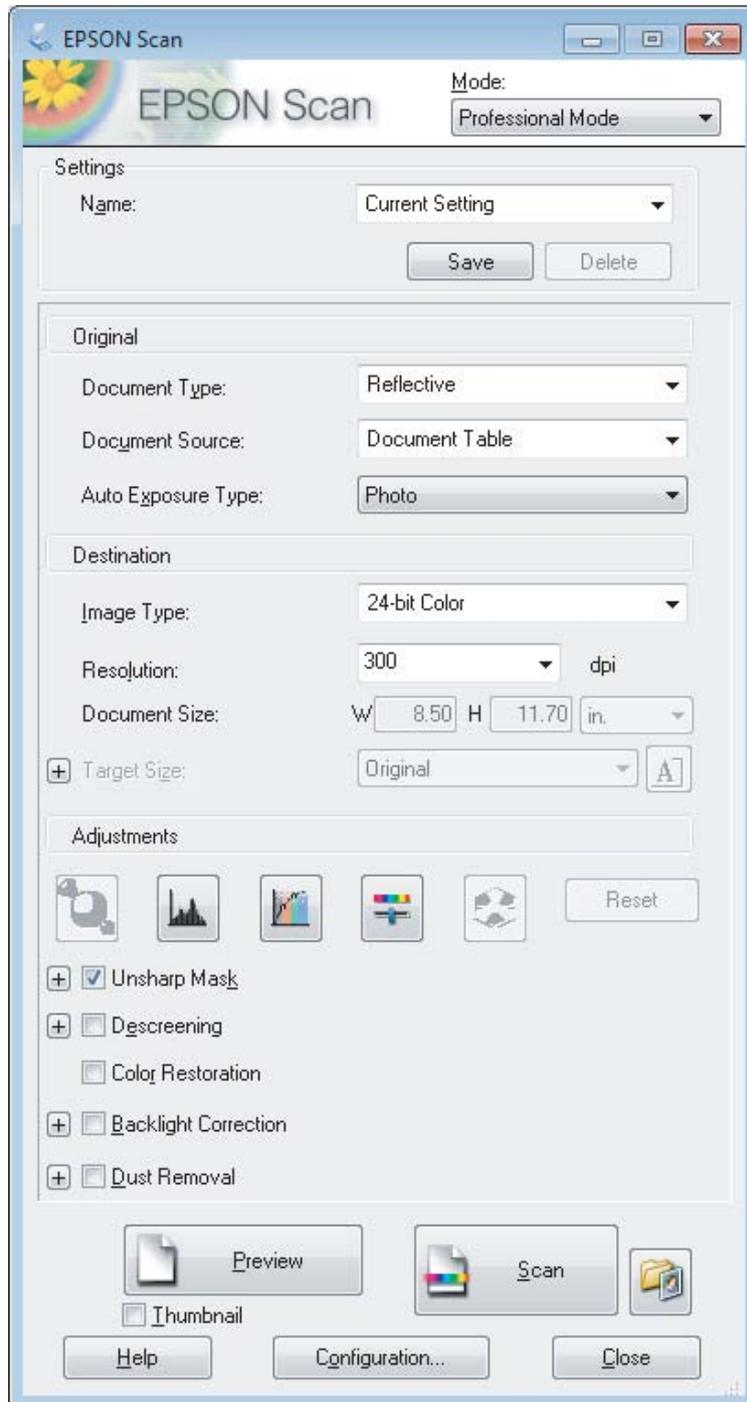

- 4 Wählen Sie den Vorlagentyp, den Sie scannen möchten, als Document Type (Vorlagenart)-Einstellung aus.

- 5 Wählen Sie die geeignete Einstellung für Document Source (Dokumentenquelle) aus.

- 6 Wenn Sie **Reflective (Aufsichtsvorlage)** als Document Type (Vorlagenart)-Einstellung verwenden, wählen Sie **Photo (Foto)** oder **Document (Dokument)** als Auto Exposure Type (Automatische Belichtung)-Einstellung.

Scannen

- 7** Wählen Sie die geeignete Einstellung für Image Type (Bildtyp) aus.
- 8** Wählen Sie eine für Ihre Vorlagen angemessene Einstellung für die Resolution (Auflösung) aus.
- 9** Klicken Sie auf **Preview (Vorschau)**, um eine Bildvorschau anzuzeigen. Das Fenster Preview (Vorschau) wird mit einer Vorschau des Bildes geöffnet.
➔ „Vorschau und Anpassen des Scanbereichs“ auf Seite 59

Hinweis für den Automatischen Vorlageneinzug (ADF):

- Der ADF lädt Ihre erste Dokumentenseite. Anschließend führt Epson Scan einen Vorscan durch und zeigt ihn im Fenster Preview (Vorschau) an. Der ADF wirft dann Ihre erste Seite aus. Platzieren Sie Ihre erste Dokumentenseite oben auf den anderen Seiten und laden Sie dann das gesamte Dokument in den ADF.
- Laden Sie kein Papier über die sich kurz unterhalb der ▼ Pfeilmarkierung befindlichen Linie auf dem automatischen Vorlageneinzug.

- 10** Wählen Sie ggf. die Größe des gescannten Bildes als Target Size (Zielgröße) aus. Sie können Bilder in ihrer ursprünglichen Größe scannen oder sie durch die Auswahl von Target Size (Zielgröße) beim Scannen vergrößern oder verkleinern.
- 11** Passen Sie die Bildqualität nach Bedarf an.
➔ „Bildkorrektur-Merkmale“ auf Seite 49

Hinweis:

Sie können die vorgenommenen Einstellungen als Gruppe personalisierter Einstellungen unter **Name** speichern und diese personalisierten Einstellungen beim Scannen anwenden. Ihre benutzerdefinierten Einstellen stehen auch in Epson Event Manager verfügbar.

Unter Hilfe finden Sie weitere Informationen über Epson Event Manager.

- 12** Klicken Sie auf **Scan (Scannen)**.
- 13** Wählen Sie im Fenster File Save Settings (Einstellungen zum Speichern von Dateien) die geeignete Einstellung für Type (Typ) und klicken Sie auf **OK**.

Hinweis:

Wenn das Kontrollkästchen **Show this dialog box before next scan (Dieses Dialogfeld vor dem nächsten Scanvorgang anzeigen)** deaktiviert ist, beginnt Epson Scan direkt mit dem Scanvorgang, ohne das Fenster File Save Settings (Einstellungen zum Speichern von Dateien) anzuzeigen.

Ihr gescanntes Bild wurde gespeichert.

Vorschau und Anpassen des Scanbereichs

Wählen Sie einen Vorschau-Modus

Nachdem Sie die Grundeinstellungen und die Auflösung gewählt haben, können Sie eine Vorschau Ihres Bildes anzeigen und den Bildbereich in einem Preview (Vorschau)-Fenster wählen bzw. anpassen. Es gibt zwei Vorschauarten.

- Normal Vorschaubilder werden ganz und in ihrer vollen Größe angezeigt. Sie können den Scanbereich auswählen und Bildqualitätskorrekturen manuell vornehmen.
- Thumbnail (Vorschaubild)-Vorschau zeigt Vorschaubilder als Miniaturbilder an. Epson Scan erkennt automatisch die Ränder des Scanbereichs, wendet automatisch Belichtungseinstellungen auf die Bilder an und dreht sie, falls erforderlich.

Hinweis:

- Einige der Einstellungen, die Sie ändern, nachdem Sie eine Bildvorschau durchgeführt haben, werden zurückgesetzt, falls Sie den Preview (Vorschau)-Modus ändern.
- Die Vorschauart kann je nach Vorlagenart und dem Epson Scan-Modus möglicherweise nicht geändert werden.
- Wenn Sie eine Bildvorschau ohne Anzeige des Preview (Vorschau)-Dialogs betrachten, werden Bilder im Standardvorschaumodus angezeigt. Wenn Sie eine Vorschau betrachten, während der Preview (Vorschau)-Dialog angezeigt wird, werden Bilder in dem Vorschaumodus angezeigt, der vor der Vorschau verwendet wurde.
- Klicken Sie zum Ändern der Größe des Preview (Vorschau)-Fensters auf seine Ecke und ziehen Sie Preview (Vorschau) mit der Maus.
- Unter Hilfe finden Sie weitere Informationen über Epson Scan.

Erstellen eines Laufrahmens

Ein Laufrahmen ist eine umlaufende gepunktete Linie, die um die Ränder des Vorschaubilds gesetzt wird und den Scanbereich anzeigt.

Führen Sie einen der folgenden Schritte aus, um einen Laufrahmen zu zeichnen.

- Um einen Laufrahmen manuell zu zeichnen, positionieren Sie den Zeiger in dem Bereich, in dem die Ecke des Laufrahmens gesetzt werden soll, und klicken Sie. Ziehen Sie das Fadenkreuz durch das Bild zu der gegenüberliegenden Ecke des gewünschten Scanbereichs.



Scannen

- ❑ Zum automatischen Zeichnen des Laufrahmens klicken Sie auf das  Auto-Lokalisieren-Bildsymbol. Sie können dieses Symbol nur verwenden, wenn Sie eine normale Vorschau betrachten und nur ein Dokument auf dem Vorlagenglas haben.
- ❑ Um den Laufrahmen mit einer bestimmten Größe zu zeichnen, geben Sie eine neue Breite und Höhe in der Document Size (Vorlagengröße)-Einstellung ein.
- ❑ Zum Erzielen optimaler Ergebnisse sollten alle Seiten des Laufrahmens innerhalb des Vorschaubilds liegen. Schließen Sie keine Bereiche um das Vorschaubild herum in den Laufrahmen ein.

Anpassen eines Laufrahmens

Sie können den Laufrahmen verschieben und seine Größe anpassen. Bei Verwendung einer normalen Vorschau können Sie in jedem Bild mehrere Laufrahmen (bis zu 50) setzen und unterschiedliche Bildbereiche als unterschiedliche Scandateien scannen.

	Um den Laufrahmen zu verschieben, positionieren Sie den Cursor innerhalb des Laufrahmens. Der Zeiger nimmt die Form einer Hand an. Klicken Sie und ziehen Sie den Laufrahmen an die gewünschte Position.
	Um die Größe des Laufrahmens zu ändern, positionieren Sie den Cursor auf dem Rand oder der Ecke des Laufrahmens. Der Zeiger nimmt die Form eines geraden oder angewinkelten Doppelpfeils an. Klicken Sie und ziehen Sie den Rand bzw. die Ecke auf die gewünschte Größe.
	Zum Erstellen von zusätzlichen Laufrahmen der gleichen, klicken Sie auf dieses Bildsymbol.
	Zum Löschen eines Laufrahmens klicken Sie in den Laufrahmen und dann auf dieses Symbol.
	Zum Aktivieren aller, klicken Sie auf dieses Bildsymbol.

Hinweis:

- ❑ Um nur eine senkrechte oder waagerechte Verschiebung des Laufrahmens zuzulassen, halten Sie während des Ziehens die **Shift**-Taste gedrückt.
- ❑ Um die Größe des Laufrahmens unter Einhaltung der aktuellen Proportionen zu ändern, halten Sie während der Größenänderung die **Shift**-Taste gedrückt.
- ❑ Zum Ziehen mehrerer Laufrahmen müssen Sie vor dem Scanvorgang auf die Schaltfläche **All (Alle)** im Fenster Preview (Vorschau) klicken. Andernfalls wird nur der Bereich innerhalb des zuletzt gesetzten Laufrahmens gescannt.

Verschiedene Arten des Scannens

Scannen einer Zeitschrift

Zuerst müssen Sie Ihre Zeitschrift platzieren und Epson Scan.

➔ „Starten eines Scans“ auf Seite 47

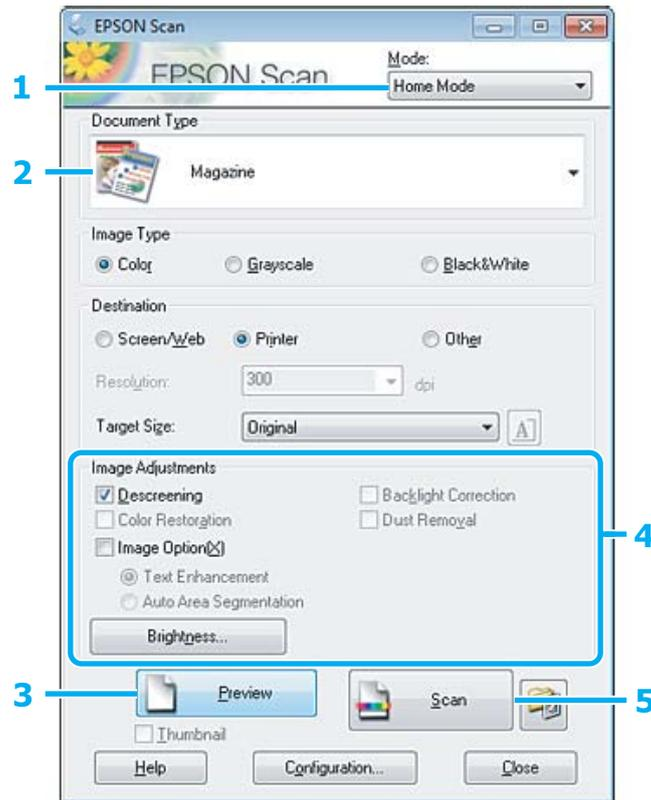

- 1 Wählen Sie **Home Mode (Standard Modus)** aus der Mode (Modus)-Liste.
- 2 Wählen Sie **Magazine (Zeitschrift)** als Einstellung für Document Type (Vorlagenart).
- 3 Klicken Sie auf **Preview (Vorschau)**.
- 4 Passen Sie die Belichtung, Helligkeit und weitere Bildeinstellungen an.
Unter Hilfe finden Sie weitere Informationen über Epson Scan.

Scannen

- 5 Klicken Sie auf **Scan (Scannen)**.

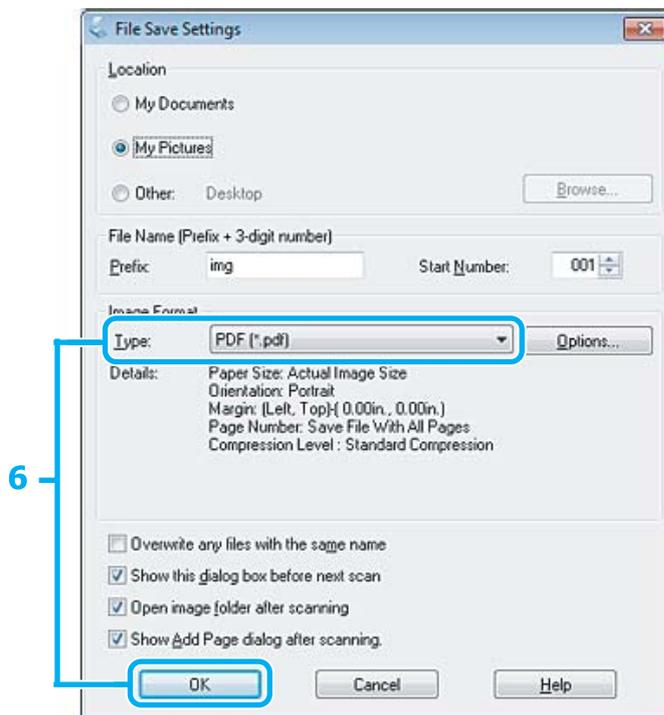

- 6 Wählen Sie **PDF** als die Type (Typ)-Einstellung und klicken Sie dann auf **OK**.

Ihr gescanntes Bild wurde gespeichert.

Scannen von mehreren Dokumenten zu einer PDF-Datei

Zuerst müssen Sie Ihr Dokument platzieren und Epson Scan starten.

➔ „Starten eines Scans“ auf Seite 47

Hinweis für den Automatischen Vorlageneinzug (ADF):
Laden Sie bei Verwendung der Vorschaufunktion nur die erste Seite.

Scannen

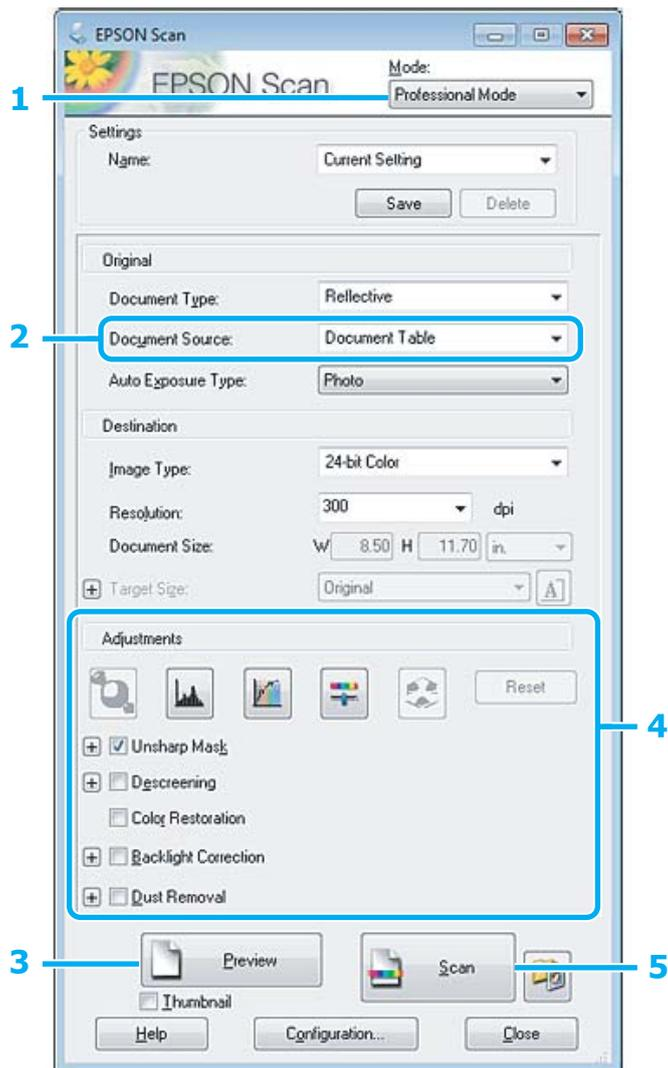

1 Wählen Sie **Professional Mode (Professioneller Modus)** aus der Mode (Modus)-Liste.

2 Wählen Sie die geeignete Einstellung für Document Source (Dokumentenquelle) aus.

3 Klicken Sie auf **Preview (Vorschau)**.

Hinweis für den Automatischen Vorlageneinzug (ADF):

- Die Dokumentenseite, die vom ADF ausgeworfen worden ist, wurde noch nicht gescannt. Legen Sie die gesamte Vorlage erneut in den ADF.

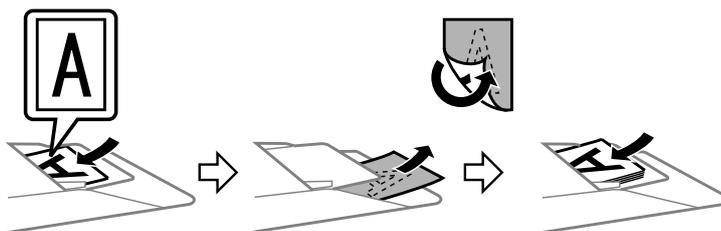

- Laden Sie kein Papier über die sich kurz unterhalb der ▼ Pfeilmarkierung befindlichen Linie auf dem automatischen Vorlageneinzug.

Scannen

- 4 Passen Sie die Belichtung, Helligkeit und weitere Bildeinstellungen an.
Unter Hilfe finden Sie weitere Informationen über Epson Scan.
- 5 Klicken Sie auf **Scan (Scannen)**.

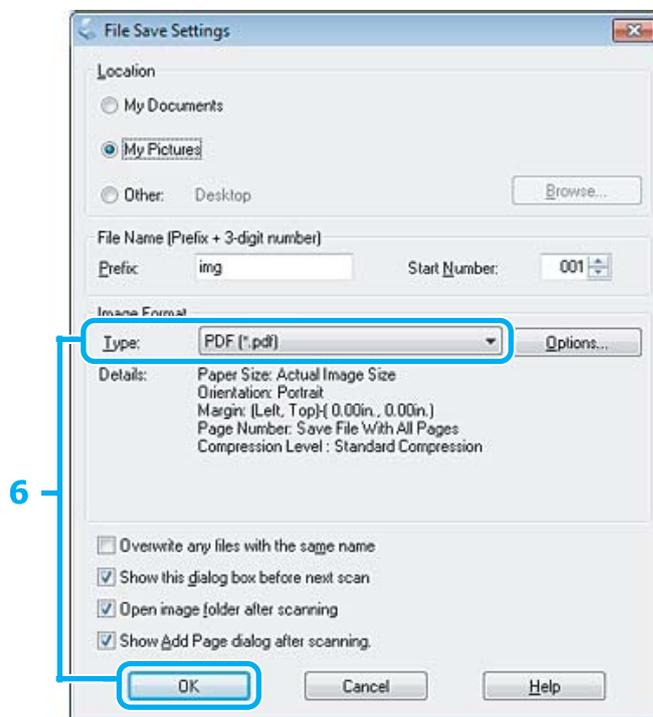

- 6 Wählen Sie **PDF** als die Type (Typ)-Einstellung und klicken Sie dann auf **OK**.

Hinweis:

Wenn das Kontrollkästchen **Show Add Page dialog after scanning (Dialogfeld „Seite hinzufügen“ nach dem Scannen anzeigen)** deaktiviert ist, speichert Epson Scan Ihre Vorlage automatisch, ohne den Bildschirm Add Page Confirmation window („Seite hinzufügen“ — Bestätigung) anzuzeigen.

- 7 Epson Scan beginnt das Scannen Ihrer Vorlage.

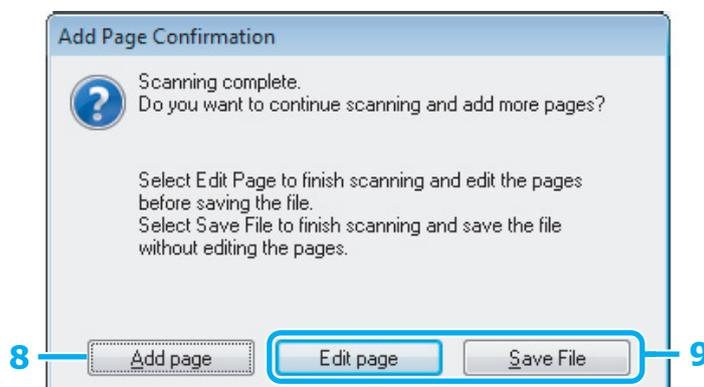

Scannen

- 8** Wenn Sie weitere Seiten scannen möchten, klicken Sie auf **Add page (Seite hinzufügen)**. Legen Sie die Vorlage ein und scannen sie erneut, wobei Sie — falls notwendig — diesen Vorgang für jede Seite wiederholen.

Wenn Sie das Scannen beendet haben, gehen Sie zu Schritt 9.

- 9** Klicken Sie auf **Edit page (Seite bearbeiten)** oder **Save File (Datei speichern)**.

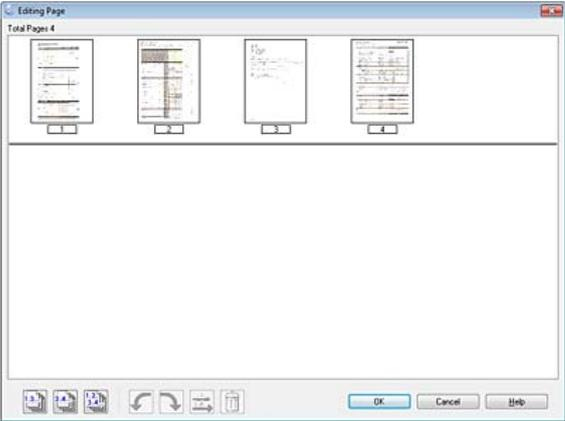
<p>Edit page (Seite bearbeiten)</p>	<p>Wählen Sie diese Taste, wenn Sie irgendeine von diesen Seiten löschen oder neu sortieren möchten. Mit den Symbolen am unteren Rand des Fensters Editing Page (Seite wird bearbeitet) können Sie Seiten auswählen, drehen, neu sortieren oder löschen. Unter Hilfe finden Sie weitere Informationen über Epson Scan.</p>  <p>Wenn Sie die Seiten bearbeitet haben, klicken Sie auf OK.</p>
<p>Save File (Datei speichern)</p>	<p>Wenn Sie die Seiten bearbeitet haben, wählen Sie diese Taste.</p>

Die Seiten werden in einer PDF-Datei gespeichert.

Scannen eines Fotos

Zuerst müssen Sie Ihr Foto auf dem Vorlagenglas platzieren und Epson Scan.

➔ „Starten eines Scans“ auf Seite 47

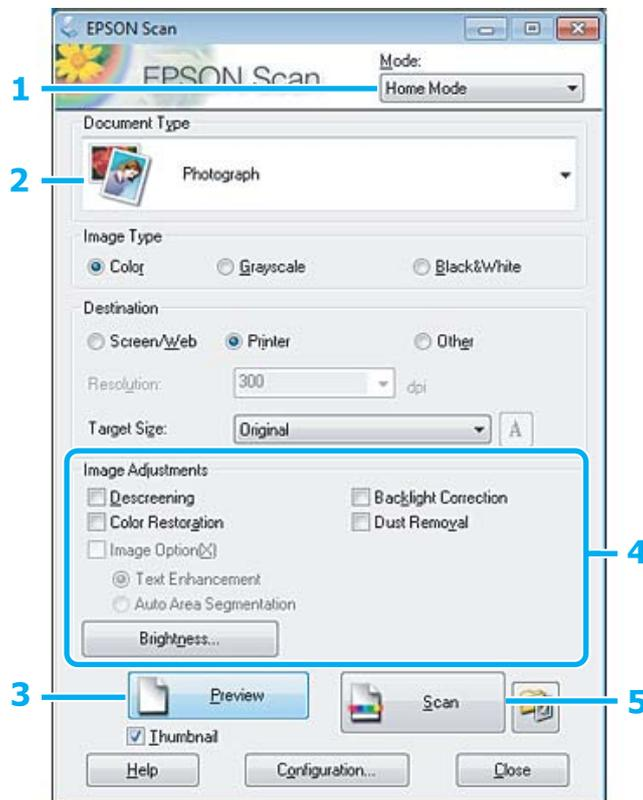

- 1 Wählen Sie **Home Mode (Standard Modus)** aus der Mode (Modus)-Liste.
- 2 Wählen Sie **Photograph (Foto)** als Einstellung für Document Type (Vorlagenart).
- 3 Klicken Sie auf **Preview (Vorschau)**.
- 4 Passen Sie die Belichtung, Helligkeit und weitere Bildeinstellungen an.
Unter Hilfe finden Sie weitere Informationen über Epson Scan.

Scannen

- 5** Klicken Sie auf **Scan (Scannen)**.

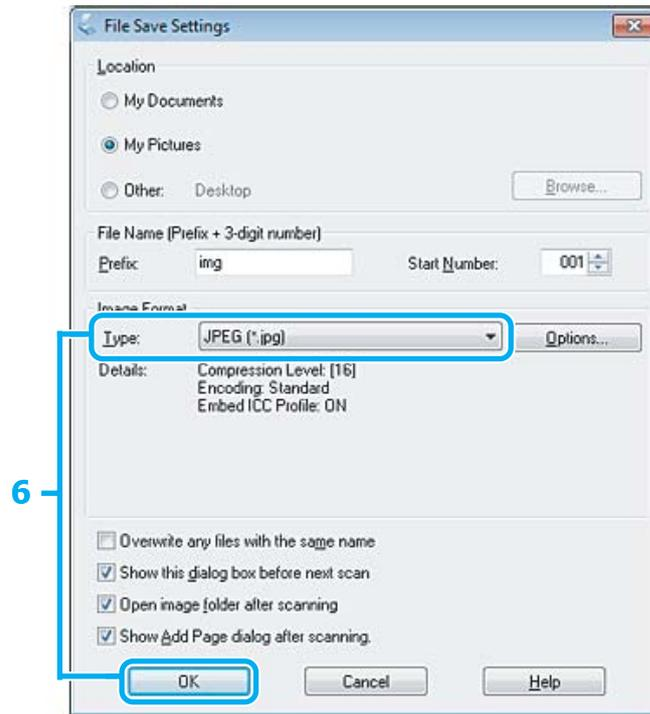

- 6** Wählen Sie **JPEG** als die **Type (Typ)**-Einstellung und klicken Sie dann auf **OK**.

Ihr gescanntes Bild wurde gespeichert.

Softwareinformationen

Starten des Epson Scan-Treibers

Diese Software erlaubt es Ihnen, alle Aspekte des Scannens zu kontrollieren. Sie können es als eigenständiges Scan-Programm oder zusammen mit einem anderen TWAIN-kompatiblen Scan-Programm verwenden.

Startanleitung

- Windows:
Doppelklicken Sie auf das **EPSON Scan**-Symbol auf dem Desktop.
Klicken Sie als Alternative auf **Start > All Programs (Alle Programme)** bzw. **Programs (Programme) > EPSON > EPSON Scan > EPSON Scan**.
- Mac OS X:
Wählen Sie **Applications (Programme) > Epson Software > EPSON Scan**.

Zugriff auf die Hilfe

Klicken Sie auf die Taste **Help (Hilfe)** im Epson Scanner-Treiber.

Starten anderer Scan-Software

Hinweis:

Einige Scan-Software ist eventuell in einigen Ländern nicht enthalten.

Epson Event Manager

Dies ermöglicht Ihnen, irgendeiner frei wählbaren Taste des Produkts das Öffnen des Scan-Programms zuzuweisen. Sie können auch häufig benutzte Einstellungen speichern, was Ihre Scan-Projekte wirklich beschleunigen kann.

Startanleitung

- Windows:
Klicken Sie als Alternative auf **Start > All Programs (Alle Programme)** bzw. **Programs (Programme) > Epson Software > Event Manager (Ereignis-Manager)**.
- Mac OS X:
Wählen Sie **Applications (Programme) > Epson Software** und doppelklicken Sie auf das Symbol **Launch Event Manager**.

Zugriff auf die Hilfe

- Windows:
Klicken Sie in der oberen rechten Bildschirmecke auf das Symbol .
- Mac OS X:
Klicken Sie auf **menu (menü) > Help > Epson Event Manager Help**.

ABBYY FineReader

Mit dieser Software können Sie ein Dokument scannen und den Text in ein Datenformat umwandeln, das Sie in einem Textverarbeitungsprogramm bearbeiten können.

Die OCR-Software kann die folgenden Dokumentarten nur schwer oder gar nicht erkennen:

- Handschriftlicher Text
- Kopien von Kopien
- Faxe
- Text mit sehr eng zusammenstehenden Zeichen oder sehr engem Zeilenabstand
- Text in Tabellen oder unterstrichener Text
- Kursive Schriftarten und Schriftarten mit einer Schriftgröße unter 8 Punkten
- Gefaltete oder zerknitterte Dokumente

Unter ABBYY FineReader-Hilfe finden Sie weitere Informationen.

Scannen

Startanleitung

- Windows:
Klicken Sie als Alternative auf **Start > All Programs (Alle Programme)** bzw. **Programs (Programme) > ABBYY FineReader-Ordner > ABBYY FineReader**.
- Mac OS X:
Wählen Sie **Applications (Programme)** und doppelklicken Sie auf **ABBYY FineReader**.

Presto! PageManager

Diese Software erlaubt es Ihnen, Fotos oder Dokumente zu scannen, managen und miteinander zu teilen.

Startanleitung

- Windows:
Klicken Sie als Alternative auf **Start > All Programs (Alle Programme)** bzw. **Programs (Programme) > Presto! PageManager-Ordner > Presto! PageManager**.
- Mac OS X:
Wählen Sie **Application (Programme) > Presto! PageManager** und doppelklicken Sie auf das Symbol **Presto! PageManager**.

Faxen

Einführung in „FAX Utility“

Das „FAX Utility“ ist eine Software, mit der Daten, wie z. B. in einem Textverarbeitungsprogramm oder einer Tabellenkalkulation erstellte Dokumente, Zeichnungen und Tabellen direkt gefaxt werden können, ohne sie vorher drucken zu müssen. Gehen Sie zum Starten des Programms wie folgt vor.

Windows

Klicken Sie auf die Start-Taste (Windows 7 und Vista) oder klicken Sie auf **Start** (Windows XP), zeigen Sie auf **All Programs (Alle Programme)**, wählen **Epson Software** und klicken Sie dann auf **FAX Utility**.

Mac OS X

Klicken Sie auf **System Preference (Systemeinstellungen)**, anschließend auf **Print & Fax (Drucken & Faxen)** oder **Print & Scan (Drucken & Scannen)** und wählen Sie dann **FAX** (Ihr Produkt) aus der Liste **Printer (Drucker)**. Klicken Sie dann auf folgende Optionen;

Mac OS X 10.6.x, 10.7.x: **Option & Supplies (Optionen & Zubehör)** — **Utility (Sonstiges)** — **Open Printer Utility (Drucker-Dienstprogramm öffnen)**

Mac OS X 10.5.x: **Open Print Queue (Drucker-Warteliste öffnen)** — **Utility (Sonstiges)**

Hinweis:

Weitere Informationen hierzu finden Sie in der Online-Hilfe von „FAX Utility“.

Anschluss an eine Telefonleitung

Über ein Telefonkabel

Verwenden Sie ein Telefonkabel mit folgender Schnittstellenspezifikation.

- RJ-11-Telefonkabel
- RJ-11-Telefongerätverbindung

Je nach Region liegt dem Produkt möglicherweise bereits ein Kabel bei. Verwenden Sie in diesem Fall dieses Kabel.

Bei Verwendung einer ausschließlich für das Fax vorgesehenen Telefonleitung

- 1 Schließen Sie das Telefonkabel von der Buchse an der Wand an den LINE-Anschluss des Gerätes an.

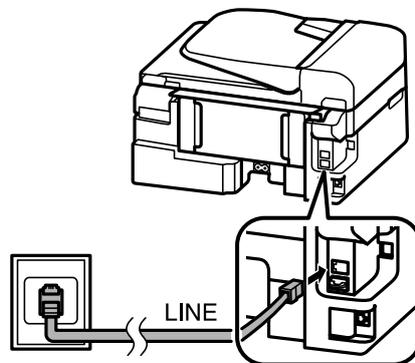

- 2 Achten Sie darauf, dass **Fertig.** auf **Ein** eingestellt ist.

➔ [„Einstellung für den automatischen Faxempfang“ auf Seite 81](#)



Wichtig:

Wenn Sie keine externe Telefonleitung an dieses Gerät anschließen, müssen Sie den automatischen Antwort-Modus aktivieren. Ansonsten können Sie keine Faxe empfangen.

Bei Verwendung einer mit einem Telefongerät geteilten Telefonleitung

- 1 Schließen Sie das Telefonkabel von der Buchse an der Wand an den LINE-Anschluss des Gerätes an.

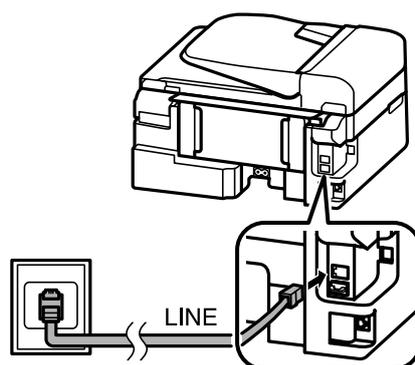

Faxen

2 Entfernen Sie die Abdeckung.

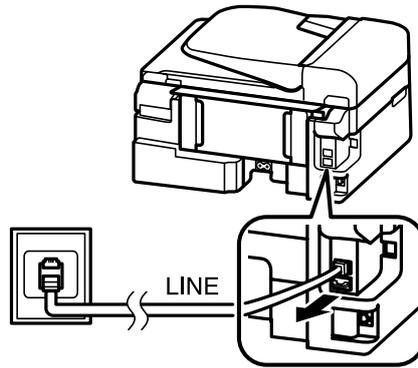

3 Schließen Sie ein Telefon oder einen Anrufbeantworter an den EXT.-Anschluss an.

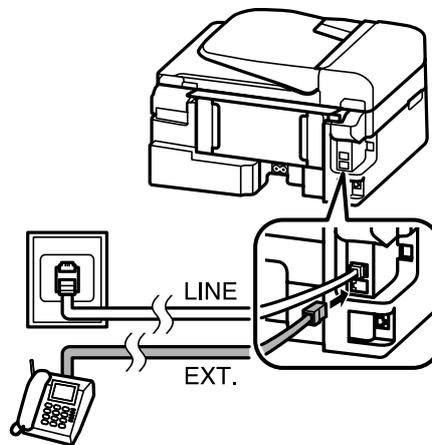

Hinweis:

- Nähere Angaben zu anderen Anschlussmethoden finden Sie nachfolgend.
- Weitere Informationen finden Sie in der Dokumentation, die Sie mit Ihrem Gerät erhalten haben.

Anschluss an DSL

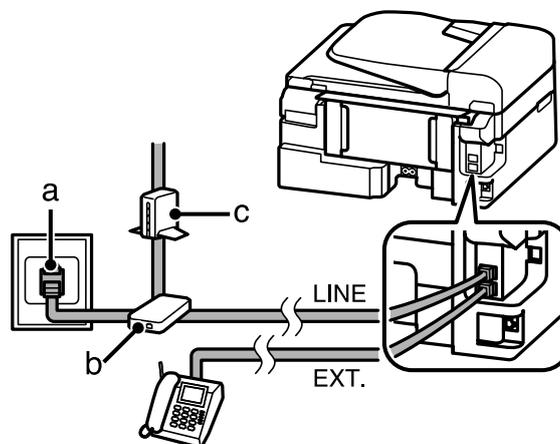

a	Wandtelefonbuchse
b	Splitter

Faxen

- 3 Drücken Sie , um die Menüs aufzurufen.
- 4 Wählen Sie **Faxeinstellungen** > **Faxverbindung prüfen**. Verwenden Sie zum Auswählen eines Menüs **▲** oder **▼** und drücken Sie dann **OK**.
- 5 Drücken Sie eine der -Tasten, um den Bericht zu drucken.

Hinweis:

Sollten Fehler angezeigt werden, versuchen Sie die Ursache mittels der Lösungsvorschläge im Bericht zu beseitigen.

Hinweis zum Ausschalten der Stromversorgung

Beim Ausschalten der Stromversorgung werden folgende Daten im temporären Speicher des Produkts gelöscht.

- Empfangene Faxdaten
- Faxdaten, die später gesendet werden sollten
- Faxdaten, die automatisch gesendet werden sollten

Wenn das Gerät für längere Zeit ausgeschaltet bleibt, kann es sein, dass die Uhr zurückgesetzt wird. Überprüfen Sie deshalb die Uhr, wenn Sie das Gerät wieder einschalten.

Wenn das Produkt aufgrund eines Stromausfalls ausgeschaltet wird, schaltet es sich nach Wiederkehr des Stroms automatisch ein und gibt ein Tonsignal aus. Wenn automatischer Faxempfang eingestellt wurde (**Fertig. — Ein**), wird diese Einstellung wieder hergestellt. Je nach den Umständen des Stromausfalls erfolgt möglicherweise kein Neustart.

Einrichten der Faxfunktionen

Kurzwahleinträge einrichten

Sie können eine Kurzwahlliste erstellen mit der Sie häufig verwendete Faxempfängernummern schneller wählen können. Es können insgesamt bis zu 60 Kurzwahl- und Gruppenwahleinträge registriert werden.

- 1 Drücken Sie , um den Faxmodus aufzurufen.
- 2 Drücken Sie , um die Menüs aufzurufen.
- 3 Wählen Sie das nachstehend gezeigte Menü aus. Verwenden Sie zum Auswählen eines Menüs **▲** oder **▼** und drücken Sie dann **OK**.

2,5-Zoll-Farbdisplaymodelle:
Wählen Sie **Kurzwahleinstellung**.

Faxen

Zweizeilige Monochrom-Displaymodelle:
Wählen Sie **Faxeinstellungen** > **Setup Kurzwahl**.

- 4 Wählen Sie **Erstellen**. Sie sehen die verfügbaren Kurzwahlnummern.
- 5 Wählen Sie den Kurzwahlnummereintrag aus, den Sie registrieren möchten. Verwenden Sie zum Auswählen einer Ziffer ▲ oder ▼ und drücken Sie dann **OK**. Sie können bis zu 60 Einträge speichern.
- 6 Verwenden Sie den Ziffernblock zur Eingabe einer Telefonnummer und drücken Sie auf **OK**. Sie können bis zu 64 Stellen eingeben.

Hinweis:

- Drücken Sie zur Eingabe eines Leerzeichens ►. Drücken Sie zum Löschen von Ziffern ◀. Drücken Sie zur Eingabe eines Bindestrichs ☎/☎.
- Ein Bindestrich („-“) bewirkt eine kurze Pause beim Wählen. Verwenden Sie den Bindestrich nur bei Telefonnummern, bei denen die Pause erforderlich ist. Leerzeichen in Rufnummern werden beim Wählen ignoriert.

- 7 Geben Sie einen Namen ein, um den Kurzwahleintrag zu bezeichnen. Sie können bis zu 30 Zeichen eingeben.
- 2,5-Zoll-Farbdisplaymodelle:
Wählen Sie **Fertig** und drücken Sie auf **OK**, um den Namen zu registrieren.

Zweizeilige Monochrom-Displaymodelle:
Drücken Sie auf **OK**, um den Namen zu registrieren.

Gruppenwahleinträge einrichten

Sie können Kurzwahleinträge einer Gruppe hinzufügen, um ein Fax gleichzeitig an mehrere Empfänger senden zu können. Es können insgesamt bis zu 60 Kurzwahl- und Gruppenwahleinträge eingegeben werden.

- 1 Drücken Sie ☎, um den Faxmodus aufzurufen.
- 2 Drücken Sie ☰, um die Menüs aufzurufen.
- 3 Wählen Sie das nachstehend gezeigte Menü aus. Verwenden Sie zum Auswählen eines Menüs ▲ oder ▼ und drücken Sie dann **OK**.

2,5-Zoll-Farbdisplaymodelle:
Wählen Sie **Gruppenwahleinst.**

Zweizeilige Monochrom-Displaymodelle:
Wählen Sie **Faxeinstellungen** > **Gruppenwahl-Setup**.

- 4 Wählen Sie **Erstellen**. Sie sehen die verfügbaren Gruppenwahlnummern.
- 5 Wählen Sie den Gruppenwahleintrag aus, den Sie registrieren möchten. Verwenden Sie zum Auswählen einer Ziffer ▲ oder ▼ und drücken Sie dann **OK**.

Faxen

- 6** Geben Sie einen Namen ein, um den Gruppenwahleintrag zu bezeichnen. Sie können bis zu 30 Zeichen eingeben.

2,5-Zoll-Farbdisplaymodelle:

Wählen Sie **Fertig** und drücken Sie auf **OK**, um den Namen zu registrieren.

Zweizeilige Monochrom-Displaymodelle:

Drücken Sie auf **OK**, um den Namen zu registrieren.

- 7** Wählen Sie einen Kurzwahleintrag aus, der in der Gruppenwahlliste registriert werden soll. Wählen Sie einen Eintrag mit ▲ oder ▼ und gehen Sie wie folgt vor, um eine Gruppe hinzuzufügen.

2,5-Zoll-Farbdisplaymodelle:

Press ►. Drücken Sie ► erneut, um eine Auswahl zu stornieren.

Zweizeilige Monochrom-Displaymodelle:

Drücken Sie ✕. Drücken Sie ✕ erneut, um eine Auswahl zu stornieren.

- 8** Wiederholen Sie Schritt 7, um andere Kurzwahleinträge zur Gruppenwahlliste hinzuzufügen. Sie können bis zu 30 Kurzwahleinträge in einer Gruppenliste registrieren.

- 9** Drücken Sie auf **OK**, um das Erstellen der Gruppenwahlliste abzuschließen.

Kopfzeile erstellen

Sie können eine Faxkopfzeile durch Hinzufügen von Informationen wie z. B. Ihrer Telefonnummer oder Ihrem Namen erstellen.

Hinweis:

Stellen Sie sicher, dass die Uhrzeit richtig eingestellt wurde.

➔ „Einstellen/Ändern der Uhrzeit und Region“ auf Seite 116

- 1** Drücken Sie , um den Faxmodus aufzurufen.
- 2** Drücken Sie , um die Menüs aufzurufen.
- 3** Wählen Sie das nachstehend gezeigte Menü aus. Verwenden Sie zum Auswählen eines Menüs ▲ oder ▼ und drücken Sie dann **OK**.

2,5-Zoll-Farbdisplaymodelle:

Wählen Sie **Faxeinstellungen** > **Kommunikation** > **Kopfzeile** > **Fax-Kopfz.**

Zweizeilige Monochrom-Displaymodelle:

Wählen Sie **Faxeinstellungen** > **Kopfzeile** > **Fax-Kopfz.**

- 4** Geben Sie die Kopfzeilenangaben ein. Sie können bis zu 40 Zeichen eingeben.

2,5-Zoll-Farbdisplaymodelle:

Wählen Sie **Fertig** und drücken Sie auf **OK**, um den Namen zu registrieren.

Faxen

Zweizeilige Monochrom-Displaymodelle:
Drücken Sie auf **OK**, um den Namen zu registrieren.

5 Drücken Sie ▼ zur Auswahl von **Ihre Telefonnr.** und dann **OK**.

6 Geben Sie Ihre Telefonnummer über das Nummernfeld und die anderen Tasten auf dem Bedienfeld ein. Sie können bis zu 20 Stellen eingeben.

Hinweis:

Drücken Sie die #-Taste, um ein Pluszeichen (+) einzugeben, welches als internationales Vorwahlzeichen agiert. Beachten Sie, dass das Zeichen Stern (*) nicht verfügbar ist.

7 Drücken Sie auf **OK**, um die Kopfzeileninformation zu registrieren.

Senden von Faxen

Versenden von Faxen durch Eingabe der Rufnummer

1 Legen Sie Ihre Vorlagen in den automatischen Vorlageneinzug ein oder auf das Vorlagenglas auf.
➔ „Einlegen von Vorlagen“ auf Seite 26

2 Drücken Sie , um den Faxmodus aufzurufen.

3 Geben Sie die Faxnummer über die Tasten auf den Nummernfeld ein. Sie können bis zu 64 Stellen eingeben.

Zweizeilige Monochrom-Displaymodelle:

Wenn Sie ein Fax an mehr als einen Empfänger senden möchten, drücken Sie nach Eingabe der Faxnummer **OK** und wählen Sie **Ja**, um eine weitere Faxnummer einzugeben.

Hinweis:

Drücken Sie auf / , um die zuletzt verwendete Faxnummer anzuzeigen.

Sie können die Faxqualität und die Kontrasteinstellungen ändern. Drücken Sie anschließend erneut , um zum Hauptbildschirm des Faxmodus zu gelangen.

2,5-Zoll-Farbdisplaymodelle:

Drücken Sie  und wählen Sie **Sendeeinstellungen** — **Qualität** oder **Kontrast**.

Zweizeilige Monochrom-Displaymodelle:

Drücken Sie  und wählen Sie **Qualität** oder **Kontrast**.

Achten Sie darauf, die Kopfzeile eingegeben zu haben. Einige Faxgeräte weisen eingehende Faxe, die keine Kopfzeile haben, automatisch ab.

4 Drücken Sie eine der -Tasten, um den Sendevorgang zu starten.

Hinweis:

Wenn die Faxnummer besetzt ist oder ein anderes Problem vorliegt, wählt das Gerät die Nummer nach einer Minute erneut. Drücken Sie auf , um sofort neu zu wählen.

Senden von Faxen über die Kurz-/Gruppenwahl

Folgen Sie den nachfolgenden Anleitungen zum Senden von Faxen über die Kurz-/Gruppenwahl.

Hinweis:

Bei der Gruppenwahl können nur Schwarzweiß-Faxe gesendet werden.

1 Legen Sie Ihre Vorlagen in den automatischen Vorlageneinzug ein oder auf das Vorlagenglas auf.
➔ „Einlegen von Vorlagen“ auf Seite 26

2 Drücken Sie , um den Faxmodus aufzurufen.

3 Drücken Sie .

Hinweis:

Jeder Tastendruck auf  bewirkt ein Umschalten zwischen Kurzwahlliste und Gruppenwahlliste.

4 Wählen Sie die gespeicherte Nummer, an die Sie senden möchten. Verwenden Sie zum Auswählen eines Eintrags  oder  und drücken Sie dann **OK**.

Zweizeilige Monochrom-Displaymodelle:

Sie werden aufgefordert, eine weitere Nummer hinzuzufügen. Sie können eine weitere Nummer durch manuelles Eingeben von Ziffern oder über die Kurzwahl oder Gruppenwahl hinzufügen.

Hinweis:

Sie können die Faxqualität und die Kontrasteinstellungen ändern. Drücken Sie anschließend erneut , um zum Hauptbildschirm des Faxmodus zu gelangen.

2,5-Zoll-Farbdisplaymodelle:

Drücken Sie  und wählen Sie **Sendeeinstellungen** — **Qualität** oder **Kontrast**.

Zweizeilige Monochrom-Displaymodelle:

Drücken Sie  und wählen Sie **Qualität** oder **Kontrast**.

5 Drücken Sie eine der -Tasten, um den Sendevorgang zu starten.

Senden von Faxen mittels Rundsenden

Mit der Funktion „Fax-Rundsenden“ können Sie auf einfache Art und Weise dasselbe Fax an mehrere Nummern (bis zu 30) über die Kurzwahl/Gruppenwahl oder durch manuelle Eingabe der Faxnummer senden. Folgen Sie den nachfolgenden Anleitungen zum Faxversand über das Fax-Rundsenden.

Faxen

Hinweis:

- Diese Funktion steht nur bei Modellen mit 2,5-Zoll-Farbdisplay zur Verfügung.
- Sie können Faxe nur in Schwarz-Weiß versenden.

1 Legen Sie Ihre Vorlagen in den automatischen Vorlageneinzug ein oder auf das Vorlagenglas auf.
➔ „Einlegen von Vorlagen“ auf Seite 26

2 Drücken Sie , um den Faxmodus aufzurufen.

3 Drücken Sie , um die Menüs aufzurufen.

4 Wählen Sie **Fax-Rundsenden**.

Hinweis:

Gehen Sie zu Schritt 7, um Empfänger über eine Kurz- oder Gruppenwahlliste auszuwählen.

5 Geben Sie eine Faxnummer ein.

6 Drücken Sie , um zur nächsten Zeile zu wechseln.

Hinweis:

- Wiederholen Sie die Schritte 5 und 6, um eine weitere Nummer hinzuzufügen, oder fahren Sie mit Schritt 7 fort.
- Drücken Sie auf **OK** und fahren Sie mit Schritt 10 fort, wenn Sie keine Empfänger einer Kurz- oder Gruppenwahlliste hinzufügen möchten.

7 Drücken Sie , um die Kurzwahlliste anzuzeigen.

Hinweis:

Jeder Tastendruck auf  bewirkt ein Umschalten zwischen Kurzwahlliste, Gruppenwahlliste und Direkteingabe-Bildschirm.

8 Wählen Sie zum Versenden des Faxes Kurzwahl- oder Gruppenwahleinträge.

9 Drücken Sie **OK**. Es erscheint eine Bestätigungsmeldung.

10 Drücken Sie die Taste  (B&W), um den Sendevorgang zu starten.

Versenden eines Faxes nach Zeitplan

Folgen Sie den nachfolgenden Anleitungen zum Faxversand nach Zeitplan.

Faxen

Hinweis:

- ❑ Stellen Sie sicher, dass die Uhrzeit richtig eingestellt wurde.
➔ „Einstellen/Ändern der Uhrzeit und Region“ auf Seite 116
- ❑ Sie können Faxe nur in Schwarz-Weiß versenden.

- 1** Legen Sie Ihre Vorlagen in den automatischen Vorlageneinzug ein oder auf das Vorlagenglas auf.
➔ „Einlegen von Vorlagen“ auf Seite 26
- 2** Drücken Sie , um den Faxmodus aufzurufen.
- 3** Geben Sie eine Faxnummer ein. Zur Wahl von Faxnummern können Sie auch die Wahlwiederholungs-, Kurzwahl- oder Gruppenwahlliste verwenden.
- 4** Drücken Sie , um die Menüs aufzurufen.
- 5** Wählen Sie **Zeitversetztes Fax**. Verwenden Sie zum Auswählen eines Menüs  oder  und drücken Sie dann **OK**.
- 6** Drücken Sie , um **Ein** auszuwählen.
Zweizeilige Monochrom-Displaymodelle:
Drücken Sie , um die Uhrzeiteinstellung anzuzeigen.
- 7** Legen Sie die Uhrzeit fest, zu der Sie das Fax senden möchten und drücken Sie auf **OK**. Verwenden Sie  oder , um den Cursor zu verschieben und  oder , um a.m. oder p.m. auszuwählen.
- 8** Drücken Sie auf , um zum Faxversandbildschirm zurückzukehren.
- 9** Drücken Sie die Taste , um den Scanvorgang zu starten. Das gescannte Bild wird zum festgelegten Zeitpunkt gesendet.

Hinweis:

Wenn Sie den Faxversand zur festgelegten Uhrzeit abbrechen möchten, drücken Sie .

Senden eines Faxes von einem angeschlossenen Telefon

Wenn der Empfänger dieselbe Nummer für sowohl Telefon als auch Fax verwendet, können Sie ein Fax sofort nach dem Telefonat versenden, ohne vorher aufzulegen.

- 1** Legen Sie Ihre Vorlagen in den automatischen Vorlageneinzug ein oder auf das Vorlagenglas auf.
➔ „Einlegen von Vorlagen“ auf Seite 26

Faxen

- 2** Wählen Sie eine Rufnummer vom Telefon, das an das Gerät angeschlossen ist.



- 3** Wählen Sie **Sen.** auf dem Bedienfeld des Produkts.

- 4** Drücken Sie eine der -Tasten, um das Senden des Faxes zu starten.

- 5** Legen Sie den Hörer auf.



Empfangen von Faxen

Einstellung für den automatischen Faxempfang

Befolgen Sie diese Anleitung, um den automatischen Empfang von Faxnachrichten zu aktivieren.

- 1** Legen Sie Normalpapier in den hinteren Papiereinzug ein.
➔ [„Einlegen von Papier und Umschlägen“ auf Seite 23](#)

- 2** Drücken Sie , um den Faxmodus aufzurufen.

- 3** Drücken Sie , um die Menüs aufzurufen.

- 4** Achten Sie darauf, dass Fertig. auf Ein eingestellt ist.

2,5-Zoll-Farbdisplaymodelle:

Faxeinstellungen > Empfangseinstellungen > Fertig. > Ein

Zweizeilige Monochrom-Displaymodelle:

Faxeinstellungen > Setup Senden/Empfang > Fertig. > Ein

Hinweis:

- Wenn an dieses Gerät direkt ein Anrufbeantworter angeschlossen wurde, müssen Sie sicherstellen, dass die Option **Rufe bis Antw.** anhand der folgenden Anleitungen richtig eingestellt wurde.
- Abhängig von Ihrer Region steht die Option **Rufe bis Antw.** möglicherweise nicht zur Verfügung.

Faxen

- 5 Drücken Sie **3** und **▼** zur Auswahl von **Kommunikation** und dann **OK**.
- 6 Wählen Sie **Rufe bis Antw.** und drücken Sie **OK**.
- 7 Drücken Sie auf **▲** oder **▼**, um die Anzahl der Klingelzeichen zu wählen und drücken Sie dann auf **OK**.



Wichtig:

Wählen Sie mehr Klingelzeichen als notwendig sind, bevor der Anrufbeantworter den Anruf entgegennimmt. Wenn der Anrufbeantworter den Anruf erst nach dem vierten Klingeln entgegennimmt, stellen Sie die Anzahl der notwendigen Klingelzeichen am Drucker auf mindestens fünf ein. Anderenfalls kann der Anrufbeantworter keine Gesprächsanrufe empfangen.

Hinweis:

Wenn Sie einen Anruf von einem Fax empfangen, empfängt das Gerät das Fax automatisch, selbst wenn der Anrufbeantworter den Anruf entgegennimmt. Wenn Sie den Anruf entgegennehmen, warten Sie bis auf dem LCD-Bildschirm eine Bestätigungsnachricht bezüglich der Verbindungsherstellung eingeblendet wird, bevor Sie den Hörer auflegen. Handelt es sich bei dem anderen Teilnehmer um einen Anrufer, kann das Telefon wie gewohnt verwendet werden, oder der Anrufer kann eine Nachricht auf dem Anrufbeantworter hinterlassen.

Faxe manuell empfangen

Falls Ihr Telefon an das Produkt angeschlossen ist, können Sie nach Aufbau einer Verbindung Faxdaten empfangen.

- 1 Legen Sie Normalpapier in den hinteren Papiereinzug ein.
➔ „Einlegen von Papier und Umschlägen“ auf Seite 23
- 2 Wenn das Telefon klingelt, heben Sie das Telefon ab, das an das Gerät angeschlossen ist.



- 3 Wenn Sie den Faxton hören, wählen Sie am Bedienfeld des Produkts **Empfang**.
- 4 Starten Sie den Faxempfang.
 - 2,5-Zoll-Farbdisplaymodelle:
Drücken Sie eine der **◊** Tasten.
 - Zweizeilige Monochrom-Displaymodelle:
Wählen Sie **Ja**.

Faxen

- 5** Legen Sie das Telefon auf.

Hinweis:

Wenn der Modus Fertig. aktiviert wurde, werden die empfangenen Faxdaten automatisch gedruckt und Sie müssen nicht mit Schritt 6 fortfahren.

- 6** Drucken Sie das empfangene Fax auf.

2,5-Zoll-Farbdisplaymodelle:
Drücken Sie eine der  Tasten.

Zweizeilige Monochrom-Displaymodelle:
Drücken Sie **OK**.

Empfangen von Faxen durch Abruf

Damit können Sie ein Fax von einem Faxinformationsdienst, den Sie angerufen haben, abrufen.

Folgen Sie den nachfolgenden Anleitungen zum Abrufen eines Faxes.

- 1** Legen Sie Normalpapier in den hinteren Papiereinzug ein.
➔ „Einlegen von Papier und Umschlägen“ auf Seite 23

- 2** Drücken Sie , um den Faxmodus aufzurufen.

- 3** Geben Sie eine Faxnummer ein.

- 4** Drücken Sie , um die Menüs aufzurufen.

- 5** Wählen Sie das nachstehend gezeigte Menü aus. Verwenden Sie zum Auswählen eines Menüs  oder  und drücken Sie dann **OK**.

2,5-Zoll-Farbdisplaymodelle:
Wählen Sie **Abruf**.

Zweizeilige Monochrom-Displaymodelle:
Wählen Sie **Faxmodus** > **Abruf**. Drücken Sie auf , um zum Hauptbildschirm des Faxmodus zurückzukehren.

- 6** Drücken Sie eine der -Tasten, um das Fax zu empfangen.

Hinweis:

Wenn der Modus Fertig. aktiviert wurde, werden die empfangenen Faxdaten automatisch gedruckt und Sie müssen nicht mit Schritt 7 fortfahren.

- 7 Drucken Sie das empfangene Fax auf.
2,5-Zoll-Farbdisplaymodelle:
Drücken Sie eine der  Tasten.

Zweizeilige Monochrom-Displaymodelle:
Drücken Sie **OK**.

Druckberichte

Folgen Sie den nachfolgenden Anleitungen zum Drucken eines Faxberichts.

- 1 Legen Sie Normalpapier in den hinteren Papiereinzug ein.
➔ „[Einlegen von Papier und Umschlägen](#)“ auf Seite 23
- 2 Drücken Sie , um den Faxmodus aufzurufen.
- 3 Drücken Sie , um die Menüs aufzurufen.
- 4 Wählen Sie das nachstehend gezeigte Menü aus. Verwenden Sie zum Auswählen eines Menüs  oder  und drücken Sie dann **OK**.

2,5-Zoll-Farbdisplaymodelle:
Wählen Sie **Faxbericht**.

Zweizeilige Monochrom-Displaymodelle:
Wählen Sie **Faxeinstellungen** > **Bericht drucken**.
- 5 Öffnen Sie das Element, das Sie drucken möchten.

Hinweis:
Nur das **Fax-Log** kann auf dem Bildschirm betrachtet werden.

- 6 Drücken Sie eine der -Tasten, um den gewählten Bericht zu drucken.

Menüliste für den Faxmodus

Informationen zur Menüliste für den Faxmodus finden Sie im folgenden Abschnitt:

- ➔ „[Faxmodus](#)“ auf Seite 88

Menüliste des Bedienfelds

Dieses Gerät kann als Drucker, Kopierer, Scanner und Fax verwendet werden. Mit Ausnahme der Druckerfunktion können Sie diese Funktionen jeweils durch Drücken auf die entsprechende Modustaste auf dem Bedienfeld aufrufen. Sobald Sie einen Modus gewählt haben, wird der Hauptbildschirm für diese Funktion eingeblendet.

Kopiermodus

Hinweis:

Je nach Modell können einige Funktion nicht verfügbar sein.

2,5-Zoll-Farbdisplaymodelle

Drücken Sie , um das Menu anzuzeigen.

Menü	Einstellen von Element und Beschreibung.	
Papier- und Kopiereinst.	Layout	Mit Rand, Randlos*
	Verkleinern/Vergrößern	Benutzerdef. Größe, Tatsächliche Größe, AutoAnpass., 10 × 15 cm->A4, A4->10 × 15 cm, 13 × 18->10 × 15, 10 × 15->13 × 18
	Format	A4, 10 × 15cm(4 × 6"), 13 × 18cm(5 × 7"), Legal
	Papiersorte	Normalpapier, Fotopapier
	Qualität	Entwurf, Standardqual., Beste
Visitenkartenkopie	Es ist möglich, beide Seiten eines Personalausweises auf ein Blatt A4-Papier zu kopieren.	
Füllstände	-	Überprüft den Status von Tintenpatronen.
Wartung	Düsentest	Dient zum Drucken eines Düsentestmuster, um den Zustand des Druckkopfes zu prüfen.
	Kopfreinigung	Dient zum Reinigen des Druckkopfs, um den Zustand des Druckkopfes zu verbessern.
	Kopfausrichtung	Dient zum Anpassen der Ausrichtung des Druckkopfes.
	Tintenpatrone ersetzen	Auswählen, um Tintenpatronen auszuwechseln.
Druckereinstellungen	Piep	Ein, Aus
	Schlaftimer	3Min., 5Min., 10Min.
	Dat./Zeit	Datumsformat, Zeitformat
	Sommerzeit	Aus, Ein
	Land/Region	-
	Sprache/Language	-

Menüliste des Bedienfelds

Menü	Einstellen von Element und Beschreibung.	
Wireless-LAN-/ Netzwerk-einstellungen	Wi-Fi-Setup	Entnehmen Sie weitere Hinweise dem Online-Netzwerkhandbuch. Sie können die Wi-Fi-Setup-Menüs direkt durch Drücken der Taste  aufrufen.
	Man. Wi-Fi-/Netzwerk-Setup	
	Wi-Fi/Netzwerkverbindung prüfen	Sie können den Status der Netzwerkverbindung überprüfen und einen Bericht ausdrücken. Falls ein Verbindungsproblem besteht, hilft Ihnen der Bericht, eine Lösung zu finden.
	Wi-Fi-/Netzwerkeinst. prüfen	Sie können die aktuellen Netzwerkeinstellungen anzeigen und ein Netzwerkstatusblatt ausdrucken.
Epson Connect-Services	-	Informationen zur Benutzung dieser Menüs finden Sie im Handbuch Epson Connect. ➔ „Nutzung des Epson Connect Service“ auf Seite 9
Google Cloud Druck-Services	-	
Dateifreigabeeinst.	-	Ausführliche Informationen zu den Einstellpunkten finden Sie im Online-Netzwerkhandbuch.
Werkseinst. Wiederherst.	Faxsende-/empfangseinstellungen	Setzt die Faxsende- und Faxempfangseinstellungen auf ihre Werkseinstellungen zurück.
	Faxdateneinstellungen	Setzt die Faxdateneinstellungen auf ihre Werkseinstellungen zurück.
	Wi-Fi-/Netzwerkeinstellung	Setzt die Wi-Fi-/Netzwerkeinstellungen auf ihre Werkseinstellungen zurück.
	Alles außer Wi-Fi-/Netzwerk- und Fax-einstellungen	Setzt alle Einstellungen außer Wi-Fi-/Netzwerk- und Fax-einstellungen auf ihre Werkseinstellungen zurück.
	Alle Einstellungen	Setzt alle Einstellungen auf ihre Werkseinstellungen zurück.

* Ihr Bild wird leicht vergrößert und auf das Papierformat abgeschnitten. Die Druckqualität kann am oberen und unteren Seitenrand des Ausdrucks schlechter ausfallen oder die Seitenränder oben und unten können verschmiert werden.

Zweizeilige Monochrom-Displaymodelle

Drücken Sie , um das Menu anzuzeigen.

Einstellpunkt	Einstellen von Element und Beschreibung.
Layout	Mit Rand, Randlos*, Visitenkartenkopie
Verkleinern/Vergrößern	Tatsächliche Größe, AutoAnpass., Ben.def.
Format	A4, 10 × 15cm, 13 × 18cm, Legal
Papiersorte	Normalpapier, Fotopapier
Qualität	Entwurf, Standardqual., Beste
Kopierdichte	-4 bis +4

Menüliste des Bedienfelds

Einstellpunkt	Einstellen von Element und Beschreibung.	
Werkseinst. Wiederherst.	Fax-Sende-/Empfangseinstellungen zurücksetzen	Setzt die Faxsende- und Faxempfangseinstellungen auf ihre Werkseinstellungen zurück.
	Faxdateneinstellungen zurücksetzen	Setzt die Faxdateneinstellungen auf ihre Werkseinstellungen zurück.
	Netzwerkeinstellungen zurücksetzen	Setzt die Netzwerkeinstellungen auf ihre Werkseinstellungen zurück.
	Wi-Fi-Einstellungen zurücksetzen	Setzt die Wi-Fi-Einstellungen auf ihre Werkseinstellungen zurück.
	Alles außer Netzwerk- und Faxeneinstellungen zurücksetzen	Setzt alle Einstellungen außer Netzwerk- u. Faxeneinstellungen auf ihre Werkseinstellungen zurück.
	Alles außer Wi-Fi- & Faxeneinstellungen zurücksetzen	Setzt alle Einstellungen außer Wi-Fi- und Faxeneinstellungen auf ihre Werkseinstellungen zurück.
	Alle Einstellungen zurücksetzen	Setzt alle Einstellungen auf ihre Werkseinstellungen zurück.
Wi-Fi-Einstellungen (nur Wi-Fi-fähige Modelle)	Wi-Fi-Setup	Entnehmen Sie weitere Hinweise dem Online-Netzwerkhandbuch. Sie können die Wi-Fi-Setup-Menüs direkt durch Drücken der Taste  aufrufen.
	Wi-Fi-Verbindung prüfen	Sie können den Status der Netzwerkverbindung überprüfen und einen Bericht ausdrücken. Falls ein Verbindungsproblem besteht, hilft Ihnen der Bericht, eine Lösung zu finden.
	Wi-Fi-Einstellungen bestätigen	Sie können die aktuellen Netzwerkeinstellungen anzeigen.
	Wi-Fi-Statusblatt drucken	Druckt ein Blatt mit dem Netzwerkstatus.
Netzwerkeinstellungen (Nur Ethernet-fähige Modelle)	Netzwerkverbindung prüfen	Sie können den Status der Netzwerkverbindung überprüfen und einen Bericht ausdrücken. Falls ein Verbindungsproblem besteht, hilft Ihnen der Bericht, eine Lösung zu finden.
	Netzwerkeinstellungen bestätigen	Sie können die aktuellen Netzwerkeinstellungen anzeigen.
	Netzwerkstatusblatt drucken	Druckt ein Blatt mit dem Netzwerkstatus.

Menüliste des Bedienfelds

Einstellpunkt	Einstellen von Element und Beschreibung.	
Wartung	Füllstände	Überprüft den Status von Tintenpatronen.
	Düsentest	Dient zum Drucken eines Düsentestmuster, um den Zustand des Druckkopfes zu prüfen.
	Kopfreinigung	Dient zum Reinigen des Druckkopfs, um den Zustand des Druckkopfes zu verbessern.
	Kopfausrichtung	Dient zum Anpassen der Ausrichtung des Druckkopfes.
	Tintenpatrone ersetzen	Auswählen, um Tintenpatronen auszuwechseln.
	Piep	Ein, Aus
	LCD-Helligkeit	+1 bis +16
	Scrollgeschw.	Schnell, Standard, Langsam
	SchlafTIMER	3Min., 5Min., 10Min.
	Dat./Zeit	Dat., Zeit
	Sommerzeit	Ein, Aus
	Land/Region	-
	Sprache/Language	-

* Ihr Bild wird leicht vergrößert und auf das Papierformat abgeschnitten. Die Druckqualität kann am oberen und unteren Seitenrand des Ausdrucks schlechter ausfallen oder die Seitenränder oben und unten können verschmiert werden.

Faxmodus

Hinweis:

Je nach Modell können einige Funktion nicht verfügbar sein.

2,5-Zoll-Farbdisplaymodelle

Drücken Sie , um das Menu anzuzeigen.

Menü	Einstellung	Beschreibung
Sendeeinstellungen	Qualität	Wählen Sie diese Option, um die Qualität für die Faxdaten, die Sie versenden, zu ändern.
	Kontrast	Wählen Sie diese Option, um den Kontrast für die Faxdaten, die Sie versenden, zu ändern.
Setup Kurzwahl	Erstellen	➔ „Kurzwahleinträge einrichten“ auf Seite 74.
	Bearbeiten	
	Löschen	

Menüliste des Bedienfelds

Menü	Einstellung	Beschreibung
Gruppenwahl-Setup	Erstellen	➔ „Gruppenwahleinträge einrichten“ auf Seite 75.
	Bearbeiten	
	Löschen	
Zeitversetztes Fax	-	➔ „Versenden eines Faxes nach Zeitplan“ auf Seite 79.
Fax-Rundsenden	-	➔ „Senden von Faxen mittels Rundsenden“ auf Seite 78.
Abruf	-	➔ „Empfangen von Faxen durch Abruf“ auf Seite 83.
Faxbericht	Fax-Log	Druckt oder zeigt den Kommunikationsbericht an.
	Letzte Übertragung	Druckt einen Kommunikationsbericht für die letzte Übertragung oder für die letzten empfangenen Abrufergebnisse.
	Kurzwahl	Druckt die Kurzwahlliste aus.
	Gruppenwahl	Druckt die Gruppenwahlliste aus.
	Faxe neu dr.	Druckt Faxe erneut, beginnend von dem zuletzt empfangenen. Wenn der Speicher voll ist, werden die ältesten Faxe zuerst gelöscht.
	Protokollaufz.	Druckt das Protokoll für die letzte Übertragung.

Menüliste des Bedienfelds

Menü	Einstellung	Beschreibung
FaxEinstellungen	Sendeeinstellungen	<p>Qualität: Wählen Sie diese Option, um die Qualität für die Faxdaten, die Sie versenden, zu ändern.</p> <p>Kontrast: Wählen Sie diese Option, um den Kontrast für die Faxdaten, die Sie versenden, zu ändern.</p> <p>Letzter Übertragungsbericht: Gibt an, ob oder wann das Gerät einen Bericht für ausgehende Faxe druckt. Wählen Sie Aus, um den Druck von Berichten ganz zu deaktivieren, wählen Sie Ein Fe., um Berichte nur bei Auftreten von Fehlern zu drucken, oder wählen Sie Ein Se., um Berichte für jedes Fax, das Sie versenden, zu drucken.</p>
	Empfangseinstellungen	<p>Fertig: ➔ „Einstellung für den automatischen Faxempfang“ auf Seite 81.</p> <p>Format: Legt das Papierformat fest, das für das Ausdrucken empfangener Faxe und Faxberichte verwendet wird.</p> <p>Auto-Verkl.: Gibt an, ob Faxe, die in einem größeren Format empfangen werden, auf A4-Größe verkleinert werden oder in ihrer Originalgröße auf mehrere Blätter gedruckt werden.</p>
	Kommunikation	<p>DRD: Gibt die Art des Antwortklingelmusters an, das Sie für den Empfang von Faxen verwenden möchten. Um eine andere Option als Alle (oder Aus) wählen zu können, müssen Sie Ihre Telefonanlage mit unterschiedlichen Klingelmustern konfiguriert haben. Je nach Region ist diese Option auf Ein oder Aus eingestellt.</p> <p>ECM: Zeigt an, ob der Fehlerkorrekturmodus automatisch verwendet wird, um fehlerhafte gesendete bzw. empfangene Faxdaten, aufgrund von Problemen mit der Leitung oder anderer Ursachen, zu korrigieren. Wenn die Einstellung ECM deaktiviert wurde, können keine farbigen Faxe gesendet bzw. empfangen werden.</p> <p>Fax-Geschw.: Gibt die Geschwindigkeit an, mit der Sie Faxe senden und empfangen.</p> <p>Rufe bis Antw.: Gibt die Anzahl der Klingelzeichen an, bevor das Produkt automatisch ein Fax entgegennimmt. Je nach Region wird diese Einstellung möglicherweise nicht angezeigt.</p> <p>Wähltonerkennung: Ist diese Option auf Ein gestellt, beginnt das Gerät nach dem Erkennen eines Wähltons zu wählen. Die Erkennung des Wähltons ist unter Umständen nicht möglich, wenn eine Nebenstellenanlage oder ein Terminaladapter (TA) angeschlossen ist. Wählen Sie in diesem Fall die Einstellung Aus. Dadurch kann jedoch möglicherweise die erste Ziffer der Faxnummer verloren gehen und das Fax an eine falsche Nummer gesendet werden.</p> <p>Wählmodus: Verweist auf den Typ des Telefonsystems, an welches dieses Gerät angeschlossen wurde. Je nach Region wird diese Einstellung möglicherweise nicht angezeigt.</p> <p>Kopfzeile: ➔ „Kopfzeile erstellen“ auf Seite 76.</p>
Faxverbindung prüfen		Dient zum Überprüfen des Status der Faxverbindung.

Menüliste des Bedienfelds

Menü	Einstellung	Beschreibung
Füllstände	➔ „Kopiermodus“ auf Seite 85.	
Wartung		
Druckereinstellungen		
Wireless-LAN-/ Netzwerkeinstellungen		
Epson Connect-Services		
Google Cloud Druck-Services		
Dateifreigabeeinst.		
Werkseinst. Wiederherst.		

Zweizeilige Monochrom-Displaymodelle

Drücken Sie , um das Menu anzuzeigen.

Menü	Einstellung	Beschreibung
Qualität	-	Wählen Sie diese Option, um die Qualität für die Faxdaten, die Sie versenden, zu ändern.
Kontrast	-	Wählen Sie diese Option, um den Kontrast für die Faxdaten, die Sie versenden, zu ändern.
Zeitversetztes Fax	-	➔ „Versenden eines Faxes nach Zeitplan“ auf Seite 79.
Faxmodus	Senden	Standardmodus für den normalen Faxversand.
	Abruf	➔ „Empfangen von Faxen durch Abruf“ auf Seite 83.

Menüliste des Bedienfelds

Menü	Einstellung	Beschreibung
FaxEinstellungen	Bericht drucken	<p>Fax-Log: Druckt oder zeigt den Kommunikationsbericht an.</p> <p>Letzte Übertragung: Druckt einen Kommunikationsbericht für die letzte Übertragung oder für die letzten empfangenen Abrufergebnisse.</p> <p>Kurzwahl: Druckt die Kurzwahlliste aus.</p> <p>Gruppenwahl: Druckt die Gruppenwahlliste aus.</p> <p>Faxe neu dr.: Druckt Faxe erneut, beginnend von dem zuletzt empfangenen. Wenn der Speicher voll ist, werden die ältesten Faxe zuerst gelöscht.</p> <p>Protokollaufz.: Druckt das Protokoll für die letzte Übertragung.</p>
	Setup Kurzwahl	➔ „Einrichten der Faxfunktionen“ auf Seite 74.
	Gruppenwahl-Setup	
	Setup Senden/Empfang	<p>Fertig.: ➔ „Einstellung für den automatischen Faxempfang“ auf Seite 81.</p> <p>Qualität: Wählen Sie diese Option, um die Qualität für die Faxdaten, die Sie versenden, zu ändern.</p> <p>Kontrast: Wählen Sie diese Option, um den Kontrast für die Faxdaten, die Sie versenden, zu ändern.</p> <p>Format: Legt das Papierformat fest, das für das Ausdrucken empfangener Faxe und Faxberichte verwendet wird.</p> <p>Auto-Verkl.: Gibt an, ob Faxe, die in einem größeren Format empfangen werden, auf A4-Größe verkleinert werden oder in ihrer Originalgröße auf mehrere Blätter gedruckt werden.</p> <p>Letzter Übertragungsbericht: Gibt an, ob oder wann das Gerät einen Bericht für ausgehende Faxe druckt. Wählen Sie Aus, um den Druck von Berichten ganz zu deaktivieren, wählen Sie Ein Fe., um Berichte nur bei Auftreten von Fehlern zu drucken, oder wählen Sie Ein Se., um Berichte für jedes Fax, das Sie versenden, zu drucken.</p>

Menüliste des Bedienfelds

Menü	Einstellung	Beschreibung
	Kommunikation	<p>DRD: Gibt die Art des Antwortklingelmusters an, das Sie für den Empfang von Faxen verwenden möchten. Um eine andere Option als Alle (oder Aus) wählen zu können, müssen Sie Ihre Telefonanlage mit unterschiedlichen Klingelmustern konfiguriert haben. Je nach Region ist diese Option auf Ein oder Aus eingestellt.</p> <p>ECM: Zeigt an, ob der Fehlerkorrekturmodus automatisch verwendet wird, um fehlerhafte gesendete bzw. empfangene Faxdaten, aufgrund von Problemen mit der Leitung oder anderer Ursachen, zu korrigieren. Wenn die Einstellung ECM deaktiviert wurde, können keine farbigen Faxe gesendet bzw. empfangen werden.</p> <p>Fax-Geschw.: Gibt die Geschwindigkeit an, mit der Sie Faxe senden und empfangen.</p> <p>Rufe bis Antw.: Gibt die Anzahl der Klingelzeichen an, bevor das Produkt automatisch ein Fax entgegennimmt. Je nach Region wird diese Einstellung möglicherweise nicht angezeigt.</p> <p>Wähltonerkennung: Ist diese Option auf Ein gestellt, beginnt das Gerät nach dem Erkennen eines Wähltons zu wählen. Die Erkennung des Wähltons ist unter Umständen nicht möglich, wenn eine Nebenstellenanlage oder ein Terminaladapter (TA) angeschlossen ist. Wählen Sie in diesem Fall die Einstellung Aus. Dadurch kann jedoch möglicherweise die erste Ziffer der Faxnummer verloren gehen und das Fax an eine falsche Nummer gesendet werden.</p> <p>Wählmodus: Verweist auf den Typ des Telefonsystems, an welches dieses Gerät angeschlossen wurde. Je nach Region wird diese Einstellung möglicherweise nicht angezeigt.</p>
	Faxverbindung prüfen	Dient zum Überprüfen des Status der Faxverbindung.
	Kopfzeile	➔ „Kopfzeile erstellen“ auf Seite 76.
Werkseinst. Wiederherst.	-	➔ „Kopiermodus“ auf Seite 85.
Wi-Fi-Einstellungen	-	
Netzwerkeinstellungen	-	
Wartung	-	

Scanmodus

Hinweis:

Je nach Modell können einige Funktion nicht verfügbar sein.

Menüliste des Bedienfelds

2,5-Zoll-Farbdisplaymodelle

Menü	Einstellung und Optionen	
An USB-Einheit scannen	Format	JPEG, PDF
	Scanber.	A4, Auto-Zuschnitt, Max.Bereich, Legal
	Dokument	Text, Foto
	Auflösung	200dpi, 300dpi, 600dpi
	Kontrast	-4 bis +4
	Dokumentausrichtung	Hochformat, Querformat
An Cloud scannen	Eine Bedienungsanleitung finden Sie im Handbuch Epson Connect. ➔ „Nutzung des Epson Connect Service“ auf Seite 9	
Auf PC scannen	➔ „Grundlegendes Scannen über das Bedienfeld“ auf Seite 51	
Auf PC scannen (PDF)		
Auf PC scannen (E-Mail)		
Auf PC scannen (WSD)	Diese Funktion steht nur für englischsprachige Versionen von Windows 7/Vista zur Verfügung.	

Drücken Sie , um das Menü anzuzeigen.

Menü	Beschreibung
Füllstände	➔ „Kopiermodus“ auf Seite 85.
Wartung	
Druckereinstellungen	
Wireless-LAN-/ Netzwerkeinstellungen	
Epson Connect-Services	
Google Cloud Druck-Services	
Dateifreigabeeinst.	
Werkseinst. Wiederherst.	

Zweizeilige Monochrom-Displaymodelle

Menü	Einstellung und Optionen
Auf PC scannen	➔ „Grundlegendes Scannen über das Bedienfeld“ auf Seite 51
Auf PC scannen (PDF)	
Auf PC scannen (E-Mail)	
Auf PC scannen (WSD)	Diese Funktion steht nur für englischsprachige Versionen von Windows 7/Vista zur Verfügung.

Menüliste des Bedienfelds

Drücken Sie , um das Menu anzuzeigen.

Menü	Beschreibung
Werkseinst. Wiederherst.	→ „Kopiermodus“ auf Seite 85.
Wi-Fi-Einstellungen	
Netzwerkeinstellungen	
Wartung	

Auswechseln der Tintenpatronen

Sicherheitsanweisungen für Tintenpatronen, Vorsichtsmaßnahmen und Spezifikationen

Sicherheitsanweisungen

Bitte beachten Sie beim Umgang mit dem Tintenpatronen folgende Hinweise:

- Bewahren Sie Tintenpatronen außerhalb der Reichweite von Kindern auf.
- Seien Sie beim Umgang mit benutzten Tintenpatronen vorsichtig, da um die Tintenzuleitungsöffnung noch immer ein wenig Tinte vorhanden sein kann.
Wenn Tinte auf Ihre Hände gerät, reinigen Sie diese gründlich mit Wasser und Seife.
Sollte Tinte in die Augen gelangen, spülen Sie diese sofort mit reichlich Wasser aus. Wenn Sie sich nach dem gründlichen Ausspülen immer noch schlecht fühlen oder Sehprobleme haben, suchen Sie sofort einen Arzt auf.
Falls Sie Tinte in den Mund bekommen, sofort ausspucken und umgehend einen Arzt aufsuchen.
- Sie dürfen das Etikett nicht entfernen oder daran ziehen, da hierdurch Tinte austreten kann.

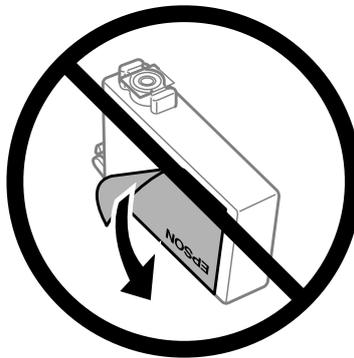

- Das durchsichtige Siegel am Boden der Tintenpatrone nicht entfernen; die Patrone wird sonst unbrauchbar.



- Nehmen Sie keine Veränderungen an der Tintenpatrone vor, denn dies kann ggf. dazu führen, dass Sie nicht mehr normal drucken können.

Auswechseln der Tintenpatronen

- ❑ Berühren Sie nicht den grünen IC-Chip oder das kleine Fenster an der Seite der Tintenpatrone. Hierdurch können sowohl der normale Betrieb als auch der Druckbetrieb beeinträchtigt werden.



- ❑ Lassen Sie das Produkt nicht ohne Tintenpatronen oder schalten Sie das Gerät während des Wechsels der Tintenpatronen nicht aus. Andernfalls kann die Tinte in den Druckkopfdüsen eintrocknen und das Drucken verhindern.

Vorsichtshinweise zum Austausch von Tintenpatronen

Lesen Sie sich vor dem Auswechseln von Tintenpatronen die Hinweise in diesem Abschnitt durch.

- ❑ Es wird empfohlen, ausschließlich Original-EPSON-Tintenpatronen zu verwenden. Epson kann die Qualität und Zuverlässigkeit der Tinte von Drittanbietern nicht garantieren. Die Verwendung von Tinten anderer Hersteller kann Schäden verursachen, die von der Epson-Garantie nicht abgedeckt sind, und kann unter gewissen Umständen ein fehlerhaftes Produktverhalten hervorrufen. Tintenstandangaben zu Nicht-Originaltintenpatronen werden möglicherweise nicht angezeigt.
- ❑ Schütteln Sie vor dem Öffnen der Verpackung alle Tintenpatronen vier- oder fünfmal leicht hin und her.
- ❑ Schütteln Sie die Tintenpatronen nicht zu stark; andernfalls kann Tinte aus den Patronen austreten.
- ❑ Die in diesem Drucker verwendeten Tintenpatronen sind mit einem IC-Chip ausgestattet, der Daten überwacht, wie z. B. den Tintenfüllstand der Patrone. Das bedeutet, dass Sie die Patrone weiterverwenden können, selbst wenn diese vor ihrem Verbrauch aus dem Drucker entnommen wird. Dennoch wird beim Wiedereinsetzen der Patrone etwas Tinte verbraucht, um die Produktleistung zu garantieren.
- ❑ Sie können zum Auswechseln nicht die anfangs mit dem Produkt gelieferte Patrone verwenden.
- ❑ Zum Erhalt der optimalen Druckkopfleistung wird von allen Patronen etwas Tinte verbraucht, nicht nur während des Druckens, sondern auch bei Wartungsvorgängen wie dem Auswechseln von Tintenpatronen und der Druckkopfreinigung.
- ❑ Wenn eine Tintenpatrone vorübergehend herausgenommen wird, achten Sie darauf, den Tintenzufuhrbereich vor Schmutz und Staub zu schützen. Lagern Sie die Tintenpatrone in derselben Umgebung wie das Produkt. Tintenpatronen müssen so gelagert werden, dass der Aufkleber, auf dem die Farbe der Tinte angegeben ist, nach oben weist. Lagern Sie Tintenpatronen nicht mit der Oberseite nach unten.
- ❑ Der Tintenausgang ist mit einem Ventil versehen, das den Austritt überschüssiger Tinte verhindert; eigene Abdeckungen oder Stopfen sind nicht erforderlich. Ein vorsichtiger Umgang mit den Tintenpatronen ist jedoch ratsam. Berühren Sie keinesfalls die Tintenzufuhröffnung der Tintenpatrone oder den umliegenden Bereich.

Auswechseln der Tintenpatronen

- Für eine maximale Nutzung der Tinte die Tintenpatrone erst herausnehmen, wenn Sie sie ersetzen möchten. Tintenpatronen mit niedrigem Tintenstand können nach dem erneuten Einsetzen möglicherweise nicht verwendet werden.
- Verpackung der Tintenpatronen bis zum Installationszeitpunkt nicht öffnen. Die Tintenpatrone ist vakuumverpackt, um die Haltbarkeit zu gewährleisten. Bleibt die Tintenpatrone vor der Benutzung längere Zeit ausgepackt liegen, ist normales Drucken unter Umständen nicht möglich.
- Installieren Sie alle Tintenpatronen; andernfalls ist das Drucken nicht möglich.
- Wenn die farbige Tinte verbraucht und noch schwarze Tinte vorhanden ist, können Sie vorübergehend auch nur mit schwarzer Tinte drucken. Weitere Informationen dazu finden Sie unter [„Bei verbrauchten Farbtintenpatronen vorübergehend mit schwarzer Tinte drucken“](#) auf Seite 102.
- Wenn eine Tintenpatrone nur noch wenig Tinte enthält, halten Sie eine neue Tintenpatrone bereit.
- Achten Sie darauf, beim Entnehmen aus der Verpackung die Haken seitlich an der Tintenpatrone nicht abzubringen.
- Sie müssen vor der Installation das gelbe Band von der Patrone entfernen; andernfalls kann die Druckqualität zurückgehen oder das Drucken verhindert werden.
- Wenn Sie eine Tintenpatrone verwenden wollen, die Sie zuvor an einem kälteren Ort gelagert haben, lassen Sie sie sich vor der Verwendung mindestens drei Stunden lang auf Raumtemperatur erwärmen.
- Lagern Sie Tintenpatronen an einem kühlen, dunklen Ort.
- Lagern Sie Tintenpatronen mit dem Etikett nach oben. Lagern Sie Tintenpatronen nicht mit der Oberseite nach unten.

Spezifikation der Tintenpatronen

- Es wird empfohlen, die Tintenpatrone vor dem auf der Verpackung angegebenen Datum zu verwenden.
- Die mit dem Produkt gelieferten Tintenpatronen werden bei der ersten Inbetriebnahme teilweise aufgebraucht. Um qualitativ hochwertige Ausdrücke zu produzieren, wird der Druckkopf im Produkt vollständig mit Tinte geladen. Dieser Vorgang verbraucht eine entsprechende Menge an Tinte. Aus diesem Grund drucken diese Patronen im Vergleich zu den folgenden Tintenpatronen ggf. weniger Seiten.
- Die Lebensdauer einer Patrone hängt von den gedruckten Bildern, dem verwendeten Papiertyp, der Druckhäufigkeit und Umgebungsbedingungen wie der Temperatur ab.
- Um eine erstklassige Druckqualität zu gewährleisten und den Druckkopf zu schonen, ist noch eine Sicherheitsreserve an Tinte in der Patrone enthalten, wenn das Produkt anzeigt, dass die Patrone ausgetauscht werden muss. Beim Anzeigen der verbleibenden Lebensdauer wird diese Reserve nicht berücksichtigt.
- Die Tintenpatronen enthalten möglicherweise wiederverwertete Materialien, die jedoch die Funktion oder Leistung des Druckers nicht beeinträchtigen.
- Beim Drucken in Schwarz-Weiß oder in Graustufen wird je nach Papiersorte oder gewählter Druckqualitätseinstellung farbige anstatt schwarzer Tinte verwendet. Der Grund dafür ist, dass Schwarz aus einer Mischung von Farbtinten kreiert wird.

Prüfen des Status der Tintenpatronen

Für Windows

Hinweis:

Wenn eine Tintenpatrone einen geringen Füllstand aufweist, erscheint automatisch der Bildschirm *Low Ink Reminder* (Erinnerung für niedrigen Tintenstand). In diesem Fenster können Sie den Status der Tintenpatronen überprüfen. Wenn Sie diesen Bildschirm nicht anzeigen möchten, öffnen Sie zunächst den Druckertreiber, klicken anschließend auf die Registerkarte **Maintenance (Utility)** und dann auf **Monitoring Preferences (Überwachungsoptionen)**. Deaktivieren Sie im Fenster *Monitoring Preferences (Überwachungsoptionen)* das Kontrollkästchen **See Low Ink Reminder alerts (Siehe Erinnerungsmeldungen für niedrigen Tintenstand)**.

Führen Sie zur Prüfung des Status der Tintenpatronen eine der folgenden Bedienfolgen aus:

- Öffnen Sie den Druckertreiber, klicken Sie auf die Registerkarte **Main (Haupteinstellungen)** und anschließend auf die Schaltfläche **Ink Levels (Tintenstand)**.
- Doppelklicken Sie auf das Gerätesymbol in der Windows taskbar (taskleiste). Wie Sie ein Symbol in der taskbar (taskleiste) hinzufügen, ist im nachstehenden Abschnitt beschrieben:
 - ➔ [„Über das Shortcut-Symbol in der taskleiste“ auf Seite 32](#)

Auswechseln der Tintenpatronen

- ❑ Öffnen Sie den Druckertreiber, klicken Sie auf die Registerkarte **Maintenance (Utility)** und dann auf die Schaltfläche **EPSON Status Monitor 3**. Der Status der Tintenpatrone wird grafisch angezeigt.

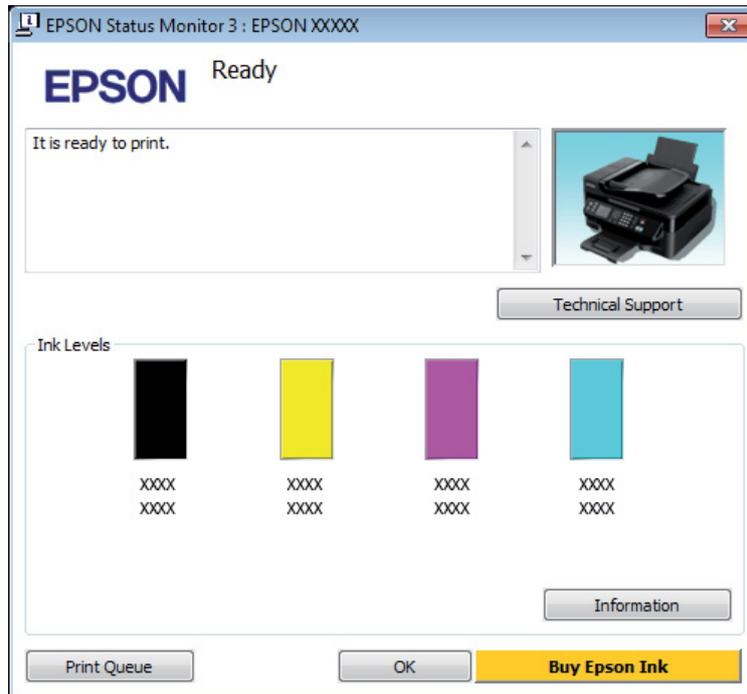

Hinweis:

- ❑ Wenn der EPSON Status Monitor 3 nicht erscheint, öffnen Sie den Druckertreiber und klicken Sie auf die Registerkarte **Maintenance (Utility)** und anschließend auf die Schaltfläche **Extended Settings (Erweiterte Einstellungen)**. Aktivieren Sie im Fenster *Extended Settings (Erweiterte Einstellungen)* das Kontrollkästchen **Enable EPSON Status Monitor 3 (EPSON Status Monitor 3 aktivieren)**.
- ❑ Je nach den aktuellen Einstellungen wird möglicherweise der vereinfachte Statusmonitor angezeigt. Klicken Sie auf die Schaltfläche **Details**, um das oben stehende Fenster anzuzeigen.
- ❑ Die angezeigten Tintenstände sind Annäherungswerte.

Für Mac OS X

Sie können den Status der Tintenpatronen mit EPSON Status Monitor kontrollieren. Führen Sie die nachstehenden Schritte aus.

- 1 Rufen Sie das Dialogfeld „Epson Printer Utility 4“ auf.
➔ [„Aufrufen des Druckertreibers unter Mac OS X“ auf Seite 32](#)

Auswechseln der Tintenpatronen

2

Klicken Sie auf das Symbol **EPSON Status Monitor**. Der EPSON Status Monitor wird angezeigt.

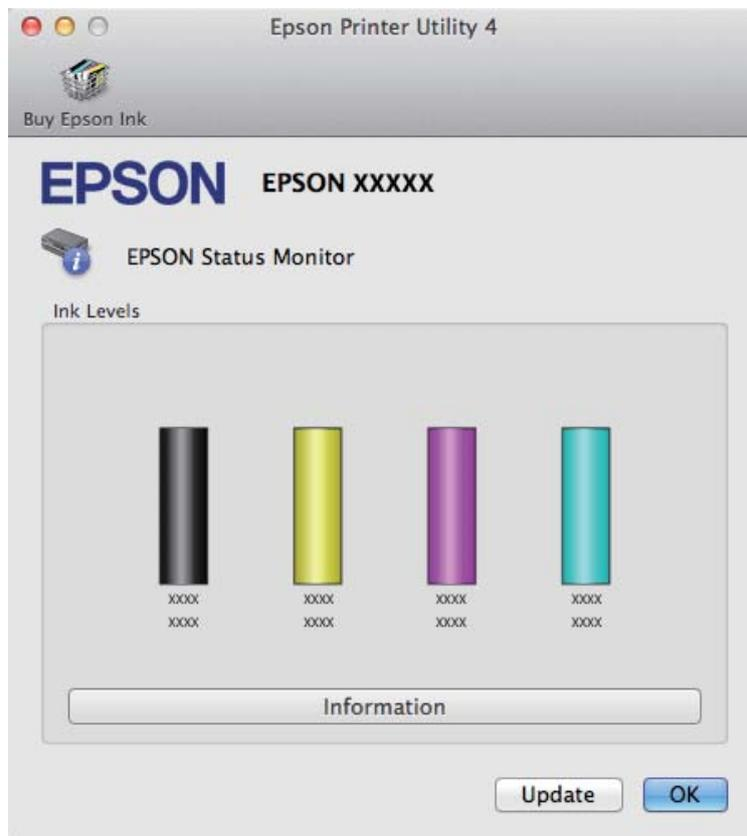

Hinweis:

- In der grafischen Anzeige wird der Status der Tintenpatronen zum Zeitpunkt des Öffnens von EPSON Status Monitor angezeigt. Um den Status der Tintenpatronen zu aktualisieren, klicken Sie auf **Update (Aktualisieren)**.
- Die angezeigten Tintenstände sind Annäherungswerte.

Unter Verwendung des Bedienungsfeldes

1

Drücken Sie \equiv , um die Menüs aufzurufen.

2

Für 2,5-Zoll-Farbdisplaymodelle:
Wählen Sie die Option **Tintenstände**.

Für zweizeilige Monochrom-Displaymodelle:
Wählen Sie **Wartung > Füllstände**.

Hinweis:

Die angezeigten Tintenstände sind Annäherungswerte.

Bei verbrauchten Farbtintenpatronen vorübergehend mit schwarzer Tinte drucken

Wenn die farbige Tinte verbraucht und noch schwarze Tinte vorhanden ist, können Sie für kurze Zeit auch nur mit schwarzer Tinte drucken. Sie sollten die verbrauchte(n) Patrone(n) jedoch so bald wie möglich ersetzen. Wie Sie vorübergehend mit schwarzer Tinte weiterdrucken können, finden Sie im folgenden Abschnitt.

Hinweis:

Wie lange tatsächlich noch gedruckt werden kann, variiert entsprechend den Einsatzbedingungen, gedruckten Bildern, Druckeinstellungen und der Häufigkeit der Nutzung.

Für Windows

Hinweis:

*Diese Funktion steht nur zur Verfügung, wenn EPSON Status Monitor 3 aktiviert ist. Um den Statusmonitor zu aktivieren, öffnen Sie den Druckertreiber und klicken Sie auf die Registerkarte **Maintenance (Utility)** und anschließend auf die Schaltfläche **Extended Settings (Erweiterte Einstellungen)**. Aktivieren Sie im Fenster **Extended Settings (Erweiterte Einstellungen)** das Kontrollkästchen **Enable EPSON Status Monitor 3 (EPSON Status Monitor 3 aktivieren)**.*

Führen Sie die untenstehenden Schritte aus, um vorübergehend mit schwarzer Tinte weiterzudrucken.

Auswechseln der Tintenpatronen

1

Wenn EPSON Status Monitor 3 zum Abbrechen des Druckauftrags auffordert, klicken Sie auf **Cancel** (**Abbrechen**) oder **Cancel Print** (**Druck abbrechen**), um den Druckauftrag abzubrechen.

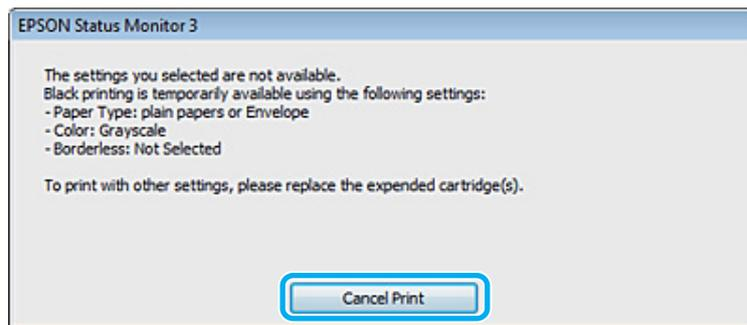
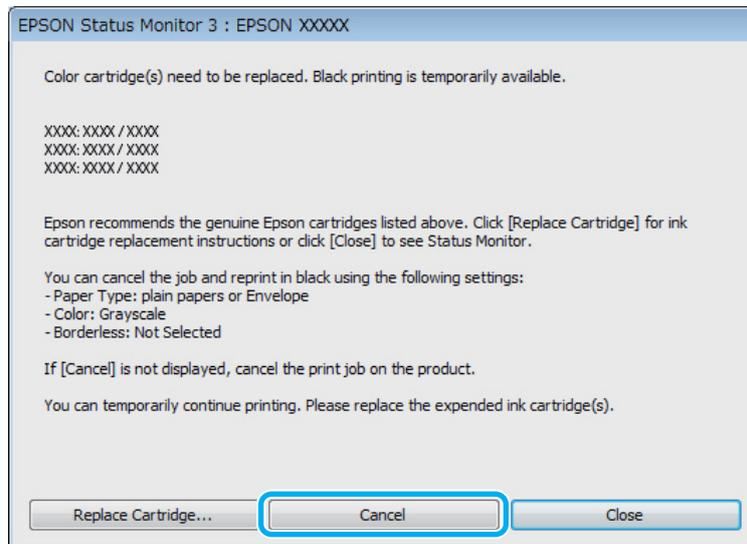

Hinweis:

Wenn die Fehlermeldung, dass eine Tintenpatrone verbraucht ist, von einem anderen Computer im Netzwerk stammt, müssen Sie ggf. den Druckauftrag am Produkt abbrechen.

2

Normalpapier oder Briefumschläge einlegen.

3

Rufen Sie die Druckereinstellungen auf.

➔ [„Aufrufen des Druckertreibers unter Windows“](#) auf Seite 31

4

Klicken Sie auf die Registerkarte Main (Haupteinstellungen) und nehmen Sie geeignete Einstellungen vor.

5

Wählen Sie **plain papers (normalpapier)** oder **Envelope (Umschlag)** als Einstellung für Paper Type (Druckmedium).

6

Wählen Sie **Grayscale (Graustufen)** als Einstellung für Color (Farbe).

7

Klicken Sie auf **OK**, um das Dialogfeld Printer Settings (Druckereinstellungen) zu schließen.

Auswechseln der Tintenpatronen

- 8 Drucken Sie die Datei.
- 9 EPSON Status Monitor 3 wird erneut am Computer-Bildschirm angezeigt. Klicken Sie auf **Print in Black (Schwarz drucken)**, um mit schwarzer Tinte zu drucken.

Für Mac OS X

Führen Sie die untenstehenden Schritte aus, um vorübergehend mit schwarzer Tinte weiterzudrucken.

- 1 Wenn der Druck nicht fortgesetzt werden kann, klicken Sie auf das Druckersymbol im Dock. Wenn eine Fehlermeldung mit der Aufforderung erscheint, den Druckauftrag abzubrechen, klicken Sie auf **Delete (Löschen)** und führen Sie die untenstehenden Schritte aus, um das Dokument mit schwarzer Tinte erneut zu drucken.



Hinweis:

Wenn die Fehlermeldung, dass eine Tintenpatrone verbraucht ist, von einem anderen Computer im Netzwerk stammt, müssen Sie ggf. den Druckauftrag am Produkt abbrechen.

- 2 Öffnen Sie **System Preferences (Systemeinstellungen)**, klicken Sie auf **Print & Scan (Drucken & Scannen)** (Mac OS X 10.7) oder **Print & Fax (Drucken & Faxen)** (Mac OS X 10.6 oder 10.5) und wählen Sie das Produkt aus der Liste Printers (Drucker). Klicken Sie anschließend auf **Options & Supplies (Optionen & Zubehör)** und dann auf **Driver (Treiber)**.
- 3 Wählen Sie **On (Ein)** für die Einstellung Permit temporary black printing (Vorübergehenden Schwarzdruck zulassen).
- 4 Normalpapier oder Briefumschläge einlegen.
- 5 Rufen Sie das Dialogfeld Print (Drucken) auf.
➔ [„Aufrufen des Druckertreibers unter Mac OS X“ auf Seite 32](#)

Auswechseln der Tintenpatronen

- 6 Klicken Sie auf die Schaltfläche **Show Details (Details einblenden)** (unter Mac OS X 10.7) oder ▼ (unter Mac OS X 10.6 oder 10.5), um das Dialogfeld zu erweitern.
- 7 Wählen Sie den verwendeten Drucker unter Printer (Drucker) aus, und nehmen Sie anschließend geeignete Einstellungen vor.
- 8 Wählen Sie **Print Settings (Druckereinstellungen)** aus dem Popup-Menü aus.
- 9 Wählen Sie **plain papers (Normalpapier)** oder **Envelope (Umschlag)** als Einstellung für Media Type (Medium).
- 10 Aktivieren Sie das Kontrollkästchen **Grayscale (Graustufen)**.
- 11 Klicken Sie auf **Print (Drucken)**, um das Dialogfenster Print (Drucken) zu schließen.

Sparen von schwarzer Tinte bei fast leerer Patrone (nur Windows)

Hinweis:

Diese Funktion steht nur zur Verfügung, wenn EPSON Status Monitor 3 aktiviert ist. Um den Statusmonitor zu aktivieren, öffnen Sie den Druckertreiber und klicken Sie auf die Registerkarte **Maintenance (Utility)** und anschließend auf die Schaltfläche **Extended Settings (Erweiterte Einstellungen)**. Aktivieren Sie im Fenster **Extended Settings (Erweiterte Einstellungen)** das Kontrollkästchen **Enable EPSON Status Monitor 3 (EPSON Status Monitor 3 aktivieren)**.

Das nachfolgende Fenster wird angezeigt, wenn die schwarze Tinte fast leer und mehr farbige Tinte als schwarze Tinte vorhanden ist. Das Fenster wird nur angezeigt, wenn **plain papers (normalpapier)** als Papiertyp festgelegt ist und **Standard** als Quality (Qualität) ausgewählt wurde.

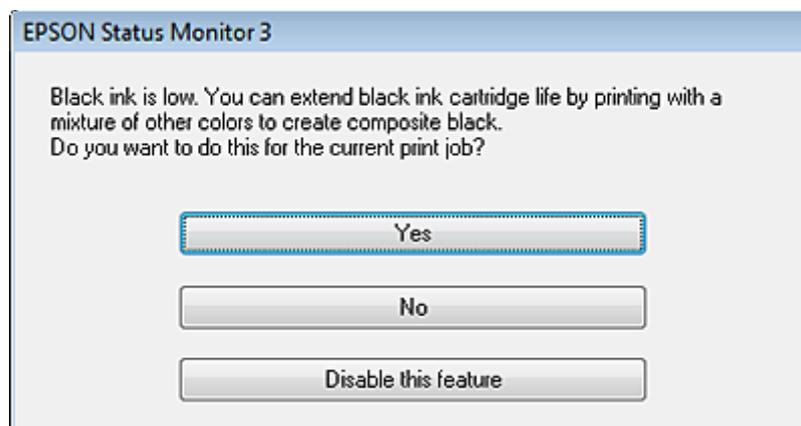

In diesem Fenster können Sie auswählen, ob Sie die schwarze Tinte normal weiterverwenden oder schwarze Tinte einsparen möchten, indem Sie aus farbigen Tinten Schwarz mischen.

- Klicken Sie auf die Schaltfläche **Yes (Ja)**, um die Farbe Schwarz aus den farbigen Tinten zu mischen. Wenn Sie das nächste Mal einen ähnlichen Auftrag drucken, wird dieses Fenster erneut angezeigt.

Auswechseln der Tintenpatronen

- ❑ Klicken Sie auf die Schaltfläche **No (Nein)**, um den Auftrag mit der verbleibenden schwarzen Tinte abzuschließen. Wenn Sie das nächste Mal einen ähnlichen Auftrag drucken, wird dieses Fenster erneut angezeigt und Sie haben erneut die Möglichkeit, schwarze Tinte einzusparen.
- ❑ Klicken Sie auf **Disable this feature (Diese Funktion deaktivieren)**, um mit der verbleibenden schwarzen Tinte fortzufahren.

Auswechseln einer Tintenpatrone

Unter Verwendung des Bedienungsfeldes

- 1 Wenn Sie aufgefordert werden, die Tintenpatrone auszutauschen, öffnen Sie die Scannereinheit und drücken Sie **OK**. Der Tintenpatronenhalter wird in die Position zum Austauschen der Tintenpatrone bewegt.

Wenn Sie eine Tintenpatrone auswechseln, bevor sie verbraucht ist, befolgen Sie die nachstehende Anleitung.

Drücken Sie  und wählen Sie **Wartung > Tintenpatrone ersetzen**.

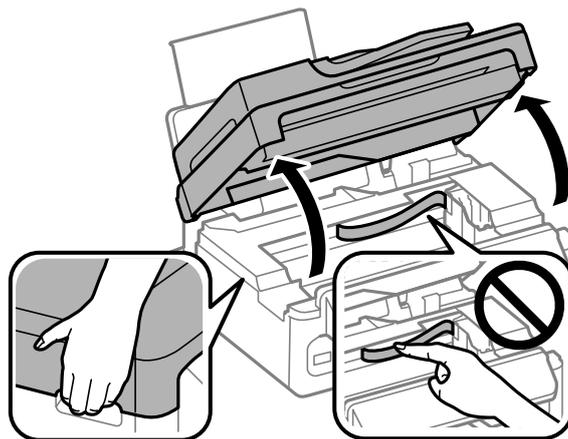

Wichtig:

- ❑ *Heben Sie die Scanner-Einheit nicht an, wenn das Vorlagenglas geöffnet ist.*

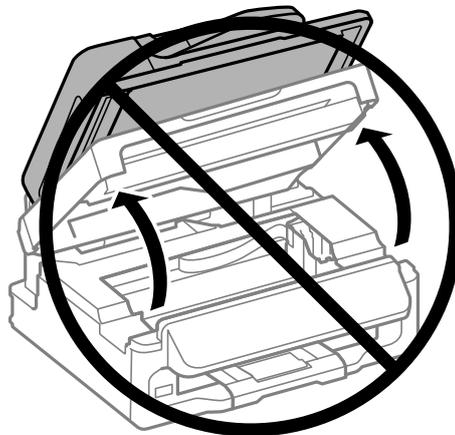

- ❑ *Bewegen Sie den Tintenpatronenhalter nicht von Hand, denn das Gerät kann dadurch beschädigt werden.*

Auswechseln der Tintenpatronen

2

Drücken Sie die Tintenpatrone zusammen und entfernen Sie sie.

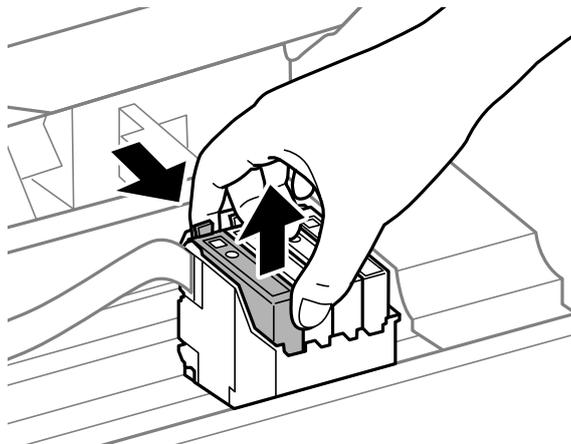

Hinweis:

Um die Tintenzufuhröffnung entnommener Tintenpatronen befindet sich möglicherweise Tinte. Achten Sie deshalb beim Entnehmen der Tintenpatrone darauf, dass Tinte keine Gegenstände in der Umgebung verschmutzt.

3

Schütteln Sie die Ersatztintenpatronen vier- oder fünfmal leicht hin und her und entpacken Sie sie.

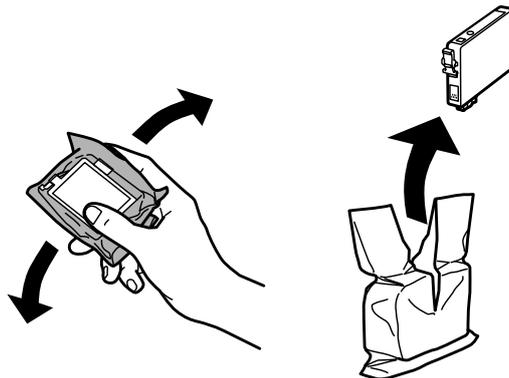

Wichtig:

- ❑ Achten Sie darauf, beim Entnehmen aus der Verpackung die Haken seitlich an der Tintenpatrone nicht abzubrechen.
- ❑ Berühren Sie nicht den grünen IC-Chip oder das kleine Fenster an der Seite der Tintenpatrone. Hierdurch können sowohl der normale Betrieb als auch der Druckbetrieb beeinträchtigt werden.



Auswechseln der Tintenpatronen

4

Nur das gelbe Band entfernen.

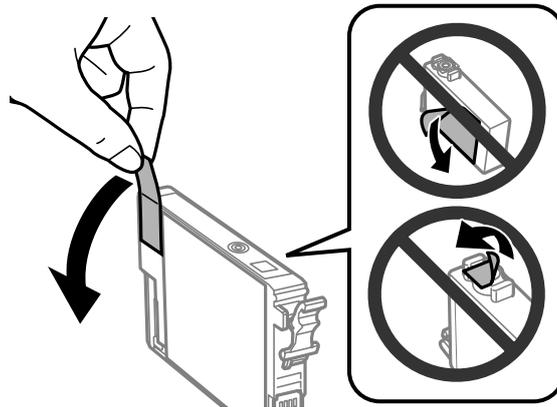

Wichtig:

- ❑ Sie müssen vor der Installation das gelbe Band von der Patrone entfernen; andernfalls kann die Druckqualität zurückgehen oder das Drucken verhindert werden.
- ❑ Wenn Sie eine Tintenpatrone installiert haben, ohne das gelbe Band zu entfernen, nehmen Sie die Patrone aus dem Produkt, entfernen Sie das gelbe Band und installieren Sie sie erneut.
- ❑ Das durchsichtige Siegel am Boden der Tintenpatrone nicht entfernen; die Patrone wird sonst unbrauchbar.
- ❑ Sie dürfen das Etikett auf der Patrone nicht entfernen oder daran ziehen, da hierdurch Tinte austreten kann.

5

Setzen Sie die Patrone ein und drücken Sie sie bis zum Klickpunkt. Achten Sie darauf, dass die Oberkanten der Tintenpatronen bündig sind.

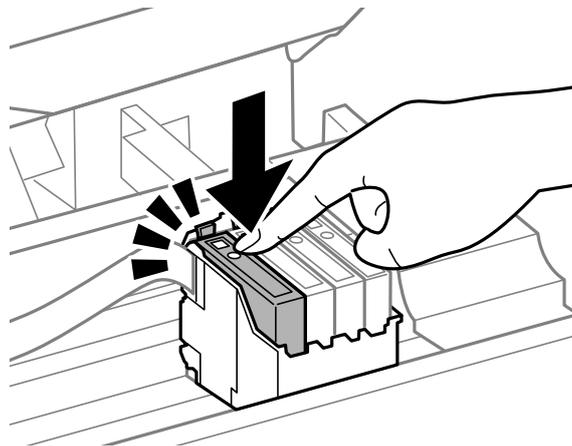

6

Schließen Sie die Scanner-Einheit langsam und drücken Sie **OK**. Das Laden der Tinte beginnt.

Hinweis:

- ❑ Die -Anzeige blinkt weiter, solange der Drucker Tinte lädt. Schalten Sie das Produkt während des Tintenladevorgangs nicht aus. Wird der Tintenladevorgang abgebrochen, können Sie möglicherweise nicht drucken.
- ❑ Falls eine Tintenpatrone während des Kopiervorgangs ausgewechselt werden muss, um die Kopierqualität nach dem Laden der Tinte zu garantieren, brechen Sie den Auftrag ab und starten Sie ihn erneut mit dem Auflegen der Vorlagen.

Auswechseln der Tintenpatronen

Das Auswechseln der Tintenpatronen ist abgeschlossen. Das Produkt wechselt in den bisherigen Zustand.

Für Windows

Wenn Sie eine verbrauchte Tintenpatrone auswechseln müssen, klicken Sie im Statusmonitorfenster auf **How to (Wie Sie)**. Folgen Sie zum Auswechseln der Patrone den Anweisungen am Bildschirm.

Weitere Informationen über den Einsatz des Computers zum Austauschen von Tintenpatronen finden Sie im folgenden Abschnitt.

➔ „Für Windows“ auf Seite 131.

Falls Sie eine Tintenpatrone auswechseln müssen, bevor sie verbraucht ist oder einen niedrigen Tintenstand hat, klicken Sie auf die Schaltfläche **Maintenance (Utility)** des Druckertreibers.

➔ „Aufrufen des Druckertreibers unter Windows“ auf Seite 31

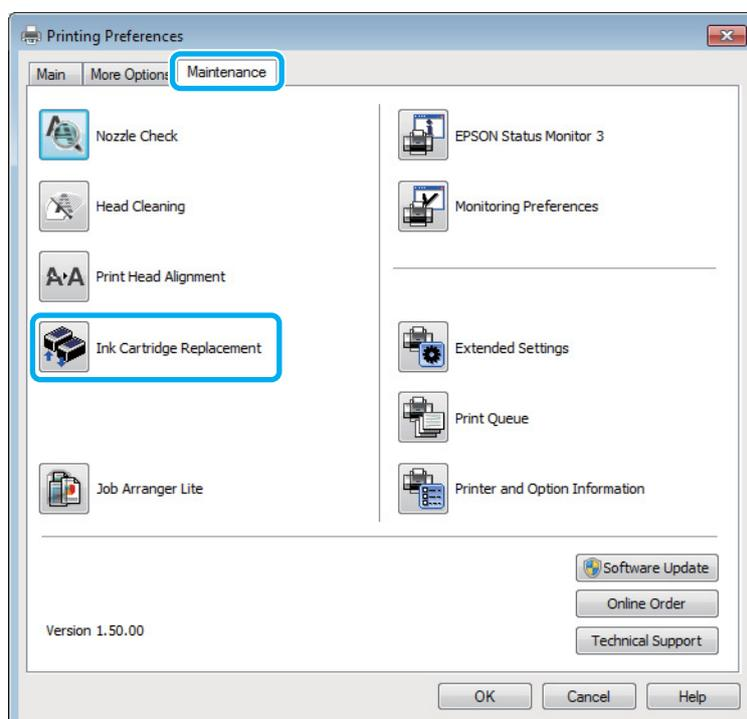

Weitere Informationen über den Gebrauch der Drucker-Utilities finden Sie in der Online-Hilfe.

Für Mac OS X

Wenn Sie eine verbrauchte Tintenpatrone auswechseln müssen, klicken Sie im Statusmonitorfenster auf **How to (Wie Sie)**. Folgen Sie zum Auswechseln der Patrone den Anweisungen am Bildschirm.

Weitere Informationen über den Einsatz des Computers zum Austauschen von Tintenpatronen finden Sie im folgenden Abschnitt.

➔ „Für Mac OS X“ auf Seite 132.

Auswechseln der Tintenpatronen

Falls Sie eine Tintenpatrone auswechseln müssen, bevor sie verbraucht ist oder einen niedrigen Tintenstand hat, wechseln Sie zu Epson Printer Utility 4.

➔ „Aufrufen des Druckertreibers unter Mac OS X“ auf Seite 32.

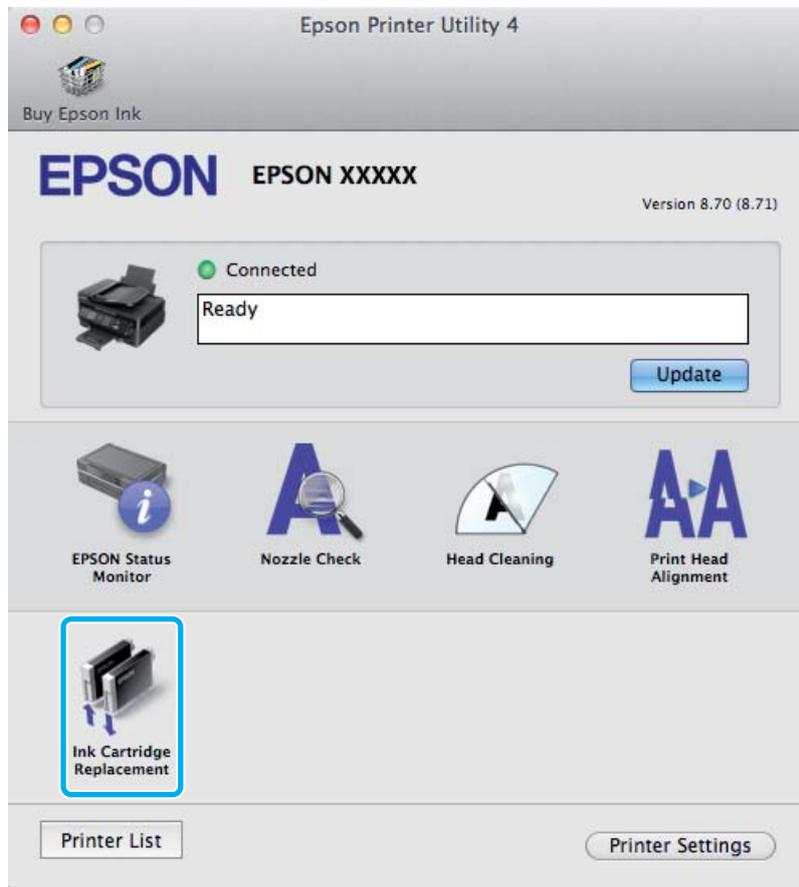

Weitere Informationen über den Gebrauch der Drucker-Utilities finden Sie in der Online-Hilfe.

Produkt- und Softwarewartung

Überprüfen der Druckkopfdüsen

Sollten die Ausdrücke blasser werden oder Lücken im Druckbild aufweisen, können Sie die Ursache des Problems möglicherweise durch einen Düsentest feststellen.

Die Druckkopfdüsen können Sie vom Computer aus mit dem Utility Nozzle Check (Düsentest) oder vom Drucker aus mit den Druckertasten überprüfen.

Verwenden des Düsentest-Utility für Windows

Um das Nozzle Check (Düsentest)-Utility zu verwenden, führen Sie die nachstehenden Schritte aus.

- 1 Achten Sie darauf, dass keine Warnungen oder Fehler im Bedienfeld angezeigt werden.
- 2 Achten Sie darauf, dass sich Papier im Format A4 im hinteren Papiereinzug befindet.
- 3 Klicken Sie mit der rechten Maustaste auf das Produktsymbol in der Taskbar (Taskleiste) und wählen Sie dann **Nozzle Check (Düsentest)**.

Wenn das Gerätesymbol nicht angezeigt wird, fügen Sie das Symbol anhand des folgenden Abschnitts hinzu.

➔ [„Über das Shortcut-Symbol in der Taskleiste“ auf Seite 32](#)

- 4 Folgen Sie den Anweisungen am Bildschirm.

Verwenden des Düsentest-Utility für Mac OS X

Um das Nozzle Check (Düsentest)-Utility zu verwenden, führen Sie die nachstehenden Schritte aus.

- 1 Achten Sie darauf, dass keine Warnungen oder Fehler im Bedienfeld angezeigt werden.
- 2 Achten Sie darauf, dass sich Papier im Format A4 im hinteren Papiereinzug befindet.
- 3 Rufen Sie das Dialogfeld „Epson Printer Utility 4“ auf.
➔ [„Aufrufen des Druckertreibers unter Mac OS X“ auf Seite 32](#)
- 4 Klicken Sie auf das Symbol **Nozzle Check (Düsentest)**.
- 5 Folgen Sie den Anweisungen am Bildschirm.

Unter Verwendung des Bedienungsfeldes

Befolgen Sie die unten stehenden Schritte, um die Druckkopfdüsen über die Tasten des Bedienfelds zu überprüfen.

- 1 Achten Sie darauf, dass keine Warnungen oder Fehler im Bedienfeld angezeigt werden.
- 2 Achten Sie darauf, dass sich Papier im Format A4 im hinteren Papiereinzug befindet.
- 3 Drücken Sie , um die Menüs aufzurufen.
- 4 Wählen Sie **Wartung**.
- 5 Wählen Sie **Düsentest** und befolgen Sie die Anleitung auf dem LCD-Bildschirm, um ein Düsentestmuster auszudrucken.

Nachfolgend finden Sie zwei Beispiele für Düsentestmuster.

Vergleichen Sie die Qualität der gedruckten Testseite mit dem Beispiel unten. Wenn es keine Druckqualitätsprobleme wie Lücken oder fehlende Segmente in den Testzeilen gibt, ist der Druckkopf in Ordnung.

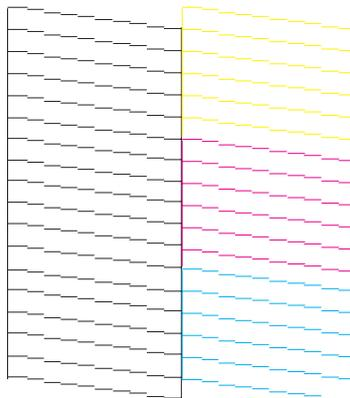

Wenn ein Segment der gedruckten Zeilen fehlt (wie unten gezeigt), könnte eine Tintendüse verstopft oder der Druckkopf falsch ausgerichtet sein.

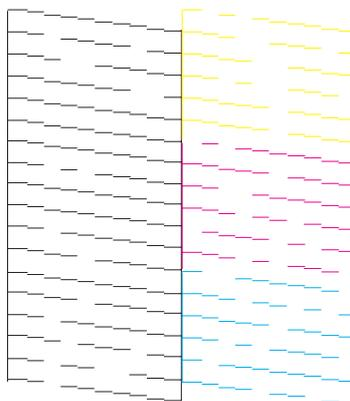

- ➔ „Reinigen des Druckkopfs“ auf Seite 113
- ➔ „Ausrichten des Druckkopfs“ auf Seite 114

Reinigen des Druckkopfs

Sollten die Ausdrücke blasser werden oder Lücken im Druck aufweisen, können Sie das Problem möglicherweise beheben, indem Sie den Druckkopf reinigen. Dadurch wird sichergestellt, dass die Düsen die Tinte ordnungsgemäß ausgeben.

Den Druckkopf können Sie vom Computer aus mit dem Utility Head Cleaning (Druckkopfreinigung) des Druckertreibers oder vom Drucker aus mit den Druckertasten reinigen.

**Wichtig:**

Schalten Sie das Produkt während der Druckkopfreinigung nicht aus. Wird die Druckkopfreinigung nicht vollständig durchgeführt, können Sie möglicherweise nicht drucken.

Hinweis:

- Öffnen Sie nicht die Scanner-Einheit während der Druckkopfreinigung.
- Da die Druckkopfreinigung von allen Patronen etwas Tinte verbraucht, reinigen Sie den Druckkopf nur, wenn die Druckqualität nachlässt, z. B. wenn die Ausdrücke unscharf werden bzw. Farben nicht stimmen oder fehlen.
- Benutzen Sie zunächst das Utility Nozzle Check (Düsentest), um festzustellen, ob der Druckkopf gereinigt werden muss. So lässt sich unnötiger Tintenverbrauch vermeiden.
- Wenn der Tintenfüllstand niedrig ist, können Sie den Druckkopf möglicherweise nicht reinigen. Wenn die Tinte verbraucht ist, können Sie den Druckkopf nicht reinigen. Ersetzen Sie zuerst die entsprechende Tintenpatrone.
- Wenn die Druckqualität nicht besser geworden ist, nachdem Sie diese Prozedur etwa viermal wiederholt haben, lassen Sie das Produkt eingeschaltet und warten Sie mindestens sechs Stunden. Führen Sie dann den Düsentest erneut durch und wiederholen Sie die Druckkopfreinigung bei Bedarf. Verbessert sich die Druckqualität immer noch nicht, wenden Sie sich an den Epson-Kundendienst.
- Um die Druckqualität aufrechtzuerhalten, sollten Sie regelmäßig einige Seiten drucken.

Verwenden des Druckkopfreinigungs-Utilitys für Windows

Befolgen Sie die nachstehenden Schritte zur Reinigung des Druckkopfes mit Hilfe des Utilitys Head Cleaning (Druckkopfreinigung) aus.

1

Achten Sie darauf, dass keine Warnungen oder Fehler im Bedienfeld angezeigt werden.

2

Klicken Sie mit der rechten Maustaste auf das Produktsymbol in der taskbar (taskleiste) und wählen Sie dann **Head Cleaning (Druckkopfreinigung)**.

Wenn das Gerätesymbol nicht angezeigt wird, fügen Sie das Symbol anhand des folgenden Abschnitts hinzu.

- ➔ „Über das Shortcut-Symbol in der taskleiste“ auf Seite 32

3

Folgen Sie den Anweisungen am Bildschirm.

Verwenden des Druckkopfreinigungs-Utilitys für Mac OS X

Befolgen Sie die nachstehenden Schritte zur Reinigung des Druckkopfes mit Hilfe des Utilitys Head Cleaning (Druckkopfreinigung) aus.

- 1 Achten Sie darauf, dass keine Warnungen oder Fehler im Bedienfeld angezeigt werden.
- 2 Rufen Sie das Dialogfeld „Epson Printer Utility 4“ auf.
➔ [„Aufrufen des Druckertreibers unter Mac OS X“ auf Seite 32](#)
- 3 Klicken Sie auf das Symbol **Head Cleaning (Druckkopfreinigung)**.
- 4 Folgen Sie den Anweisungen am Bildschirm.

Unter Verwendung des Bedienungsfeldes

Befolgen Sie die unten stehenden Schritte, um den Druckkopf über die Tasten des Bedienfelds zu reinigen.

- 1 Achten Sie darauf, dass keine Warnungen oder Fehler im Bedienfeld angezeigt werden.
- 2 Drücken Sie , um die Menüs aufzurufen.
- 3 Wählen Sie **Wartung**.
- 4 Wählen Sie **Kopfreinigung**.
- 5 Folgen Sie den Hinweisen am LCD-Bildschirm, um fortzufahren.

Ausrichten des Druckkopfs

Wenn Sie feststellen, dass die vertikalen Zeilen nicht richtig miteinander ausgerichtet sind, oder es zu horizontaler Streifenbildung kommt, können Sie dieses Problem mit Hilfe des Dienstprogramms Print Head Alignment (Druckkopf-Justage) des Druckertreibers oder mit den Druckertasten beheben.

Näheres finden Sie jeweils im entsprechenden Abschnitt weiter unten.

Hinweis:

Drücken Sie nicht , um den Druckvorgang abzubrechen, während das Testmuster mit dem Print Head Alignment (Druckkopf-Justage)-Utility gedruckt wird.

Verwenden des Druckkopf-Justage-Utilitys für Windows

Befolgen Sie die nachstehenden Schritte zur Reinigung des Druckkopfes mit Hilfe des Utilitys Print Head Alignment (Druckkopf-Justage).

- 1 Achten Sie darauf, dass keine Warnungen oder Fehler im Bedienfeld angezeigt werden.
- 2 Achten Sie darauf, dass sich Papier im Format A4 im hinteren Papiereinzug befindet.
- 3 Klicken Sie mit der rechten Maustaste auf das Produktsymbol in der taskbar (taskleiste) und wählen Sie dann **Print Head Alignment (Druckkopf-Justage)**.

Wenn das Gerätesymbol nicht angezeigt wird, fügen Sie das Symbol anhand des folgenden Abschnitts hinzu.

➔ [„Über das Shortcut-Symbol in der taskleiste“ auf Seite 32](#)

- 4 Befolgen Sie zur Ausrichtung des Druckkopfes die angezeigten Anweisungen.

Verwenden des Druckkopf-Justage-Utilitys für Mac OS X

Befolgen Sie die nachstehenden Schritte zur Reinigung des Druckkopfes mit Hilfe des Utilitys Print Head Alignment (Druckkopf-Justage).

- 1 Achten Sie darauf, dass keine Warnungen oder Fehler im Bedienfeld angezeigt werden.
- 2 Achten Sie darauf, dass sich Papier im Format A4 im hinteren Papiereinzug befindet.
- 3 Rufen Sie das Dialogfeld „Epson Printer Utility 4“ auf.
➔ [„Aufrufen des Druckertreibers unter Mac OS X“ auf Seite 32](#)
- 4 Klicken Sie auf das Symbol **Print Head Alignment (Druckkopf-Justage)**.

- 5 Befolgen Sie zur Ausrichtung des Druckkopfes die angezeigten Anweisungen.

Unter Verwendung des Bedienungsfeldes

Befolgen Sie die unten stehenden Schritte, um den Druckkopf über die Tasten des Bedienfelds zu justieren.

- 1 Achten Sie darauf, dass keine Warnungen oder Fehler im Bedienfeld angezeigt werden.
- 2 Achten Sie darauf, dass sich Papier im Format A4 im hinteren Papiereinzug befindet.
- 3 Drücken Sie , um die Menüs aufzurufen.

Produkt- und Softwarewartung

- 4 Wählen Sie **Wartung**.
- 5 Wählen Sie **Kopfausr.** und befolgen Sie die Anleitung auf dem LCD-Bildschirm, um ein Prüfmuster auszudrucken.
- 6 Wählen Sie jeweils das dunkelste Muster der Gruppen 1 bis 4 aus.

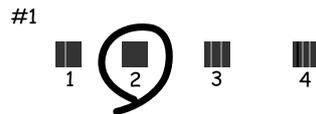

- 7 Geben Sie die Musternummer des dunkelsten Musters in Gruppe 1 an.
- 8 Wiederholen Sie Schritt 7 für die restlichen Gruppen (2 bis 4).
- 9 Beenden Sie die Ausrichtung des Druckkopfs.

Einstellen/Ändern der Uhrzeit und Region

Befolgen Sie die unten stehenden Schritte, um Uhrzeit und Region über die Tasten des Bedienfelds einzustellen.

- 1 Drücken Sie \equiv , um die Menüs aufzurufen.
- 2 2,5-Zoll-Farbdisplaymodelle:
Wählen Sie **Druckereinstellungen**.

Zweizeilige Monochrom-Displaymodelle:
Wählen Sie **Wartung**.
- 3 Wählen Sie **Dat./Zeit**.
- 4 Wählen Sie das Datumsformat.
- 5 Stellen Sie das Datum ein.
- 6 Wählen Sie das Zeitformat.

- 7 Stellen Sie die Uhrzeit ein.

Hinweis:

Um die Sommerzeit auszuwählen, wählen Sie für **Sommerzeit** die Option **Ein**.

- 8 Wählen Sie **Land/Region**.

- 9 Wählen Sie Ihre Region.

- 10 Wählen Sie **Ja**.

Hinweis:

Wenn das Gerät für längere Zeit ausgeschaltet bleibt, kann es sein, dass die Uhr zurückgesetzt wird. Überprüfen Sie deshalb die Uhr, wenn Sie das Gerät wieder einschalten.

Energie sparen

Der LCD-Bildschirm wird dunkel, wenn für längere Zeit keine Vorgänge ausgeführt werden.

Sie können die Zeitdauer, bevor sich das Energiesparsystem einschaltet, anpassen. Eine Erhöhung dieser Abschaltzeitdauer wirkt sich auf die Energieeffizienz des Geräts aus. Denken Sie an die Umwelt, bevor Sie etwaige Änderungen vornehmen.

Gehen Sie folgendermaßen vor, um die Zeitdauer einzustellen:

Für Windows

- 1 Rufen Sie die Druckereinstellungen auf.
➔ [„Aufrufen des Druckertreibers unter Windows“](#) auf Seite 31
- 2 Klicken Sie auf die Registerkarte **Maintenance (Utility)** und dann auf die Schaltfläche **Printer and Option Information (Informationen zu Drucker und Optionen)**.
- 3 Wählen Sie **3 minutes (3 Minuten)**, **5 minutes (5 Minuten)** oder **10 minutes (10 Minuten)** als Einstellung für Sleep Timer (Schlaf-Timer).
- 4 Drücken Sie die Taste **OK**.

Für Mac OS X

- 1 Rufen Sie das Dialogfeld „Epson Printer Utility 4“ auf.
➔ [„Aufrufen des Druckertreibers unter Mac OS X“](#) auf Seite 32

Produkt- und Softwarewartung

- 2 Klicken Sie auf die Schaltfläche **Printer Settings (Druckereinstellungen)**. Der Bildschirm Printer Settings (Druckereinstellungen) wird angezeigt.
- 3 Wählen Sie **3 minutes (3 Minuten)**, **5 minutes (5 Minuten)** oder **10 minutes (10 Minuten)** als Einstellung für Sleep Timer (Schlaf-Timer).
- 4 Klicken Sie auf die Schaltfläche **Apply (Anwenden)**.

Unter Verwendung des Bedienungsfeldes

- 1 Drücken Sie , um die Menüs aufzurufen.
- 2 2,5-Zoll-Farbdisplaymodelle:
Wählen Sie **Druckereinstellungen**.

Zweizeilige Monochrom-Displaymodelle:
Wählen Sie **Wartung**.
- 3 Wählen Sie die Option **Schlaf-timer**.
- 4 Wählen Sie **3Min.**, **5Min.** oder **10Min.**

Reinigung des Produkts

Äußere Reinigung des Gehäuses

Damit Ihr Produkt bestmöglich arbeitet, reinigen Sie es wie folgt mehrmals im Jahr.

**Wichtig:**

Verwenden Sie niemals Alkohol oder Verdünnern zum Reinigen des Produkts. Diese Chemikalien können das Gerät beschädigen.

- Reinigen Sie das LCD-Display nur mit einem weichen, trockenen, sauberen Tuch. Verwenden Sie keine flüssigen oder chemischen Reiniger.

Produkt- und Softwarewartung

- ❑ Reinigen Sie die Oberfläche des Vorlagenglases mit einem weichen, trockenen, sauberen Tuch. Wenn gerade Linien auf dem Ausdruck oder den gescannten Linien erscheinen, reinigen Sie die linke Seite des Vorlagenglases sorgfältig.

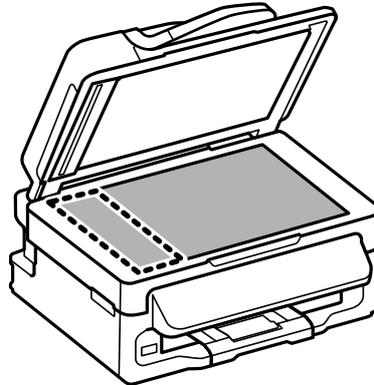

- ❑ Befinden sich Fettflecke oder andere schwer zu entfernende Flecke auf dem Glas, können Sie zum Entfernen eine geringe Menge Glasreiniger auf ein weiches Tuch geben. Wischen Sie überschüssige Flüssigkeit mit einem trockenen Tuch ab.
- ❑ Öffnen Sie die Abdeckung des ADF und reinigen Sie die Rolle und die Innenseite des ADF (nur für Drucker mit ADF-Funktion) mit einem weichen, trockenen und sauberen Tuch.

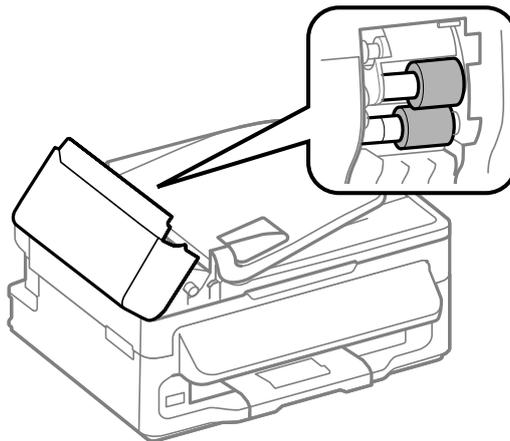

- ❑ Üben Sie keinen Druck auf die Glasfläche des Vorlagenglases aus.
- ❑ Achten Sie darauf, dass die Glasfläche des Vorlagenglases nicht zerkratzt oder beschädigt wird. Verwenden Sie zur Reinigung keine harte oder scheuernde Bürste. Eine beschädigte Glasfläche kann die Scanqualität beeinträchtigen.

Innere Reinigung des Gerätes

Um optimale Ausdrücke zu erzielen, reinigen Sie die interne Rolle nach dem folgenden Verfahren.



Vorsicht:

Achten Sie darauf, dass Sie die Teile im Inneren des Gerätes nicht berühren.

Produkt- und Softwarewartung

**Wichtig:**

- Achten Sie darauf, dass die elektronischen Komponenten nicht mit Wasser in Berührung kommen.
- Sprühen Sie keine Schmierstoffe in das Gerät.
- Ungeeignete Fette können den Mechanismus beschädigen. Wenden Sie sich an Ihren Händler oder einen Fachmann, wenn eine Schmierung erforderlich ist.

1

Achten Sie darauf, dass keine Warnungen oder Fehler im Bedienfeld angezeigt werden.

2

Legen Sie einige Blätter Normalpapier im A4-Format in den hinteren Papiereinzug.

3

Drücken Sie , um den Kopiermodus aufzurufen.

4

Drücken Sie auf eine der -Tasten, um eine Kopie zu erstellen, ohne eine Vorlage auf das Vorlagenglas zu legen.

5

Wiederholen Sie Schritt 4 so lange, bis das Papier nicht mehr mit Tinte verschmiert ist.

Transportieren des Geräts

Wenn Sie das Produkt transportieren möchten, müssen Sie ihn auf den Transport vorbereiten. Verwenden Sie den Originalkarton oder einen Karton ähnlicher Größe.

**Wichtig:**

- Beim Transportieren oder Lagern darf das Gerät nicht gekippt, vertikal aufgestellt oder auf den Kopf gestellt werden. Andernfalls kann Tinte austreten.
- Lassen Sie die Tintenpatronen installiert. Durch das Entfernen der Tintenpatronen kann der Druckkopf austrocknen, sodass das Produkt möglicherweise nicht mehr einwandfrei drucken kann.

1

Entfernen Sie alles Papier aus dem hinteren Papiereinzug und achten Sie darauf, dass das Gerät ausgeschaltet ist.

Produkt- und Softwarewartung

- 2** Öffnen Sie die Scannereinheit und vergewissern Sie sich, dass sich der Tintenpatronenhalter rechts in der Ausgangsposition befindet.

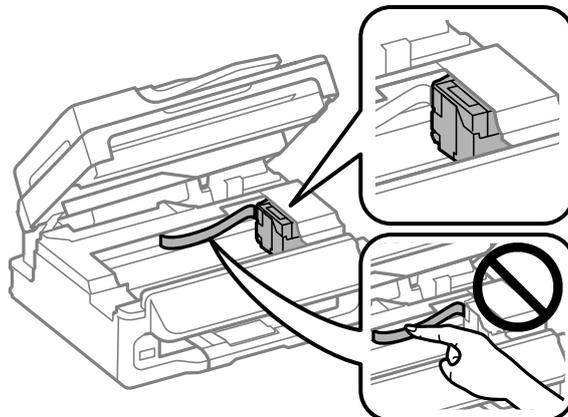

Hinweis:

Wenn sich der Tintenpatronenhalter nicht in der Ausgangsposition rechts befindet, schalten Sie das Produkt ein und warten Sie, bis der Druckkopf ganz rechts einrastet. Schalten Sie anschließend das Gerät aus.

- 3** Sichern Sie den Tintenpatronenhalter mithilfe von Klebestreifen am Gehäuse wie abgebildet und schließen Sie dann die Scanner-Einheit.

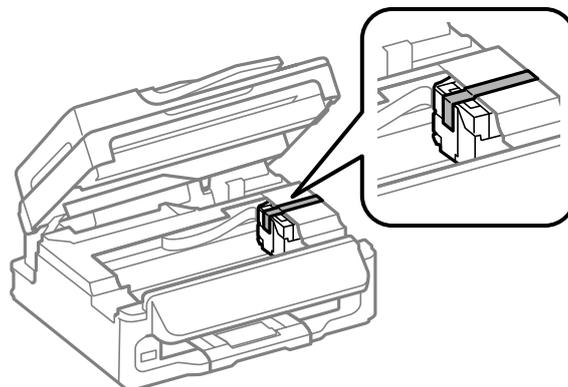

Hinweis:

Bekleben Sie nicht das weiße, flache Kabel im Inneren des Geräts.

- 4** Ziehen Sie erst das Netzkabel von der Steckdose und dann alle Kabel vom Produkt ab.

- 5** Klappen Sie die Papierstütze und das Ausgabefach ein.

- 6** Packen Sie das Produkt mit dem Originalmaterial wieder in den Lieferkarton ein.

Hinweis:

- Halten Sie das Produkt während des Transports eben.
- Achten Sie darauf, das Verpackungsmaterial vollständig vom Drucker zu entfernen, bevor Sie ihn wieder verwenden.

Überprüfen und Installieren Ihrer Software

Überprüfen der auf Ihrem Computer installierten Software

Um die Funktionen zu nutzen, die in diesem Benutzerhandbuch beschrieben werden, müssen Sie die folgende Software installieren.

- Epson Driver and Utilities (Epson-Treiber und -Dienstprogramme)
- Epson Easy Photo Print
- Epson Event Manager

Folgen Sie den nachfolgenden Schritten zur Überprüfung, ob die Software auf Ihrem Computer installiert ist.

Für Windows

- 1** **Windows 7 und Vista:** Klicken Sie auf die Start-Schaltfläche und wählen Sie **Control Panel (Systemsteuerung)**.
Windows XP: Klicken Sie auf **Start** und wählen Sie **Control Panel (Systemsteuerung)**.
- 2** **Windows 7 und Vista:** Klicken Sie auf **Uninstall a program (Programm deinstallieren)** in der Kategorie Programs (Programme).
Windows XP: Doppelklicken Sie auf das Symbol **Add or Remove Programs (Programme hinzufügen oder entfernen)**.
- 3** Überprüfen Sie die Liste der aktuell installierten Programme.

Für Mac OS X

- 1** Doppelklicken Sie auf **Macintosh HD**.
- 2** Doppelklicken Sie auf den Ordner **Epson Software** im Order Applications (Programme) und überprüfen Sie den Inhalt.

Hinweis:

- Der Ordner Applications (Programme) enthält Software von Drittanbietern.
- Um zu prüfen, ob der Druckertreiber installiert ist, klicken Sie auf **System Preferences (Systemeinstellungen)** im Apple-Menü und anschließend auf **Print & Scan (Drucken & Scannen)** (für Mac OS X 10.7) oder **Print & Fax (Drucken & Faxen)** (für Mac OS X 10.6 oder 10.5). Suchen Sie dann im Listenfeld Printers (Drucker) nach Ihrem Gerät.

Installieren der Software

Legen Sie die mit Ihrem Gerät mitgelieferte Druckersoftware-Disk ein und wählen Sie die zu installierende Software auf dem Bildschirm Software Select (Software-Auswahl).

Deinstallieren Ihrer Software

Zur Lösung bestimmter Probleme oder bei Aktualisierung des Betriebssystems kann es erforderlich werden, die Software zu deinstallieren und anschließend neu zu installieren.

In den folgenden Abschnitten finden Sie Informationen, mit denen Sie bestimmen können, welche Anwendungen installiert sind.

➔ [„Überprüfen der auf Ihrem Computer installierten Software“ auf Seite 122](#)

Für Windows

Hinweis:

- Unter Windows 7 und Vista benötigen Sie ein Administratorkonto und -passwort, falls Sie als Standardbenutzer angemeldet sind.
- Unter Windows XP müssen Sie sich bei einem Konto des Typs Computer Administrator (Computeradministrator) anmelden.

1 Schalten Sie das Gerät aus.

2 Trennen Sie das Schnittstellenkabel des Geräts vom Computer.

3 Fahren Sie folgendermaßen fort.

Windows 7 und Vista: Klicken Sie auf die Start-Schaltfläche und wählen Sie **Control Panel (Systemsteuerung)**.

Windows XP: Klicken Sie auf **Start** und wählen Sie **Control Panel (Systemsteuerung)**.

4 Fahren Sie folgendermaßen fort.

Windows 7 und Vista: Klicken Sie auf **Uninstall a program (Programm deinstallieren)** in der Kategorie Programs (Programme).

Windows XP: Doppelklicken Sie auf das Symbol **Add or Remove Programs (Programme hinzufügen oder entfernen)**.

5 Wählen Sie aus der angezeigten Liste die Software, die Sie deinstallieren möchten, wie zum Beispiel den Treiber des Gerätes und die Anwendung.

6 Fahren Sie folgendermaßen fort.

Windows 7: Klicken Sie auf **Uninstall/Change (Deinstallieren/ändern)** oder **Uninstall (Deinstallieren)**.

Produkt- und Softwarewartung

Windows Vista: Klicken Sie auf **Uninstall/Change (Deinstallieren/ändern)** oder **Uninstall (Deinstallieren)** und anschließend auf **Continue (Weiter)** im Fenster User Account Control (Benutzerkontensteuerung).

Windows XP: Klicken Sie auf **Change/Remove (Ändern/Entfernen)** oder **Remove (Entfernen)**.

Hinweis:

Wenn Sie sich zum Deinstallieren des Gerätetreibers in Schritt 5 entschieden haben, wählen Sie das Symbol für Ihr Gerät und klicken Sie auf **OK**.

7 Wenn das Fenster zur Bestätigung angezeigt wird, klicken Sie auf **Yes (Ja)** oder **Next (Weiter)**.

8 Folgen Sie den Anweisungen am Bildschirm.

In einigen Fällen werden Sie in einer Meldung aufgefordert, Ihren Computer neu zu starten. Achten Sie in diesem Fall darauf, dass **I want to restart my computer now (Ja, ich möchte meinen Computer jetzt neu starten)** ausgewählt ist und klicken Sie auf **Finish (Fertig stellen)**.

Für Mac OS X

Hinweis:

- Um die Druckersoftware deinstallieren zu können, laden Sie den Uninstaller herunter. Besuchen Sie die Website unter:
<http://www.epson.com>
Wählen Sie dann den Bereich „Support“ Ihrer regionalen Epson-Website aus.
- Zum Deinstallieren von Anwendungen müssen Sie sich mit einem Computer Administrator (Computeradministrator) anmelden. Sie können keine Anwendungen deinstallieren, wenn Sie als Benutzer mit eingeschränktem Benutzerkonto angemeldet sind.
- Je nach der Anwendung können separate Programme zum Installieren und Deinstallieren vorhanden sein.

1 Schließen Sie alle laufenden Anwendungen.

2 Doppelklicken Sie auf das Symbol **Uninstaller** auf der Mac OS X-Festplatte.

3 Aktivieren Sie in der angezeigten Liste die Kontrollkästchen für die Software, die Sie deinstallieren möchten, wie zum Beispiel den Treiber des Gerätes und die Anwendung.

4 Klicken Sie auf **Uninstall (Deinst.)**.

5 Folgen Sie den Anweisungen am Bildschirm.

Wenn Sie die zu deinstallierende Software nicht im Fenster Uninstaller finden können, doppelklicken Sie auf den Ordner **Applications (Anwendungen)** auf Ihrer Mac OS X-Festplatte, wählen Sie die Anwendung aus, die Sie deinstallieren möchten, und ziehen Sie sie zum **Trash (Papierkorb)**-Symbol.

Produkt- und Softwarewartung

Hinweis:

Wenn Sie den Druckertreiber deinstallieren und der Name Ihres Geräts verbleibt im Fenster *Print & Scan* (*Drucken & Scannen*) (für Mac OS X 10.7) oder *Print & Fax* (*Drucken & Faxen*) (für Mac OS X 10.6 oder 10.5), wählen Sie den Namen Ihres Produkts und klicken Sie auf die Schaltfläche — **entfernen**.

Übertragen von Daten mithilfe eines externen Speichergeräts

Hinweis:

Die Verfügbarkeit dieses Merkmals ist vom Produkt abhängig.

Mithilfe des externen USB-Anschlusses Ihres Produkts können Sie Dateien auf einen an das Produkt angeschlossenen Computer kopieren. Außerdem können Sie auf diese Weise Dateien vom Computer auf das Speichergerät kopieren.

Vorsichtsmaßnahmen für Speichergeräte

Beachten Sie beim Kopieren von Dateien zwischen Speichergerät und Computer folgende Punkte:

- Beachten Sie die Dokumentation und eventuelle Hinweise zum Gebrauch des Speichergeräts und gegebenenfalls des verwendeten Adapters.
- Kopieren Sie keine Dateien auf ein Speichergerät, während Sie von dem Speichergerät drucken.
- Die Informationen über das Speichergerät werden auf dem Display des Produkts nicht aktualisiert, wenn Sie Dateien auf das Speichergerät kopieren oder Dateien vom Speichergerät löschen. Werfen Sie zum Aktualisieren der angezeigten Informationen das Speichergerät aus und verbinden Sie es erneut.

Kopieren von Dateien zwischen einem Speichergerät und dem Computer

Kopieren von Dateien auf den Computer

1 Das Gerät muss eingeschaltet und das Speichergerät verbunden sein.

2 **Windows 7 und Vista:**
Klicken Sie auf die Start-Schaltfläche und wählen Sie **Computer**.

Windows XP:

Klicken Sie auf **Start** und wählen Sie **My Computer (Arbeitsplatz)**.

Mac OS X:

Das Symbol für Wechseldatenträger () wird automatisch auf dem desktop (schreibtisch) angezeigt.

Übertragen von Daten mithilfe eines externen Speichergeräts

- 3 Doppelklicken Sie auf das Wechseldatenträger-Symbol und wählen Sie den Ordner, in dem die Dateien gespeichert sind.

Hinweis:

Wenn Sie eine Datenträgerbezeichnung festgelegt haben, wird diese als Laufwerksname angezeigt. Wenn Sie keine Datenträgerbezeichnung festgelegt haben, wird „Austauschbarer Datenträger“ als Laufwerksname unter Windows XP angezeigt.

- 4 Wählen Sie die zu kopierenden Dateien aus und ziehen Sie sie in einen Ordner auf der Festplatte des Computers.



Wichtig:

Für Mac OS X-Anwender

Ziehen Sie vor dem Entfernen des Speichergeräts stets das Symbol für Wechselmedien auf Ihrem Desktop in den Papierkorb, bevor Sie das Speichergerät entfernen, damit kein Datenverlust entsteht.

Speichern von Dateien auf Speichergeräten

- 1 Das Gerät muss eingeschaltet und das Speichergerät verbunden sein.

- 2 **Windows 7 und Vista:**

Klicken Sie auf die Start-Schaltfläche und wählen Sie **Computer**.

Windows XP:

Klicken Sie auf **Start** und wählen Sie **My Computer (Arbeitsplatz)**.

Mac OS X:

Das Symbol für Wechseldatenträger () wird automatisch auf dem desktop (schreibtisch) angezeigt.

- 3 Doppelklicken Sie auf das Wechseldatenträger-Symbol und wählen Sie den Ordner, in dem Sie die Dateien speichern möchten.

Hinweis:

Wenn Sie eine Datenträgerbezeichnung festgelegt haben, wird diese als Laufwerksname angezeigt. Wenn Sie keine Datenträgerbezeichnung festgelegt haben, wird „Austauschbarer Datenträger“ als Laufwerksname unter Windows XP angezeigt.

- 4 Wählen Sie den Ordner auf der Festplatte des Computers, der die zu kopierenden Dateien enthält. Wählen Sie anschließend die Dateien aus und ziehen Sie sie in den Ordner auf dem Speichermedium.



Wichtig:

Für Mac OS X-Anwender

Ziehen Sie vor dem Entfernen des Speichergeräts stets das Symbol für Wechselmedien auf Ihrem Desktop in den Papierkorb, bevor Sie das Speichergerät entfernen, damit kein Datenverlust auf dem Gerät entsteht.

Fehleranzeigen

Fehlermeldungen am Bedienfeld

Dieser Abschnitt beschreibt die Bedeutung der Meldungen, die auf dem LCD-Bildschirm angezeigt werden.

2,5-Zoll-Farbdisplaymodelle

Fehlermeldungen	Lösungen
Papierstau	➔ „ Papierstau “ auf Seite 133
Druckerfehler. Gerät aus- und wieder einschalten. Weitere Einzelheiten, siehe Handbuch.	Schalten Sie das Gerät aus und wieder ein. Achten Sie darauf, dass sich kein Papier mehr im Produkt befindet. Falls die Fehlermeldung weiterhin angezeigt wird, wenden Sie sich an den Epson-Kundendienst.
Kommunikationsfehler. Sicherstellen, dass der Computer angeschlossen ist und erneut versuchen.	Stellen Sie sicher, dass der Computer korrekt angeschlossen wurde. Sollten die Fehlermeldungen weiterhin angezeigt werden, stellen Sie sicher, dass die Scansoftware auf Ihrem Computer installiert wurde und die Softwareeinstellungen richtig sind.
Ein Tintenkissen im Drucker ist fast verbraucht. Bitte den Epson-Support verständigen.	Drücken Sie die Taste  , um den Druckvorgang fortzusetzen. Die Nachricht wird solange angezeigt, bis das Tintenkissen ausgetauscht wurde. Kontaktieren Sie den Epson-Support, um die Tintenkissen vor Ablauf der Service-Dauer auszuwechseln. Wenn die Abfalltintenkissen voll sind, stoppt das Gerät und Sie müssen sich an den Epson-Kundendienst wenden, um weiterdrucken zu können.
Ein Tintenkissen im Drucker ist verbraucht. Bitte den Epson Support verständigen.	Wenden Sie sich an den Epson-Support, um die Tintenkissen auszuwechseln zu lassen.
USB-Einheit nicht erkannt.	Stellen Sie sicher, dass das USB-Speichermedium richtig angesteckt ist.
Gerät nicht erkannt. Sicherstellen, dass das angeschlossene Gerät speicherfähig ist.	Stellen Sie sicher, dass die Festplatte richtig angesteckt ist.
Kein Wählton. Faxverbindung prüfen.	Stellen Sie sicher, dass das Telefonkabel richtig angeschlossen ist und überprüfen Sie die Telefonleitung auf ihre Funktionstüchtigkeit. ➔ „ Anschluss an eine Telefonleitung “ auf Seite 70 Wenn Ihr Gerät an eine Nebenstellenanlage oder einen Terminaladapter (TA) angeschlossen ist, schalten Sie die Option Wähltonerkennung aus. ➔ Drücken Sie  und anschließend  . Wählen Sie anschließend Faxeinstellungen > Kommunikation > Wähltonerkennung .
Die Kombination von IP-Adresse und Sub-netzmaske ist ungültig. Siehe Dokumentation.	Entnehmen Sie weitere Hinweise dem Online-Netzwerkhandbuch.
Recovery Mode	Die Aktualisierung der Firmware ist fehlgeschlagen. Sie müssen die Aktualisierung der Firmware erneut ausführen. Halten Sie ein USB-Kabel bereit und rufen Sie Ihre regionale Epson-Website für weitere Hinweise auf.

Fehleranzeigen

Zweizeilige Monochrom-Displaymodelle

Fehlermeldungen	Lösungen
Papierstau Ok drücken. Wenn der Fehler nicht gelöscht wird, das Papier manuell herausnehmen.	Entfernen Sie das gestaute Papier. ➔ „ Papierstau “ auf Seite 133
Papierstau im automatischen Vorlageneinzug. Gestautes Papier entfernen.	
Kommunikationsfehler. Sicherstellen, dass das Kabel angeschlossen ist, und erneut versuchen.	Stellen Sie sicher, dass der Computer korrekt angeschlossen wurde. Sollten die Fehlermeldungen weiterhin angezeigt werden, stellen Sie sicher, dass die Scansoftware auf Ihrem Computer installiert wurde und die Softwareeinstellungen richtig sind.
Druckerfehler Papierstau. Scanner öffnen, Papier entfernen und dann den Drucker ausschalten. Siehe Handbuch.	Schalten Sie das Gerät aus und wieder ein. Achten Sie darauf, dass sich kein Papier mehr im Produkt befindet. Falls die Fehlermeldung weiterhin angezeigt wird, wenden Sie sich an den Epson-Kundendienst.
ADE-Fehler. Objekte oder Dokumente aus ADE entfernen. Ausschalten. In Dokumentation nachlesen.	
Druckerfehler Siehe Handbuch.	
Scannerfehler Siehe Handbuch.	Schalten Sie das Gerät aus und wieder ein. Falls die Fehlermeldung weiterhin angezeigt wird, wenden Sie sich an den Epson-Kundendienst.
Faxfehler. Siehe Handbuch, und rufen Sie ggf. den Service an.	
Ein Tintenkissen im Drucker ist fast verbraucht. Bitte den Epson-Support verständigen.	Drücken Sie OK , um den Druckvorgang fortzusetzen. Die Nachricht wird solange angezeigt, bis das Tintenkissen ausgewechselt wurde. Kontaktieren Sie den Epson-Support, um die Tintenkissen vor Ablauf der Service-Dauer auszuwechseln. Wenn die Abfalltintenkissen voll sind, stoppt das Gerät und Sie müssen sich an den Epson-Kundendienst wenden, um weiterdrucken zu können.
Ein Tintenkissen im Drucker ist verbraucht. Bitte den Epson Support verständigen.	Wenden Sie sich an den Epson-Support, um das Tintenkissen auszuwechseln zu lassen.
Kein Wählton. Faxjob unvollst.	Stellen Sie sicher, dass das Telefonkabel richtig angeschlossen ist und überprüfen Sie die Telefonleitung auf ihre Funktionstüchtigkeit. ➔ „ Anschluss an eine Telefonleitung “ auf Seite 70 Wenn Ihr Gerät an eine Nebenstellenanlage oder einen Terminadapter (TA) angeschlossen ist, schalten Sie die Option Wähltonerkennung aus. ➔ Drücken Sie  und anschließend  . Wählen Sie anschließend Faxeinstellungen > Kommunikation > Wähltonerkennung .
Recovery Mode	Die Aktualisierung der Firmware ist fehlgeschlagen. Sie müssen die Aktualisierung der Firmware erneut ausführen. Halten Sie ein USB-Kabel bereit und rufen Sie Ihre regionale Epson-Website für weitere Hinweise auf.

Fehlerbehebung für das Drucken/Kopieren

Problemdiagnose

Probleme mit dem Gerät versuchen Sie am besten in zwei Schritten zu beheben: Zuerst stellen Sie den Fehler fest, dann befolgen Sie die Lösungsvorschläge, bis der Fehler behoben ist.

Die Informationen, die Sie zur Diagnose und Behebung der gängigsten Probleme benötigen, finden Sie in der Online-Problemlösung, auf dem Bedienfeld des Druckers oder im Statusmonitor. Näheres finden Sie jeweils im entsprechenden Abschnitt weiter unten.

Wenn Sie ein spezielles Problem mit der Druckqualität haben, ein Druckproblem, welches nicht mit der Druckqualität zusammenhängt, ein Problem mit dem Papiereinzug oder wenn das Gerät nicht druckt, lesen Sie bitte den entsprechenden Abschnitt.

Um ein Problem zu beheben, müssen Sie den aktuellen Druckvorgang gegebenenfalls abbrechen.

➔ [„Abbrechen eines Druckauftrags“ auf Seite 37](#)

Produktstatus wird geprüft

Wenn ein Problem während des Druckens auftritt, erscheint im Statusmonitorfenster eine Fehlermeldung.

Wenn eine Fehlermeldung darauf hinweist, dass die Abfalltintenköpfe des Geräts das Ende ihrer Gebrauchsdauer erreicht haben, lassen Sie diese vom Epson-Kundendienst austauschen. Die Nachricht wird solange angezeigt, bis die Tintenköpfe ausgewechselt wurden. Wenn die Abfalltintenköpfe voll sind, stoppt das Gerät und Sie müssen sich an den Epson-Kundendienst wenden, um weiterdrucken zu können.

Für Windows

Es gibt zwei Möglichkeiten zum Aufrufen von EPSON Status Monitor 3:

- Doppelklicken Sie auf das Gerätesymbol in der Windows-Taskleiste. Wie Sie ein Symbol in der Taskleiste hinzufügen, ist im nachstehenden Abschnitt beschrieben:
 - ➔ „Über das Shortcut-Symbol in der taskleiste“ auf Seite 32
- Öffnen Sie den Druckertreiber, klicken Sie auf die Registerkarte **Maintenance (Utility)** und dann auf die Schaltfläche **EPSON Status Monitor 3**.

Beim Aufrufen von EPSON Status Monitor 3 wird das folgende Fenster angezeigt:

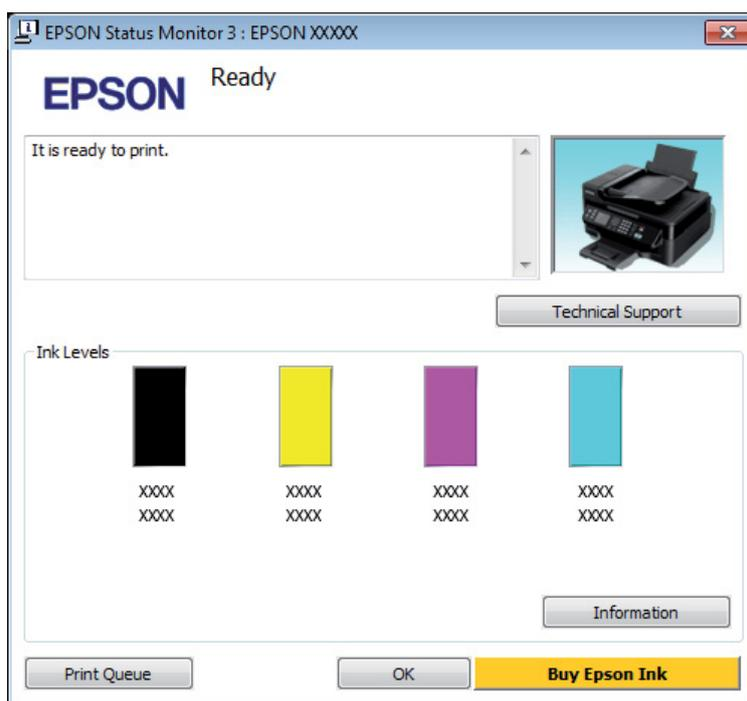

Hinweis:

- Wenn der EPSON Status Monitor 3 nicht erscheint, öffnen Sie den Druckertreiber und klicken Sie auf die Registerkarte **Maintenance (Utility)** und anschließend auf die Schaltfläche **Extended Settings (Erweiterte Einstellungen)**. Aktivieren Sie im Fenster **Extended Settings (Erweiterte Einstellungen)** das Kontrollkästchen **Enable EPSON Status Monitor 3 (EPSON Status Monitor 3 aktivieren)**.
- Je nach den aktuellen Einstellungen wird möglicherweise der vereinfachte Statusmonitor angezeigt. Klicken Sie auf die Schaltfläche **Details**, um das oben stehende Fenster anzuzeigen.

Der EPSON Status Monitor 3 zeigt folgende Informationen an:

Fehlerbehebung für das Drucken/Kopieren

- ❑ **Aktueller Status:**
Bei niedrigem Tintenstand oder verbrauchter Patrone wird die Schaltfläche **How to (Wie Sie)** im Fenster EPSON Status Monitor 3 angezeigt. Durch das Klicken auf **How to (Wie Sie)** wird eine Anleitung zum Auswechseln der Tintenpatronen angezeigt und der Tintenpatronenhalter wird in die Position zum Auswechseln der Tintenpatrone gefahren.
- ❑ **Ink Levels (Tintenstand):**
Im EPSON Status Monitor 3 wird der Status der Tintenpatronen grafisch angezeigt.
- ❑ **Information (Informationen):**
Sie können Informationen über die installierten Tintenpatronen abrufen, indem Sie auf **Information (Informationen)**.
- ❑ **Technical Support (Technischer Support):**
Klicken Sie auf **Technical Support (Technischer Support)**, um die Website für technischen Support von Epson aufzurufen.
- ❑ **Print Queue (Druckerwarteschl.):**
Sie können Windows Spooler (Windows-Spooler) anzeigen, indem Sie auf **Print Queue (Druckerwarteschl.)** klicken.

Für Mac OS X

Befolgen Sie die nachstehende Schritte, um EPSON Status Monitor aufzurufen.

- 1 Rufen Sie das Dialogfeld „Epson Printer Utility 4“ auf.
➔ [„Aufrufen des Druckertreibers unter Mac OS X“ auf Seite 32](#)
- 2 Klicken Sie auf das Symbol **EPSON Status Monitor**. Der EPSON Status Monitor wird angezeigt.

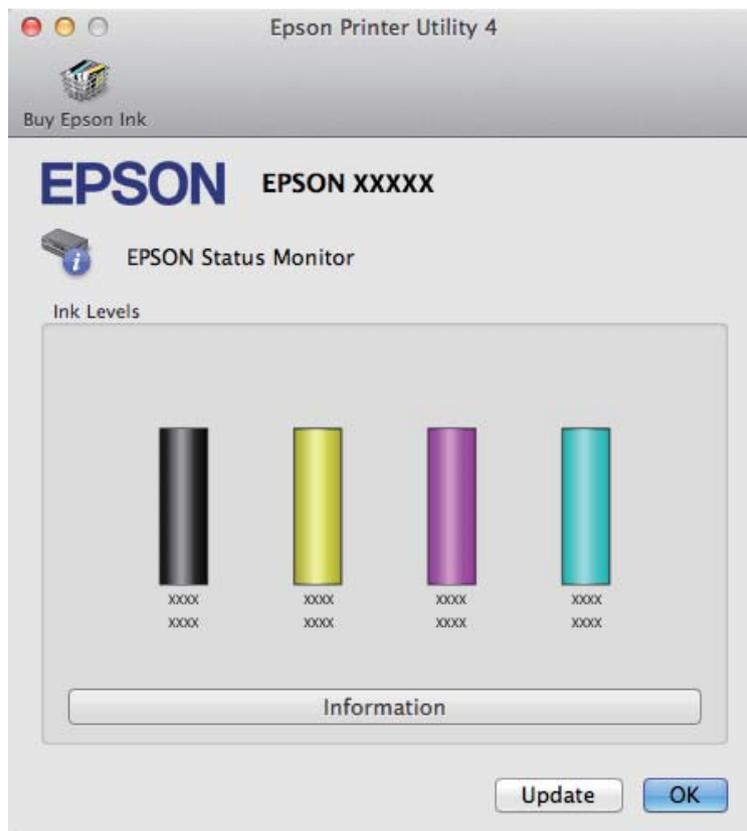

Fehlerbehebung für das Drucken/Kopieren

Sie können dieses Utility auch verwenden, um den Tintenpatronenstatus vor dem Drucken zu überprüfen. EPSON Status Monitor zeigt den Tintenpatronenstatus zum Zeitpunkt des Öffnens an. Um den Status der Tintenpatronen zu aktualisieren, klicken Sie auf **Update (Aktualisieren)**.

Wenn eine Tintenpatrone fast leer oder verbraucht ist, erscheint die Schaltfläche **How to (Wie Sie)**. Klicken Sie auf **How to (Wie Sie)**. Daraufhin gibt Ihnen EPSON Status Monitor Schritt-für-Schritt-Anweisungen zum Austauschen der Tintenpatrone.

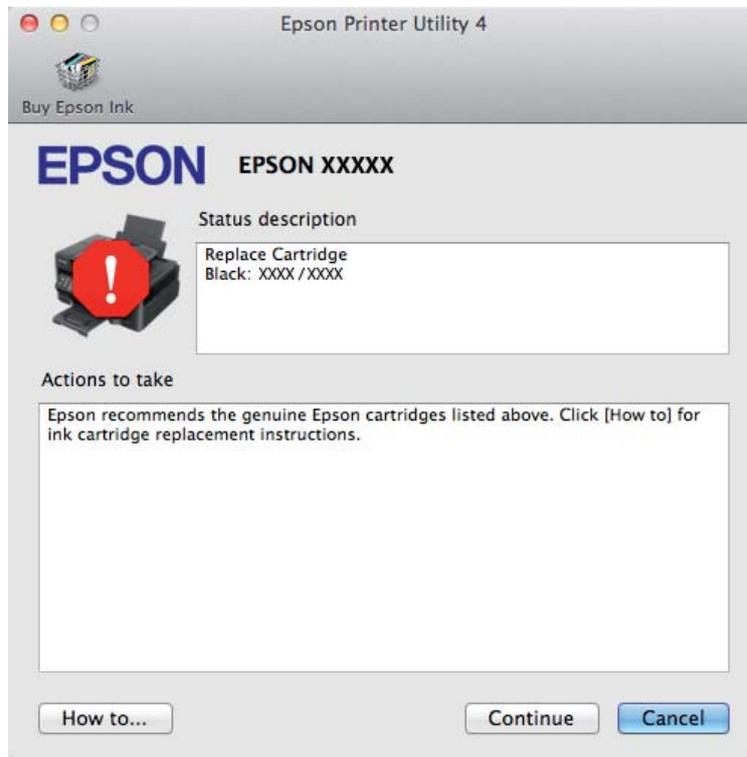

Papierstau



Vorsicht:

Die Tasten im Bedienfeld niemals berühren, wenn Ihre Hand im Gerät ist.

Hinweis:

- Brechen Sie den Druckauftrag ab, wenn Sie durch eine Meldung auf dem LCD-Bildschirm oder vom Drucker-Treiber dazu aufgefordert werden.
- Drücken Sie nach dem Entfernen des gestauten Papiers die am LCD-Bildschirm gezeigte Taste.

Entfernen von gestautem Papier aus dem Inneren des Geräts

- 1 Öffnen Sie die Scanner-Einheit.

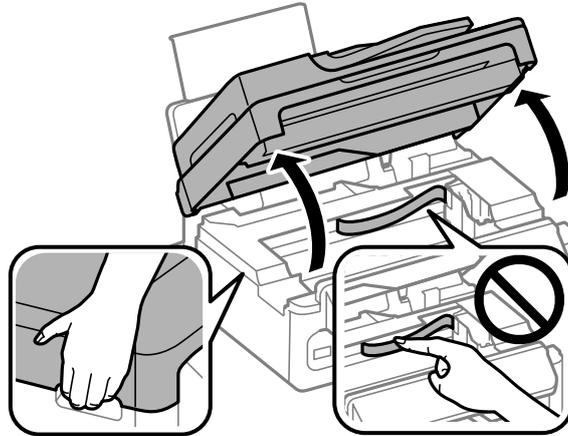

! **Wichtig:**
Heben Sie die Scanner-Einheit nicht an, wenn das Vorlagenglas geöffnet ist.

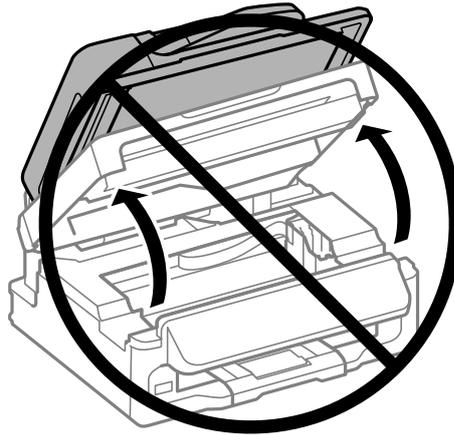

- 2 Entfernen Sie sämtliches Papier im Innern, einschließlich zerrissener Stücke.

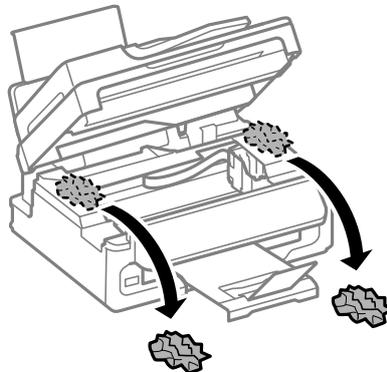

- 3 Schließen Sie langsam die Scanner-Einheit.

Entfernen von Papier aus dem automatischen Vorlageneinzug (ADF)

Hinweis:

Die Verfügbarkeit dieses Merkmals ist vom Produkt abhängig.

1 Entnehmen Sie den Papierstapel aus dem Zufuhrfach des automatischen Vorlageneinzugs.

2 Öffnen Sie die Abdeckung des ADF.

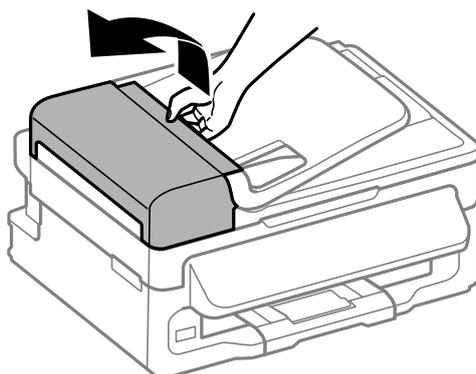

Wichtig:

Öffnen Sie die Abdeckung des ADF, bevor Sie das gestaute Papier entfernen. Wenn Sie die Abdeckung nicht öffnen, kann das Gerät beschädigt werden.

3 Entfernen Sie das gestaute Papier vorsichtig.

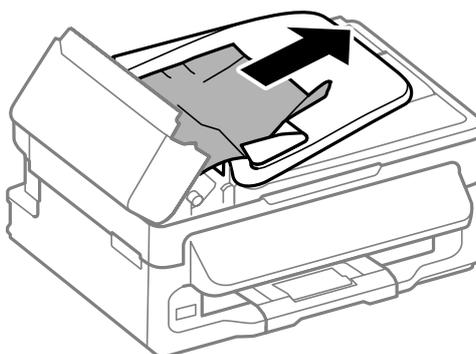

4 Öffnen Sie den automatischen Vorlageneinzug (ADF).

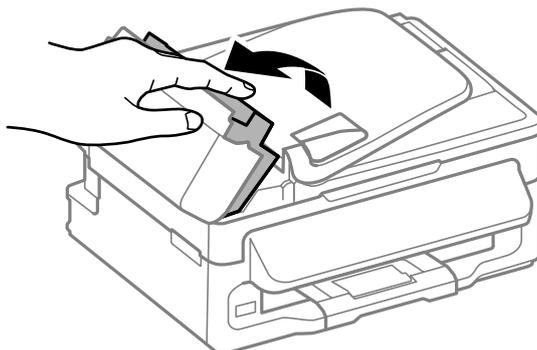

Fehlerbehebung für das Drucken/Kopieren

- 5 Entfernen Sie sämtliches Papier im Innern, einschließlich zerrissener Stücke.

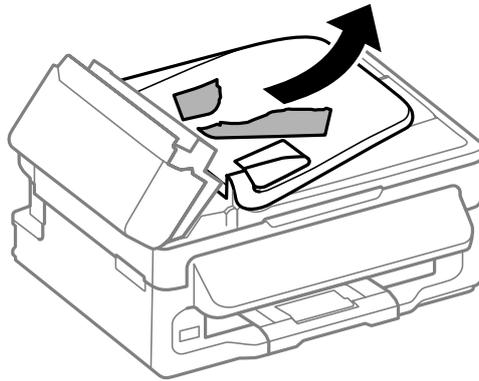

- 6 Schließen Sie den automatischen Vorlageneinzug (ADF).

- 7 Heben Sie das Zufuhrfach des automatischen Vorlageneinzugs an.

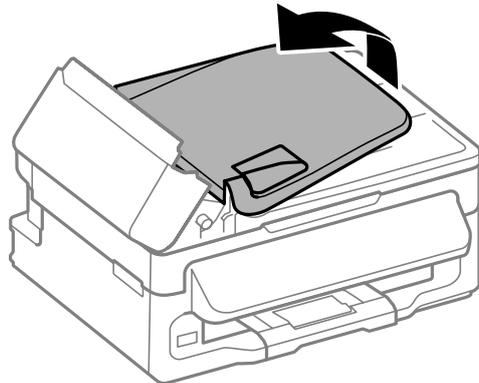

- 8 Entfernen Sie das gestaute Papier vorsichtig.

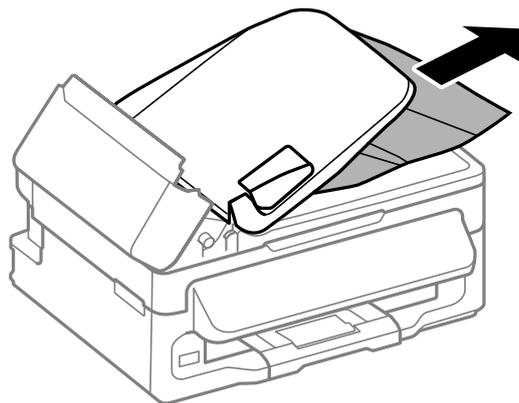

- 9 Bringen Sie das ADF-Einzugsfach wieder in die ursprüngliche Position und schließen Sie die ADF-Abdeckung.

Vermeiden von Papierstau

Wenn häufiger Papierstaus auftreten, prüfen Sie Folgendes:

Fehlerbehebung für das Drucken/Kopieren

- Das Papier ist glatt, nicht gewellt oder zerknittert.
- Sie verwenden ein hochwertiges Papier.
- Das Papier ist mit der bedruckbaren Seite nach oben in den hinteren Papiereinzug eingelegt.
- Der Papierstapel wurde vor dem Einlegen aufgefächert.
- Legen Sie Normalpapier nicht über die sich innen an der Papierführungsschiene befindlichen Linie unterhalb der Pfeilmarkierung ▼ ein.
Bei Epson-Spezialmedien darauf achten, dass die Blattanzahl unter dem für das Medium festgelegten Maximum liegt.
➔ „Auswahl des Papiers“ auf Seite 20
- Die Papierführungsschienen sind fest gegen die Papierseiten ausgerichtet.
- Das Gerät befindet sich auf einer ebenen, stabilen Unterlage, die an allen Seiten über die Grundfläche des Druckers hinausragt. Das Gerät arbeitet nicht einwandfrei, wenn es gekippt wird.

Nach einem Papierstau erneut drucken (nur Windows)

Wenn Sie einen Druckauftrag wegen eines Papierstaus abgebrochen haben, können Sie den Druckauftrag erneut drucken, ohne dabei bereits gedruckte Seiten noch einmal zu drucken.

- 1** Paperstau beheben.
➔ „Papierstau“ auf Seite 133
- 2** Rufen Sie die Druckereinstellungen auf.
➔ „Aufrufen des Druckertreibers unter Windows“ auf Seite 31
- 3** Aktivieren Sie das Kontrollkästchen **Print Preview (Druckvorschau)** im Fenster Main (Haupteinstellungen) des Druckertreibers.
- 4** Nehmen sie die für den Druckvorgang gewünschten Einstellungen vor.
- 5** Klicken Sie auf **OK**, um das Druckereinstellungsfenster zu schließen, und drucken Sie dann die Datei. Das Fenster Print Preview (Druckvorschau) wird angezeigt.
- 6** Wählen Sie im Seitenlistenfeld auf der linken Seite eine Seite, die schon gedruckt wurde und wählen Sie dann die Option **Remove Page (Seite entfernen)** aus dem Menü Print Options (Druckoptionen). Wiederholen Sie diesen Schritt für alle bereits gedruckten Seiten.
- 7** Klicken Sie auf **Print (Drucken)** im Fenster Print Preview (Druckvorschau).

Hilfe zur Druckqualität

Wenn Sie Probleme mit der Druckqualität haben, vergleichen Sie den Testdruck mit den nachstehenden Abbildungen. Klicken Sie auf den Bildtitel unter der Abbildung, die am ehesten Ihrem Ausdruck entspricht.

Fehlerbehebung für das Drucken/Kopieren

<p>enthalten alle Aufdruck. W 5008 "Regel"</p> <p>Testmuster in Ordnung</p>	 <p>Testmuster in Ordnung</p>
<p>enthalten alle Aufdruck. W 5008 "Regel"</p> <p>➔ „Horizontale Streifen“ auf Seite 138</p>	<p>enthalten alle Aufdruck. W 5008 "Regel"</p> <p>➔ „Vertikale Streifen oder Fehlausrichtung“ auf Seite 139</p>
 <p>➔ „Horizontale Streifen“ auf Seite 138</p>	 <p>➔ „Vertikale Streifen oder Fehlausrichtung“ auf Seite 139</p>
 <p>➔ „Falsche oder fehlende Farben“ auf Seite 139</p>	 <p>➔ „Undeutlicher oder verschmierter Ausdruck“ auf Seite 140</p>

Horizontale Streifen

- Achten Sie darauf, dass die bedruckbare Seite des Papiers (heller oder glänzender) im hinteren Papiereinzug nach oben zeigt.
- Führen Sie das Utility zur Druckkopfreinigung aus, um eventuell verstopfte Düsen zu reinigen.
➔ „Reinigen des Druckkopfs“ auf Seite 113
- Um optimale Ergebnisse zu erzielen, sollten Tintenpatronen innerhalb von sechs Monaten nach dem Öffnen der Verpackung verbraucht werden.
- Verwenden Sie, wenn möglich, Original-Epson-Tintenpatronen.
- Achten Sie darauf, dass die im LCD-Menü oder im Druckertreiber eingestellte Papiersorte mit der im Produkt eingelegten Papiersorte übereinstimmt.
➔ „Auswahl des Papiers“ auf Seite 20

Fehlerbehebung für das Drucken/Kopieren

- ❑ Wenn eine Streifenbildung mit Abständen von 2,5 cm auftritt, führen Sie das Dienstprogramm Print Head Alignment (Druckkopf-Justage) aus.
 - ➔ „Ausrichten des Druckkopfs“ auf Seite 114
- ❑ Falls die Kopie ein Moirémuster (gekreuzte Schraffur) aufweist, ändern Sie die Einstellung **Verkleinern/Vergrößern** im LCD-Menü oder verschieben Sie die Vorlage.
- ❑ Reinigen Sie bei Problemen mit der Kopierqualität die Außenseite des Produkts.
 - ➔ „Äußere Reinigung des Gehäuses“ auf Seite 118

Vertikale Streifen oder Fehlausrichtung

- ❑ Achten Sie darauf, dass die bedruckbare Seite des Papiers (heller oder glänzender) im hinteren Papiereinzug nach oben zeigt.
- ❑ Führen Sie das Utility zur Druckkopfreinigung aus, um eventuell verstopfte Düsen zu reinigen.
 - ➔ „Reinigen des Druckkopfs“ auf Seite 113
- ❑ Starten Sie das Utility zur Print Head Alignment (Druckkopf-Justage).
 - ➔ „Ausrichten des Druckkopfs“ auf Seite 114
- ❑ Deaktivieren Sie unter Windows das Kontrollkästchen **High Speed (Schnell)** im Fenster More Options (Weitere Optionen) des Druckertreibers. Weitere Informationen dazu finden Sie in der Online-Hilfe. Für Mac OS X wählen Sie die Option **Off (Aus)** aus dem High Speed Printing (Druck mit hoher Geschwindigkeit). Um den High Speed Printing (Druck mit hoher Geschwindigkeit) anzuzeigen, klicken Sie durch folgende Menüs: **System Preferences (Systemeinstellungen)**, **Print & Scan (Drucken & Scannen)** (für Mac OS X 10.7) oder **Print & Fax (Drucken & Faxen)** (für Mac OS X 10.6 oder 10.5), Ihr Produkt (im Listenfeld Printers (Drucker)), **Options & Supplies (Optionen & Zubehör)** und anschließend **Driver (Treiber)**.
- ❑ Achten Sie darauf, dass die im LCD-Menü oder im Druckertreiber eingestellte Papiersorte mit der im Produkt eingelegten Papiersorte übereinstimmt.
 - ➔ „Auswahl des Papiers“ auf Seite 20
- ❑ Reinigen Sie bei Problemen mit der Kopierqualität die Außenseite des Produkts.
 - ➔ „Äußere Reinigung des Gehäuses“ auf Seite 118

Falsche oder fehlende Farben

- ❑ Deaktivieren Sie unter Windows die Einstellung **Grayscale (Graustufen)** im Fenster Main (HauptEinstellungen) des Druckertreibers. Löschen Sie unter Mac OS X die Einstellung **Grayscale (Graustufen)** in Print Settings (Druckereinstellungen) im Dialogfeld Print (Drucken) des Druckertreibers. Weitere Informationen dazu finden Sie in der Online-Hilfe.
- ❑ Ändern Sie in der Anwendung oder in den Druckereinstellungen die Farbeinstellungen. Überprüfen Sie unter Windows die Einstellungen im Fenster More Options (Weitere Optionen). Aktivieren Sie unter Mac OS X das Kontrollkästchen Color Options (Farboptionen) im Dialogfeld Print (Drucken). Weitere Informationen dazu finden Sie in der Online-Hilfe.

Fehlerbehebung für das Drucken/Kopieren

- Führen Sie das Utility zur Druckkopfreinigung aus, um eventuell verstopfte Düsen zu reinigen.
➔ „Reinigen des Druckkopfs“ auf Seite 113
- Wenn eine Tintenpatrone gerade erst ersetzt wurde, prüfen Sie das Ablaufdatum auf der Verpackung. Wenn Sie das Produkt über einen längeren Zeitraum nicht verwendet haben, sollten die Tintenpatronen ersetzt werden.
➔ „Auswechseln einer Tintenpatrone“ auf Seite 106
- Verwenden Sie möglichst Original-Epson-Tintenpatronen und von Epson empfohlenes Papier.

Undeutlicher oder verschmierter Ausdruck

- Verwenden Sie möglichst Original-Epson-Tintenpatronen und von Epson empfohlenes Papier.
- Achten Sie darauf, das Produkt auf eine ebene, stabile Fläche zu stellen, die an allen Seiten über die Grundfläche des Druckers hinausragt. Das Gerät arbeitet nicht einwandfrei, wenn es gekippt wird.
- Stellen Sie sicher, dass das Papier nicht beschädigt, schmutzig oder zu alt ist.
- Achten Sie darauf, dass das Papier trocken ist und die bedruckbare Seite (heller oder glänzender) im hinteren Papiereinzug nach oben zeigt.
- Wenn das Papier zur bedruckbaren Seite hin gewölbt ist, glätten Sie es oder biegen Sie es leicht nach der anderen Seite.
- Achten Sie darauf, dass die im LCD-Menü oder im Druckertreiber eingestellte Papiersorte mit der im Produkt eingelegten Papiersorte übereinstimmt.
➔ „Auswahl des Papiers“ auf Seite 20
- Nehmen Sie jedes Blatt Papier sofort nach dem Drucken aus dem Ausgabefach.
- Berühren Sie keinesfalls die bedruckte Glanzpapierseite und achten Sie darauf, dass nichts damit in Berührung kommt. Beachten Sie zur Handhabung der Ausdrücke die mit dem Papier gelieferten Hinweise.
- Führen Sie das Utility zur Druckkopfreinigung aus, um eventuell verstopfte Düsen zu reinigen.
➔ „Reinigen des Druckkopfs“ auf Seite 113
- Starten Sie das Utility zur Druckkopf-Justage.
➔ „Ausrichten des Druckkopfs“ auf Seite 114
- Wenn das Papier nach dem Drucken mit Tinte verschmiert ist, reinigen Sie das Innere des Geräts.
➔ „Innere Reinigung des Gerätes“ auf Seite 119
- Reinigen Sie bei Problemen mit der Kopierqualität die Außenseite des Produkts.
➔ „Äußere Reinigung des Gehäuses“ auf Seite 118

Verschiedene Druckausgabeprobleme

Falsche oder unvollständige Zeichen

- Löschen Sie etwaige angehaltene Druckaufträge.
➔ „[Abbrechen eines Druckauftrags](#)“ auf Seite 37
- Schalten Sie das Gerät und den Computer aus. Vergewissern Sie sich, dass das Schnittstellenkabel des Geräts einwandfrei angeschlossen ist.
- Deinstallieren Sie den Druckertreiber und installieren Sie ihn dann erneut.
➔ „[Deinstallieren Ihrer Software](#)“ auf Seite 123

Falsche Ränder

- Achten Sie darauf, dass das Papier im hinteren Papiereinzug korrekt eingelegt wurde.
➔ „[Einlegen von Papier und Umschlägen](#)“ auf Seite 23
- Überprüfen Sie die Randeinstellungen in der Anwendungssoftware. Stellen Sie sicher, dass sich die Randeinstellungen innerhalb des Druckbereichs befinden.
➔ „[Druckbereich](#)“ auf Seite 160
- Stellen Sie sicher, dass die Druckertreiber-Einstellungen für das Papierformat dem im Drucker eingelegten Papier entsprechen.
Unter Windows überprüfen Sie das Fenster Main (Haupteinstellungen).
Prüfen Sie unter Mac OS X das Dialogfeld Page Setup (Papierformat) im Dialogfeld Print (Drucken).
- Deinstallieren Sie den Druckertreiber und installieren Sie ihn dann erneut.
➔ „[Deinstallieren Ihrer Software](#)“ auf Seite 123

Etwas schiefer Ausdruck

- Achten Sie darauf, dass das Papier im hinteren Papiereinzug korrekt eingelegt wurde.
➔ „[Einlegen von Papier und Umschlägen](#)“ auf Seite 23
- Falls **Draft (Entwurf)** als Quality (Qualität) im Main (Haupteinstellungen)-Fenster des Druckertreibers ausgewählt ist (für Windows) oder **Fast Economy (Sparmodus schnell)** als Print Quality (Qualität) in Print Settings (Druckereinstellungen) (für Mac OS X) ausgewählt wurde, wählen Sie eine andere Einstellung.

Falsche Größe oder Position des kopierten Bilds

- Achten Sie darauf, dass die am Bedienfeld eingestellten Werte für Papierformat, Layout und Skalierung mit dem verwendeten Papier übereinstimmen.
- Wenn die Ränder der Kopie abgeschnitten sind, verschieben Sie die Vorlage etwas aus der Ecke.
- Reinigen Sie das Vorlagenglas.
➔ „[Äußere Reinigung des Gehäuses](#)“ auf Seite 118

Seitenverkehrtes Bild

- ❑ Deaktivieren Sie unter Windows das Kontrollkästchen **Mirror Image (Bild spiegeln)** im Fenster More Options (Weitere Optionen) des Druckertreibers oder schalten Sie die Einstellung Mirror Image (Bild spiegeln) in der Anwendung aus.
Unter Mac OS X deaktivieren Sie das Kontrollkästchen **Mirror Image (Bild spiegeln)** unter **Print Settings (Druckereinstellungen)** im Dialogfeld Print (Drucken) des Druckertreibers oder deaktivieren Sie die Einstellung Mirror Image (Bild spiegeln) Ihrer Anwendung.
Weitere Informationen dazu finden Sie in der Online-Hilfe des Druckertreibers oder der Anwendung.
- ❑ Deinstallieren Sie den Druckertreiber und installieren Sie ihn dann erneut.
➔ [„Deinstallieren Ihrer Software“ auf Seite 123](#)

Es werden leere Seiten gedruckt

- ❑ Stellen Sie sicher, dass die Druckertreiber-Einstellungen für das Papierformat dem im Drucker eingelegten Papier entsprechen.
Unter Windows überprüfen Sie das Fenster Main (HauptEinstellungen).
Prüfen Sie unter Mac OS X das Dialogfeld Page Setup (Papierformat) im Dialogfeld Print (Drucken).
- ❑ Prüfen Sie unter Windows die Einstellung **Skip Blank Page (Leers. Übersp.)** durch Klicken auf die Schaltfläche **Extended Settings (Erweiterte Einstellungen)** im Fenster Maintenance (Utility) des Druckertreibers.
Für Mac OS X wählen Sie die Option **On (Ein)** aus dem Skip Blank Page (Leers. Übersp.). Um den Skip Blank Page (Leers. Übersp.) anzuzeigen, klicken Sie durch folgende Menüs: **System Preferences (Systemeinstellungen)**, **Print & Scan (Drucken & Scannen)** (für Mac OS X 10.7) oder **Print & Fax (Drucken & Faxen)** (für Mac OS X 10.6 oder 10.5), Ihr Produkt (im Listenfeld Printers (Drucker)), **Options & Supplies (Optionen & Zubehör)** und anschließend **Driver (Treiber)**.
- ❑ Deinstallieren Sie den Druckertreiber und installieren Sie ihn dann erneut.
➔ [„Deinstallieren Ihrer Software“ auf Seite 123](#)

Bedruckte Seite ist verschmiert oder weist Streifen auf

- ❑ Wenn das Papier zur bedruckbaren Seite hin gewölbt ist, glätten Sie es oder biegen Sie es leicht nach der anderen Seite.
- ❑ Erstellen Sie mehrere Kopien, ohne eine Vorlage auf das Vorlagenglas zu legen.
➔ [„Innere Reinigung des Gerätes“ auf Seite 119](#)
- ❑ Deinstallieren Sie den Druckertreiber und installieren Sie ihn dann erneut.
➔ [„Deinstallieren Ihrer Software“ auf Seite 123](#)

Es wird zu langsam gedruckt

- ❑ Achten Sie darauf, dass die im LCD-Menü oder im Druckertreiber eingestellte Papiersorte mit der im Produkt eingelegten Papiersorte übereinstimmt.
➔ [„Auswahl des Papiers“ auf Seite 20](#)

Fehlerbehebung für das Drucken/Kopieren

- ❑ Wählen Sie unter Windows eine geringere **Quality (Qualität)** im Fenster Main (Haupteinstellungen) des Druckertreibers.
Wählen Sie unter Mac OS X eine geringere Print Quality (Qualität) im Dialogfeld Print Settings (Druckereinstellungen) des Dialogfelds Print (Drucken) des Druckertreibers.
 - ➔ „[Aufrufen des Druckertreibers unter Windows](#)“ auf Seite 31
 - ➔ „[Aufrufen des Druckertreibers unter Mac OS X](#)“ auf Seite 32
- ❑ Schließen Sie Anwendungen, die Sie nicht benötigen.
- ❑ Wenn Sie kontinuierlich über einen längeren Zeitraum drucken, wird der Druckvorgang ggf. sehr langsam. Dies hat den Zweck, die Druckgeschwindigkeit zu verringern und die Gerätemechanik vor Überhitzung und Schäden zu schützen. Sollte dies vorkommen, können Sie den Druckbetrieb fortsetzen. Wir empfehlen jedoch, das Gerät zu stoppen und für mindestens 30 Minuten bei eingeschalteter Spannungsversorgung ruhen zu lassen. (Bei ausgeschalteter Spannungsversorgung erfolgt keine Wiederherstellung des Produkts.) Wenn Sie anschließend wieder drucken, arbeitet das Gerät mit normaler Geschwindigkeit.
- ❑ Deinstallieren Sie den Druckertreiber und installieren Sie ihn dann erneut.
 - ➔ „[Deinstallieren Ihrer Software](#)“ auf Seite 123

Wenn Sie alle obigen Methoden ausprobiert haben und das Problem nicht lösen können, siehe Folgendes:

- ➔ „[Erhöhen der Druckgeschwindigkeit \(nur Windows\)](#)“ auf Seite 147

Das Papier wird nicht ordnungsgemäß eingezogen

Das Papier wird nicht eingezogen

Nehmen Sie den Papierstapel heraus und stellen Sie Folgendes sicher:

- ❑ Das Papier ist nicht gewellt oder zerknittert.
- ❑ Das Papier ist nicht zu alt. Beachten Sie die Hinweise in der Anleitung, die dem Papier beigelegt ist.
- ❑ Legen Sie Normalpapier nicht über die sich innen an der Papierführungsschiene befindlichen Linie unterhalb der Pfeilmarkierung ▼ ein.
Bei Epson-Spezialmedien darauf achten, dass die Blattanzahl unter dem für das Medium festgelegten Maximum liegt.
 - ➔ „[Auswahl des Papiers](#)“ auf Seite 20
- ❑ Das Papier staut sich nicht im Gerät. Falls doch, entfernen Sie das gestaute Papier.
 - ➔ „[Papierstau](#)“ auf Seite 133
- ❑ Die Tintenpatronen sind nicht verbraucht. Wenn eine Patrone verbraucht ist, ersetzen Sie sie.
 - ➔ „[Auswechseln einer Tintenpatrone](#)“ auf Seite 106
- ❑ Sie haben alle Sonderanweisungen in dem Hinweisblatt, das dem Druckmedium beigelegt ist, befolgt.

Es werden mehrere Blätter gleichzeitig eingezogen

- Legen Sie Normalpapier nicht über die sich innen an der Papierführungsschiene befindlichen Linie unterhalb der Pfeilmarkierung ▼ ein.
Bei Epson-Spezialmedien darauf achten, dass die Blattanzahl unter dem für das Medium festgelegten Maximum liegt.
➔ „Auswahl des Papiers“ auf Seite 20
- Darauf achten, dass die Papierführungsschienen fest gegen die Papierseiten ausgerichtet sind.
- Achten Sie darauf, dass das Papier weder gewölbt noch geknickt oder gefaltet ist. Glätten Sie gewelltes Papier oder wölben Sie es leicht in die Gegenrichtung, bevor Sie es einlegen.
- Nehmen Sie den Papierstapel heraus, und stellen Sie sicher, dass das Papier nicht zu dünn ist.
➔ „Papier“ auf Seite 159
- Fächern Sie den Papierstapel auf, um die Blätter voneinander zu lösen, und legen Sie ihn ein.
- Wenn zu viele Kopien einer Datei gedruckt werden, prüfen Sie folgendermaßen die Einstellung Copies (Kopien) in Ihrem Druckertreiber und in Ihrer Anwendung.
Prüfen Sie unter Windows die Einstellung Copies (Kopien) im Fenster Main (Haupteinstellungen).
Mac OS X: Prüfen Sie die Einstellung Copies (Kopien) im Dialogfeld Print (Drucken).

Papier ist falsch eingelegt

Wenn das Papier zu weit in das Gerät geschoben wurde, kann es nicht einwandfrei eingezogen werden. Schalten Sie das Gerät aus und nehmen Sie das Papier heraus. Schalten Sie das Gerät dann wieder ein und legen Sie das Papier richtig ein.

Das Papier wird nicht vollständig ausgeworfen oder ist zerknittert

- Wenn das Papier nicht vollständig ausgegeben wird, drücken Sie auf eine der ⬅-Tasten, um das Papier auszuwerfen. Wenn ein Papierstau im Innern des Produkts auftritt, lesen Sie den folgenden Abschnitt durch, um diesen Papierstau zu beheben.
➔ „Papierstau“ auf Seite 133
- Wenn das Papier zerknittert ausgegeben wird, ist es möglicherweise zu feucht oder zu dünn. Legen Sie einen neuen Stapel Papier ein.

Hinweis:

Lagern Sie den Papiervorrat in der Originalverpackung in trockener Umgebung.

Das Gerät druckt nicht

Alle Anzeigenleuchten sind aus

- Drücken Sie die ⏻-Taste, um sicherzustellen, dass das Produkt eingeschaltet ist.

Fehlerbehebung für das Drucken/Kopieren

- Achten Sie darauf, dass das Netzkabel korrekt eingesteckt ist.
- Stellen Sie sicher, dass die Steckdose funktioniert und nicht von einem Schalter oder Timer gesteuert wird.

Nur die Betriebsanzeige leuchtet

- Schalten Sie das Gerät und den Computer aus. Vergewissern Sie sich, dass das Schnittstellenkabel des Geräts einwandfrei angeschlossen ist.
- Wenn Sie eine USB-Schnittstelle verwenden, stellen Sie sicher, dass das Anschlusskabel dem USB- oder Hi-Speed-USB-Standard entspricht.
- Wenn das Gerät über einen USB-Hub am Computer angeschlossen ist, schließen Sie ihn an den ersten Hub an. Wird das Gerät immer noch nicht vom Computer erkannt, versuchen Sie, es ohne USB-Hub direkt an den Computer anzuschließen.
- Wenn das Gerät über einen USB-Hub am Computer angeschlossen ist, vergewissern Sie sich, dass der USB-Hub vom Computer erkannt wird.
- Wenn Sie versuchen, eine komplexe Grafik auszudrucken, reicht möglicherweise der verfügbare Arbeitsspeicher des Computers nicht aus. Versuchen Sie, die Auflösung des Bildes zu verringern oder das Bild in einem kleineren Format zu drucken. Möglicherweise müssen Sie den Computer mit mehr Arbeitsspeicher ausrüsten.
- Anwender unter Windows können angehaltene Druckaufträge im Windows Spooler (Windows-Spooler) löschen.
 - ➔ [„Abbrechen eines Druckauftrags“ auf Seite 37](#)
- Deinstallieren Sie den Druckertreiber und installieren Sie ihn dann erneut.
 - ➔ [„Deinstallieren Ihrer Software“ auf Seite 123](#)

Nach dem Auswechseln der Patrone wird ein Tintenfehler angezeigt

- 1** Öffnen Sie die Scanner-Einheit.

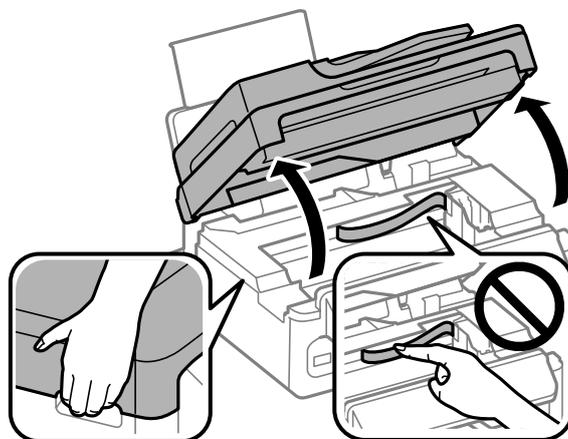

Fehlerbehebung für das Drucken/Kopieren



Wichtig:

Heben Sie die Scanner-Einheit nicht an, wenn das Vorlagenglas geöffnet ist.

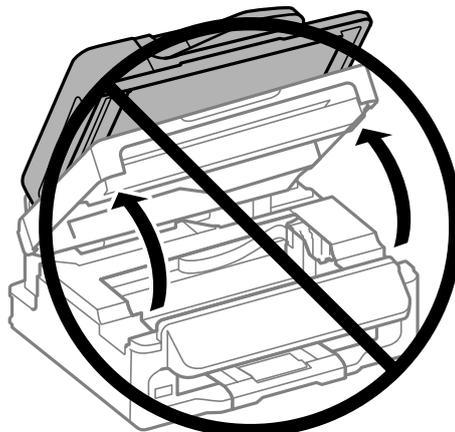

2

Achten Sie darauf, dass der Tintenpatronenhalter sich in der Position zum Auswechseln der Tintenpatronen befindet.

Hinweis:

Falls sich der Tintenpatronenhalter in der Position ganz rechts befindet, drücken Sie  wählen Sie **Wartung** und anschließend **Tintenpatrone ersetzen**.

3

Entfernen Sie die Tintenpatrone, setzen Sie sie wieder ein und fahren Sie mit der Installation der Tintenpatrone fort. Achten Sie darauf, dass die Oberkanten der Tintenpatronen bündig sind.

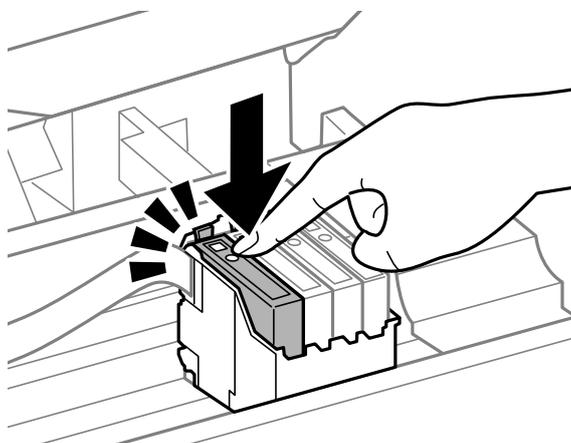

4

Schließen Sie die Scanner-Einheit langsam und drücken Sie am Bedienfeld **OK**.

Erhöhen der Druckgeschwindigkeit (nur Windows)

Eine zu langsame Druckgeschwindigkeit kann erhöht werden, indem Sie im Fenster Extended Settings (Erweiterte Einstellungen) bestimmte Einstellungen wählen. Klicken Sie auf die Schaltfläche **Extended Settings (Erweiterte Einstellungen)** im Fenster Maintenance (Utility) des Druckertreibers.

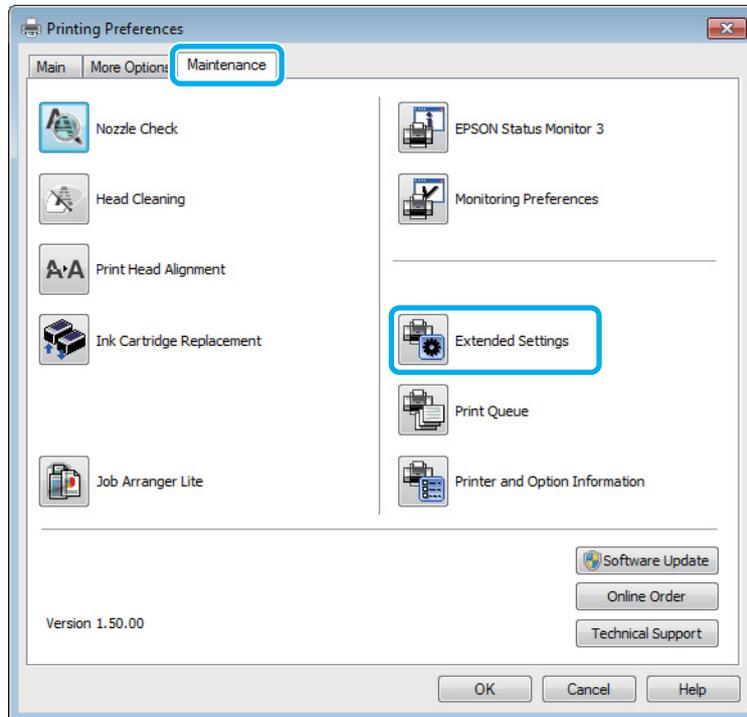

Das folgende Dialogfeld wird angezeigt.

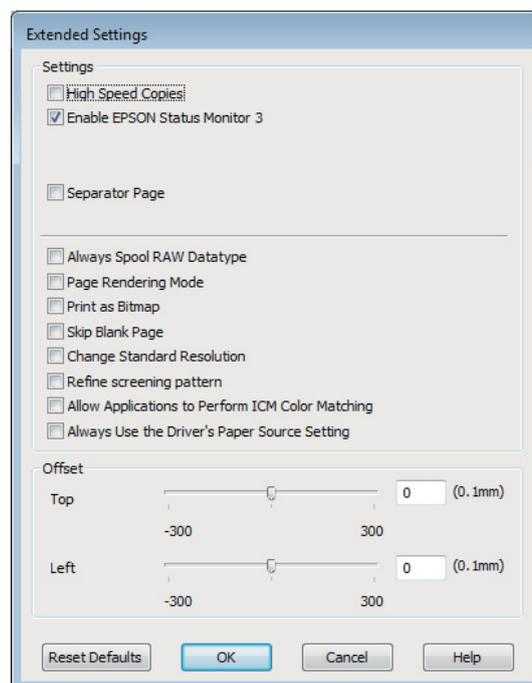

Aktivieren Sie die folgenden Kontrollkästchen, um die Druckgeschwindigkeit zu erhöhen.

Fehlerbehebung für das Drucken/Kopieren

- High Speed Copies (Schnelle Kopien)
- Always spool RAW datatype (RAW-Daten immer spoolen)
- Page Rendering Mode (Seitenrendering-Modus)
- Print as Bitmap (Als Bitmap drucken)

Weitere Informationen über die einzelnen Einstellungen finden Sie in der Online-Hilfe.

Sonstige Probleme

Leises Ausdrucken von Normalpapier

Wenn der Papiertyp Normalpapier ausgewählt wurde und Standard (Windows) oder Normal (Mac OS X) als Druckqualität eingestellt ist, druckt das Gerät mit hoher Geschwindigkeit. Wählen Sie den Quiet Mode (Ruhemodus) für einen leiseren Betrieb aus, wodurch sich die Druckgeschwindigkeit verringert.

Aktivieren Sie unter Windows den Quiet Mode (Ruhemodus) mit dem entsprechenden Kontrollkästchen im Druckertreiberfenster Main (HauptEinstellungen).

Für Mac OS X wählen Sie die Option **On (Ein)** aus dem Quiet Mode (Ruhemodus). Um den Quiet Mode (Ruhemodus) anzuzeigen, klicken Sie durch folgende Menüs: **System Preferences (Systemeinstellungen)**, **Print & Scan (Drucken & Scannen)** (für Mac OS X 10.7) oder **Print & Fax (Drucken & Faxen)** (für Mac OS X 10.6 oder 10.5), Ihr Produkt (im Listenfeld Printers (Drucker)), **Options & Supplies (Optionen & Zubehör)** und anschließend **Driver (Treiber)**.

Fehlerbehebung für das Scannen

Durch Mitteilungen auf dem LCD-Bildschirm oder der Status-Leuchte angezeigte Probleme

- ❑ Achten Sie darauf, dass das Produkt ordnungsgemäß an den Computer angeschlossen ist.
- ❑ Schalten Sie das Produkt aus und wieder ein. Falls das Problem dann noch nicht gelöst ist, kann dies darauf hinweisen, dass eine Funktionsstörung des Produkts vorliegt oder dass die Lichtquelle im Scanner ersetzt werden muss. Wenden Sie sich an Ihren Fachhändler.
- ❑ Vergewissern Sie sich, dass die Scan-Software vollständig installiert ist. Anweisungen zum Installieren der Scan-Software finden Sie in der Druckversion des Handbuchs.

Probleme beim Starten eines Scans

- ❑ Überprüfen Sie die Statusleuchte und vergewissern Sie sich, dass das Produkt bereit zum Scannen ist.
- ❑ Vergewissern Sie sich, dass Ihre Kabel ordnungsgemäß an das Produkt und die Stromversorgung angeschlossen sind.
Wenn nötig, testen Sie den Wechselstromadapter Ihres Produkts, indem Sie ein anderes elektrisches Gerät einstecken und einschalten.
- ❑ Schalten Sie das Produkt und den Computer aus und überprüfen Sie die Schnittstellenkabelverbindung zwischen den beiden Geräten.
- ❑ Vergewissern Sie sich, dass Sie zu Beginn des Scanvorgangs, wenn eine Scanner-Liste erscheint, das richtige Produkt auswählen.

Windows:

Wenn Sie Epson Scan über das EPSON Scan-Symbol starten und die Liste Select Scanner (Scanner auswählen) angezeigt wird, stellen Sie sicher, dass Sie Ihr Produktmodell auswählen.

Mac OS X:

Wenn Sie Epson Scan aus dem Ordner Applications (Programme) starten und die Liste Select Scanner (Scanner auswählen) angezeigt wird, stellen Sie sicher, dass Sie das Modell Ihres Produkts auswählen.

- ❑ Schließen Sie das Produkt direkt an der USB-Schnittstelle des Computers oder über nur einen USB-Hub an. Das Produkt arbeitet möglicherweise nicht einwandfrei, wenn er über mehr als einen USB-Hub an den Computer angeschlossen ist. Bleibt das Problem bestehen, versuchen Sie, das Produkt direkt an den Computer anzuschließen.
- ❑ Falls mehr als ein Gerät an Ihren Computer angeschlossen ist, funktioniert es eventuell nicht. Schließen Sie nur das Produkt an, welches Sie benutzen wollen, und versuchen Sie erneut zu scannen.
- ❑ Wenn die Scan-Software nicht richtig funktioniert, deinstallieren Sie zuerst die Software und reinstallieren Sie sie dann wieder, so wie in der Druckversion des Handbuchs beschrieben.
➔ [„Deinstallieren Ihrer Software“ auf Seite 123](#)

Benutzung des Automatischen Vorlageneinzugs (ADF)

- Überprüfen Sie die ADF-Leuchte und achten Sie darauf, dass das Produkt bereit zum Scannen ist.
- Achten Sie darauf, dass sich keine Originale auf dem Vorlagenglas befinden.
- Falls die Vorlagenabdeckung oder die ADF-Abdeckung offen ist, schließen Sie diese und versuchen Sie, erneut zu scannen.
- Achten Sie darauf, dass in Epson Scan entweder **Office Mode (Büromodus)** oder **Professional Mode (Professioneller Modus)** ausgewählt ist.
- Vergewissern Sie sich, dass Ihre Kabel ordnungsgemäß an das Produkt und die Stromversorgung angeschlossen sind.
- Wenn die ADF-Anzeige leuchtet und die Vorlagen nicht eingezogen werden, achten Sie darauf, dass sich keine Fremdkörper in der Öffnung an der linken vorderen Ecke des Vorlagenglases befinden.

Verwenden der Taste

Hinweis:

In Abhängigkeit von dem Produkt ist die Scan-Funktion eventuell nicht vorhanden, wenn die Taste benutzt wird.

- Prüfen Sie, ob Sie der Taste ein Programm zugewiesen haben.
 - ➔ „Epson Event Manager“ auf Seite 68
- Achten Sie darauf, dass Epson Scan und Epson Event Manager korrekt installiert sind.
- Falls Sie auf die Schaltfläche **Keep Blocking (Weiterhin blocken)** im Fenster Windows Security Alert (Windows-Sicherheitshinweis) während oder nach der Installation der Epson Software geklickt haben, entsperren Sie Epson Event Manager.
 - ➔ „Entsperren des Epson Event Manager“ auf Seite 150
- Mac OS X:
Vergewissern Sie sich, dass Sie als der Benutzer angemeldet sind, der die Scan-Software installiert hat. Andere Benutzer müssen zunächst Epson Scanner Monitor im Ordner Applications (Programme) starten und dann eine Taste drücken, um den Scanvorgang zu starten.

Entsperren des Epson Event Manager

- 1** Klicken Sie auf **Start** oder auf die Start-Schaltfläche und zeigen dann auf die **Control Panel (Systemsteuerung)**.
- 2** Fahren Sie folgendermaßen fort.
 - Windows 7:
Wählen Sie die Option **System and Security (System und Sicherheit)**.
 - Windows Vista:
Wählen Sie die Option **Security (Sicherheit)**.

Fehlerbehebung für das Scannen

- Windows XP:
Wählen Sie die Option **Security Center (Sicherheitscenter)**.

3

Fahren Sie folgendermaßen fort.

- Windows 7 und Windows Vista:
Wählen Sie die Option **Allow a program through Windows Firewall (Programm durch die Windows-Firewall kommunizieren lassen)**.
- Windows XP:
Wählen Sie die Option **Windows Firewall (Windows-Firewall)**.

4

Fahren Sie folgendermaßen fort.

- Windows 7:
Achten Sie darauf, dass das Kontrollkästchen **EEventManager Application** in der Liste Allowed programs and features (Zugelassene Programme und Features) aktiviert ist.
- Windows Vista:
Klicken Sie auf die Registerkarte **Exceptions (Ausnahmen)** und achten Sie darauf, dass das Kontrollkästchen **EEventManager Application** in der Liste Program or port (Programm oder Port) aktiviert ist.
- Windows XP:
Klicken Sie auf die Registerkarte **Exceptions (Ausnahmen)** und achten Sie darauf, dass das Kontrollkästchen **EEventManager Application** in der Liste Programs and Services (Programme und Dienste) aktiviert ist.

5

Klicken Sie auf OK.

Benutzung von Scan-Software außer dem Epson Scan-Treiber

- Vergewissern Sie sich bei Verwendung eines TWAIN-kompatiblen Programms wie Adobe Photoshop Elements, dass das korrekte Produkt als Scanner oder Source (Quelle) gewählt wurde.
- Wenn Sie mit einem TWAIN-kompatiblen Scan-Programm nicht scannen können, wie z. B. mit Adobe Photoshop Elements, deinstallieren Sie das TWAIN-kompatible Scan-Programm und installieren Sie es.
➔ [„Deinstallieren Ihrer Software“ auf Seite 123](#)

Probleme mit dem Papiereinzug

Papier wird verschmutzt

Sie müssen eventuell das Produkt säubern.

- ➔ [„Reinigung des Produkts“ auf Seite 118](#)

Es werden mehrere Blätter eingezogen

- ❑ Wenn Sie nicht-unterstütztes Papier einlegen, kann das Produkt eventuell mehr als ein Blatt Papier auf einmal einziehen.
 - ➔ [„Spezifikationen des automatischen Vorlageneinzuges \(ADF\)“ auf Seite 162](#)
- ❑ Sie müssen eventuell das Produkt säubern.
 - ➔ [„Reinigung des Produkts“ auf Seite 118](#)

Das Papier staut sich im automatischen Vorlageneinzug (ADF)

Entfernen Sie das gestaute Papier im ADF.

- ➔ [„Entfernen von Papier aus dem automatischen Vorlageneinzug \(ADF\)“ auf Seite 135](#)

Probleme mit der Scan-Zeit

- ❑ Computer mit externen Hi-Speed-USB-Anschlüssen können schneller scannen als solche mit externen USB-Anschlüssen. Wenn Sie einen externen Hi-Speed-USB-Anschluss verwenden, stellen Sie sicher, dass der Anschluss die Systemanforderungen erfüllt.
 - ➔ [„Systemvoraussetzungen“ auf Seite 158](#)
- ❑ Das Scannen dauert bei hoher Auflösung sehr lange.

Probleme mit gescannten Bildern

Scan-Qualität ist unbefriedigend

Die Scan-Qualität kann verbessert werden, indem Sie die gegenwärtigen Einstellungen ändern oder das gescannte Bild abändern.

- ➔ [„Bildkorrektur-Merkmale“ auf Seite 49](#)

Ein Bild auf der Rückseite der Vorlage erscheint im gescannten Bild

Wenn die Vorlage auf dünnem Papier gedruckt ist, können Bilder auf der Rückseite für das Produkt sichtbar sein und im gescannten Bild erscheinen. Decken Sie die Rückseite der Vorlage mit schwarzem Papier ab und versuchen Sie, erneut zu scannen. Achten Sie auch darauf, dass die Einstellungen Document Type (Vorlagenart) und Image Type (Bildtyp) für die Vorlage passend gewählt wurden.

Zeichen sind verzerrt oder verwaschen

- ❑ Aktivieren Sie bei Office Mode (Büromodus) oder Home Mode (Standard Modus) das Kontrollkästchen **Text Enhancement (Text optimieren)**.
- ❑ Passen Sie die Einstellung für Threshold (Schwellenwert) an.

Home Mode (Standard Modus):

Wählen Sie **Black&White (Schwarzweiß)** als Einstellung für Image Type (Bildtyp), klicken Sie auf die

Fehlerbehebung für das Scannen

Schaltfläche **Brightness (Helligkeit)** und versuchen Sie dann, die Einstellung Threshold (Schwellenwert) anzupassen.

Office Mode (Büromodus):

Wählen Sie **Black&White (Schwarzweiß)** als Einstellung für Image Type (Bildtyp) und versuchen Sie dann, die Einstellung Threshold (Schwellenwert) anzupassen.

Professional Mode (Professioneller Modus):

Wählen Sie **Black & White (Schwarzweiß)** als Einstellung für den Image Type (Bildtyp) und klicken Sie auf die Schaltfläche + (Windows) oder ► (Mac OS X) neben **Image Type (Bildtyp)**. Nehmen Sie die passende Einstellung für Image Option (Bildoption) vor und versuchen Sie dann, die Einstellung Threshold (Schwellenwert) anzupassen.

- Erhöhen Sie die Einstellung für die Auflösung.

Zeichen werden beim Umwandeln in bearbeitbaren Text (OCR) nicht richtig erkannt

Legen Sie die Vorlage so, dass sie auf dem Vorlagenglas gerade liegt. Wenn die Vorlage schräg liegt, wird sie eventuell nicht richtig erkannt.

Im gescannten Bild erscheinen wellige Muster

Wellen- oder Schraffurmuster (als Moirébekannt) können im gescannten Bild eines gedruckten Dokuments auftreten.

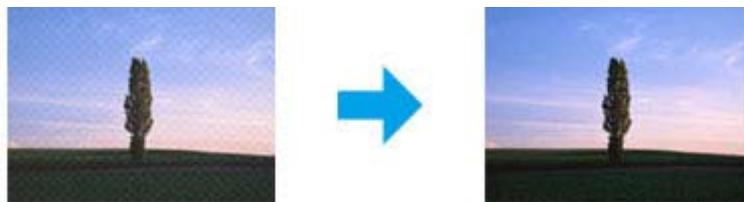

- Rotieren Sie Ihr Originaldokument.
- Rotieren Sie das gescannte Bild mit der Anwendungssoftware nach dem Scannen.
- Aktivieren Sie das Kontrollkästchen **Descreening (Entrasterung)**.
- Im Professional Mode (Professioneller Modus) ändern Sie die Auflösungseinstellung und scannen Sie erneut.

Ungleichmäßige Farben, Verschmierungen, Punkte oder gerade Linien erscheinen in Ihrem Bild

Sie müssen eventuell das Innere des Produkts säubern.

➔ [„Reinigung des Produkts“ auf Seite 118](#)

Der Scan-Bereich oder die Scan-Richtung ist unbefriedigend

Die Ränder der Vorlage werden nicht gescannt

- ❑ Wenn Sie im Home Mode (Standard Modus) oder Professional Mode (Professioneller Modus) mit Miniaturbildvorschau scannen, legen Sie das Dokument oder Foto so auf das Vorlagenglas, dass es 6 mm vom horizontalen und vertikalen Rand entfernt ist, um einen Beschnitt zu vermeiden.
- ❑ Wenn Sie im Office Mode (Büromodus), Home Mode (Standard Modus) oder Professional Mode (Professioneller Modus) über die Taste oder mit normaler Vorschau scannen, legen Sie das Dokument oder Foto so auf das Vorlagenglas, dass es 3 mm vom horizontalen und vertikalen Rand entfernt ist, um einen Beschnitt zu vermeiden.

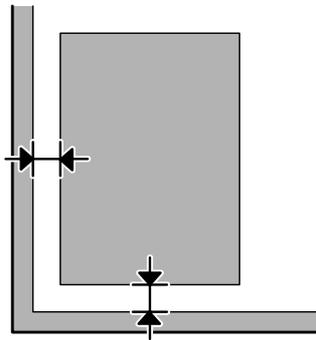

Mehrere Dokumente werden als eine einzige Datei gescannt

Legen Sie die Vorlagen mindestens 20 mm voneinander entfernt auf das Vorlagenglas.

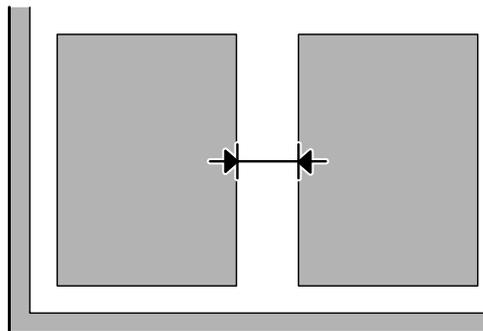

Scannen des gewünschten Bereichs ist unmöglich

In Abhängigkeit von den Dokumenten können Sie eventuell nicht den Bereich scannen, den Sie wollen. Verwenden Sie die normale Vorschau im Office Mode (Büromodus), Home Mode (Standard Modus) oder Professional Mode (Professioneller Modus) und setzen Sie Laufrahmen um den gewünschten Scanbereich.

Fehlerbehebung für das Scannen

Scannen in gewünschte Richtung ist unmöglich

Klicken Sie auf **Configuration (Konfiguration)**, wählen Sie die Registerkarte **Preview (Vorschau)** aus und deaktivieren Sie das Kontrollkästchen **Auto Photo Orientation (Automatische Fotoausrichtung)**. Platzieren Sie dann Ihre Dokumente korrekt.

Probleme bleiben nach Ausprobieren aller Lösungsvorschläge bestehen

Wenn Sie alle Lösungsvorschläge ausprobiert haben und das Problem nicht lösen konnten, initialisieren Sie die Epson Scan-Einstellungen.

Klicken Sie auf **Configuration (Konfiguration)**, wählen Sie die Registerkarte **Other (Weitere)** und klicken Sie anschließend auf **Reset All (Alle zurücksetzen)**.

Fehlerbehebung beim Faxen

Fax-Sendungen können nicht versendet und empfangen werden

- ❑ Stellen Sie sicher, dass das Telefonkabel richtig angeschlossen ist und überprüfen Sie die Telefonleitung auf ihre Funktionstüchtigkeit. Sie können den Leitungszustand mithilfe der Funktion **Faxverbindung prüfen** überprüfen.
➔ „Anschluss an eine Telefonleitung“ auf Seite 70
- ❑ Falls das Fax nicht gesendet wurde, vergewissern Sie sich, dass das Faxgerät des Empfängers eingeschaltet und betriebsbereit ist.
- ❑ Wenn dieses Gerät nicht an ein Telefon angeschlossen ist und Sie Faxe automatisch empfangen möchten, schalten Sie den automatischen Antwort-Modus ein.
➔ „Empfangen von Faxen“ auf Seite 81
- ❑ Falls sie den automatischen Vorlageneinzug verwenden, prüfen Sie, ob die ADF-Anzeige leuchtet. Achten Sie darauf, dass sich keine Originale auf dem Vorlagenglas befinden.
- ❑ Wenn die ADF-Anzeige leuchtet und die Vorlagen nicht eingezogen werden, achten Sie darauf, dass sich keine Fremdkörper in der Öffnung an der linken vorderen Ecke des Vorlagenglases befinden.
- ❑ Wenn Sie das Gerät an eine DSL-Telefonleitung angeschlossen haben, müssen Sie einen DSL-Filter für die Leitung installieren, sonst können Sie keine Faxe versenden bzw. empfangen. Wenden Sie sich an Ihren DSL-Anbieter, um den erforderlichen Filter zu erhalten.
- ❑ Wenn Ihr Gerät an eine Nebenstellenanlage oder einen Terminaladapter (TA) angeschlossen ist, schalten Sie die Option **Wähltonerkennung** aus.
➔ „Faxmodus“ auf Seite 88
- ❑ Das Problem kann mit der Übertragungsgeschwindigkeit zusammenhängen. Wählen Sie eine niedrigere Einstellung für **Fax-Geschw.**
➔ „Faxmodus“ auf Seite 88
- ❑ Stellen Sie sicher, dass die Option **ECM** eingeschaltet ist. Wenn die Einstellung **ECM** deaktiviert wurde, können keine farbigen Faxe gesendet bzw. empfangen werden.
➔ „Faxmodus“ auf Seite 88

Qualitätsprobleme (Versand)

- ❑ Reinigen Sie das Vorlagenglas und den automatischen Vorlageneinzug (ADF).
➔ „Äußere Reinigung des Gehäuses“ auf Seite 118
- ❑ Wenn das von Ihnen versandte Fax blass oder unklar war, ändern Sie die **Auflösung** (oder **Qualität** je nach Modell) oder den **Kontrast**.
➔ „Faxmodus“ auf Seite 88

Fehlerbehebung beim Faxen

- ❑ Stellen Sie sicher, dass die Option ECM eingeschaltet ist.
➔ [„Faxmodus“ auf Seite 88](#)

Qualitätsprobleme (Empfang)

- ❑ Stellen Sie sicher, dass die Option ECM eingeschaltet ist.
➔ [„Faxmodus“ auf Seite 88](#)

Anrufbeantworter kann keine Gespräche entgegen nehmen

- ❑ Wenn der automatische Antwortmodus eingeschaltet ist und der Anrufbeantworter an dieselbe Telefonleitung wie das Gerät angeschlossen wurde, wählen Sie für die Anzahl der Klingelzeichen, die gewartet werden soll, bevor ein Fax empfangen wird, einen höheren Wert als die Anzahl der Klingelzeichen für den Anrufbeantworter.
➔ [„Empfangen von Faxen“ auf Seite 81](#)

Falsche Uhrzeit

- ❑ Die Uhr läuft möglicherweise zu schnell bzw. zu langsam, wurde nach einem Stromausfall zurückgesetzt oder die Stromversorgung wurde für einen langen Zeitraum unterbrochen. Stellen Sie die Uhrzeit ein.
➔ [„Einstellen/Ändern der Uhrzeit und Region“ auf Seite 116](#)

Produktinformationen

Tintenpatronen

Sie können die folgenden Tintenpatronen für dieses Gerät verwenden:

Tintenpatrone	Bestellnummern			
	WF-2510 WF-2520 WF-2530 WF-2540	Für Australien/Neuseeland WF-2510 WF-2520 WF-2530 WF-2540	WF-2511 WF-2521 WF-2531 WF-2541	WF-2528 WF-2538 WF-2548
Black (Schwarz)	16/16XL	200/200XL	193/198	190/190XL
Cyan	16/16XL	200/200XL	193	190
Magenta	16/16XL	200/200XL	193	190
Yellow (Gelb)	16/16XL	200/200XL	193	190

Hinweis:

Nicht alle Tintenpatronen sind in allen Ländern verfügbar.

Farbe	Black (Schwarz), Cyan, Magenta, Yellow (Gelb)
Lebensdauer der Tintenpatrone	Um optimale Ergebnisse zu erzielen, sollten Tintenpatronen innerhalb von sechs Monaten nach dem Öffnen der Verpackung verbraucht werden.
Temperatur	Lagerung: -20 bis 40 °C (-4 bis 104 °F) 1 Monat bei 40 °C (104 °F) Eingefroren:* -12 °C (10,4 °F)

* Bei einer Temperatur von 25 °C (77 °F) dauert es etwa 3 Stunden, bis die Tinte aufgetaut und wieder verwendbar ist.

Systemvoraussetzungen

Für Windows

System	PC-Schnittstelle
--------	------------------

Produktinformationen

Windows 7 (32-Bit, 64-Bit), Vista (32-Bit, 64-Bit), XP SP1 oder höher (32-Bit) oder XP Professional x64 Edition	Hochgeschwindigkeits-USB
-----------------------------------------------------------------------------------------------------------------	--------------------------

Für Mac OS X

System	PC-Schnittstelle
Mac OS X 10.5.8, 10.6.x, 10.7.x	Hochgeschwindigkeits-USB

Hinweis:

Das UNIX-Dateisystem (UFS) für Mac OS X wird nicht unterstützt.

Technische Daten

Hinweis:

Änderungen der technischen Daten vorbehalten.

Technische Daten des Druckers

Transportweg	Hinterer Papiereinzug, oberes Fach
Fassungsvermögen	11 mm (0,4 Zoll)

Papier

Hinweis:

- Epson kann keine Empfehlungen im Hinblick auf einen bestimmten Hersteller oder eine bestimmte Papiersorte geben, da sich die Qualität einer Marke oder Sorte ändern kann. Machen Sie daher immer zuerst ein paar Probeausdrucke, bevor Sie ein Druckmedium in größeren Mengen anschaffen oder große Druckaufträge starten.
- Eine schlechte Papierqualität beeinträchtigt die Druckqualität und kann Papierstaus oder andere Probleme verursachen. Wenn Probleme auftreten, verwenden Sie Papier besserer Qualität.

Einzelblattpapier:

Produktinformationen

Format	A4 297 × 210 mm 10 × 15 cm (4 × 6 Zoll) 13 × 18 cm (5 × 7 Zoll) A6 105 × 148 mm A5 148 × 210 mm B5 182 × 257 mm 9 × 13 cm (3,5 × 5 Zoll) 13 × 20 cm (5 × 8 Zoll) 20 × 25 cm (8 × 10 Zoll) 16:9 Breitformat (102 × 181 mm) 100 × 148 mm Letter 8½ × 11 Zoll Legal 8½ × 14 Zoll
Papiersorten	Normalpapier oder Epson-Spezialpapiere
Stärke (für Normalpapier)	0,08 bis 0,11 mm (0,003 bis 0,004 Zoll)
Gewicht (für Normalpapier)	64 g/m ² (17 lb) bis 90 g/m ² (24 lb)

Briefumschläge:

Format	Umschlag #10 4 1/8 × 9½ Zoll Umschlag DL 110 × 220 mm Umschlag C6 114 × 162 mm
Papiersorten	Normalpapier
Gewicht	75 g/m ² (20 lb) bis 90 g/m ² (24 lb)

Druckbereich

Markierte Bereiche kennzeichnen den Druckbereich.

Einzelblatt:

Normal	Randlos
---------------	----------------

Produktinformationen

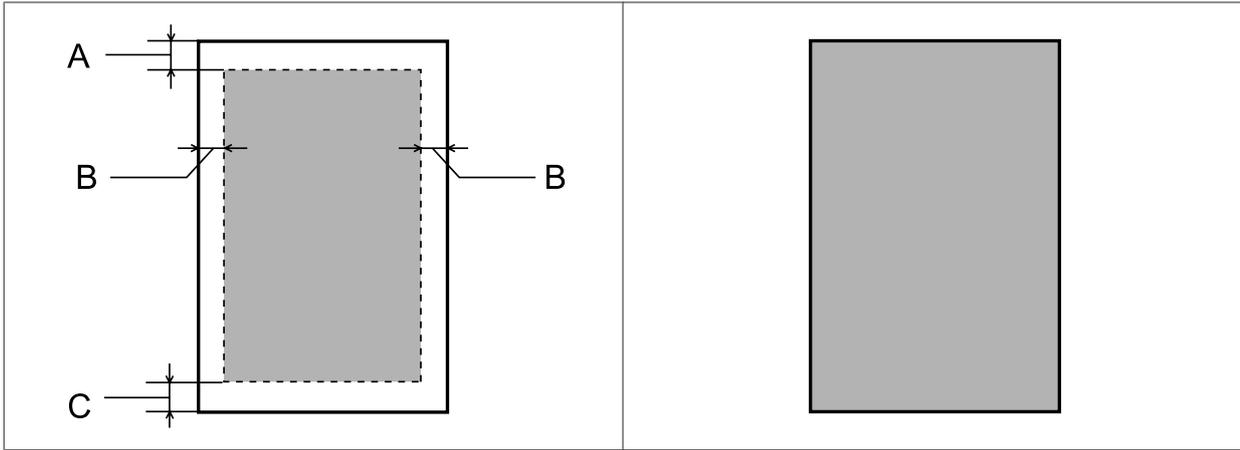

Briefumschläge:

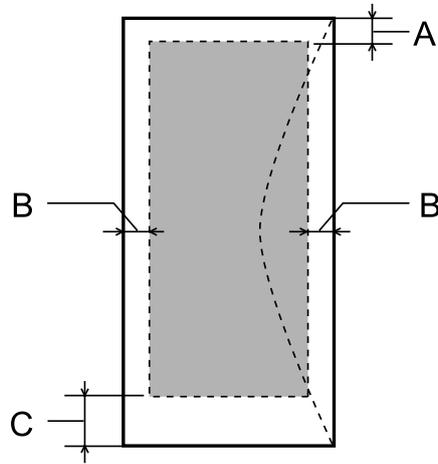

Medientyp	Minimaler Rand	
	Einzelblattpapier	Briefumschläge
A	3,0 mm (0,12 Zoll)	3,0 mm (0,12 Zoll)
B	3,0 mm (0,12 Zoll)	5,0 mm (0,20 Zoll)
C	3,0 mm (0,12 Zoll)	21,0 mm (0,83 Zoll)

Hinweis:

Je nach der Art des Papiers kann die Druckqualität zum oberen und unteren Seitenrand des Ausdrucks hin schlechter ausfallen oder diese Bereiche können verschmiert sein.

Technische Daten des Scanners

Scannertyp	Flachbett, Farbe
Fotoelektrisches Gerät	CIS

Produktinformationen

Effektive Pixel	10.200 × 14.040 Pixel bei 1200 dpi Der Scanbereich kann bei hoher Auflösungseinstellung eingeschränkt sein.
Vorlagengröße	216 × 297 mm (8,5 × 11,7 Zoll) A4- oder US Letter-Größe
Auflösung beim Scannen	1200 dpi (Hauptscan) 2400 dpi (Nebenrichtung)
Ausgabeauflösung	50 bis 4800, 7200 und 9600 dpi (50 bis 4800 dpi in 1-dpi-Schritten)
Bilddaten	16 Bit pro Pixel pro Farbe intern 8 Bit pro Pixel pro Farbe extern (maximal)
Lichtquelle	LED

Spezifikationen des automatischen Vorlageneinzuges (ADF)

Papiereingabe	Schriftseite nach oben
Papierausgabe	Schriftseite nach unten
Papierformat	A4, Letter, Legal*
Papiersorten	Normalpapier
Papiergewicht	64 bis 95 g/m ²
Papierfassungsvermögen	Gesamtstärke von 3 mm, bis zu 30 Blätter (Letter, A4), 10 Blätter (Legal)

Technische Daten des Faxgeräts

Faxtyp	Walk-up Schwarzweiß- und Farbfaxgerät
Übertragungsleitung	Private Telefonleitung
Geschwindigkeit	Bis zu 33,6 kbps
Auflösung	Monochrom Standard: 203 × 98 dpi Fein: 203 × 196 dpi Foto: 203 × 196 dpi Farbe Fein: 200 × 200 dpi Foto: 200 × 200 dpi
Fehlerbeseitigungsmodus	Faxgerät der CCITU/ITU-Gruppe 3 mit Fehlerbeseitigungsmodus
Kurzwahlnummern	Maximal 60
Seitenspeicher	Max. 180 Seiten (basierend auf ITU-T Nr. 1 Chart)
Wahlwiederholung	2 Mal (in einem Abstand von 1 Minute)

Produktinformationen

Schnittstelle	RJ-11-Telefonkabel RJ-11-Telefongerätverbindung
---------------	----------------------------------------------------

Technische Daten der Netzwerkschnittstelle

Nachstehend finden Sie Informationen über die im Produkt enthaltene Netzwerkschnittstelle.

➔ „Verfügbare Funktionen“ auf Seite 15

Wi-Fi	Standard:	IEEE 802.11b/g/n* ¹
	Sicherheit:	WEP (64/128 Bit) WPA-PSK (TKIP/AES) * ²
	Frequenzband:	2,4 GHz
	Übermittlungsmodus:	Infrastruktur-Modus, Ad hoc-Modus
Ethernet	Standard:	IEEE802.3i/u, IEEE802.3az* ³
	Übermittlungsmodus:	Ethernet 100BASE-TX/10BASE-T

*1 Kompatibel mit IEEE 802.11b/g/n oder IEEE 802.11b/g, je nachdem, wo das Gerät gekauft worden ist.

*2 Kompatibel mit WPA2 mit Unterstützung von WPA/WPA2 Personal.

*3 Angeschlossene Geräte sollten IEEE802.3az erfüllen.

Mechanik

WF-2510/WF-2511

Abmessungen	Lagerung Breite: 392 mm (15,4 Zoll) Tiefe: 377 mm (14,8 Zoll) Höhe: 177 mm (7,0 Zoll)
	Drucken* Breite: 392 mm (15,4 Zoll) Tiefe: 540 mm (21,3 Zoll) Höhe: 291 mm (11,5 Zoll)
Gewicht	Ca. 5,0 kg (11,0 lb) ohne Tintenpatronen und Netzkabel.

* Mit ausgezogener Verlängerung des Ausgabefachs.

WF-2520/WF-2521/WF-2528

Produktinformationen

Abmessungen	Lagerung Breite: 392 mm (15,4 Zoll) Tiefe: 377 mm (14,8 Zoll) Höhe: 221 mm (8,7 Zoll)
	Drucken* Breite: 392 mm (15,4 Zoll) Tiefe: 540 mm (21,3 Zoll) Höhe: 291 mm (11,5 Zoll)
Gewicht	Ca. 5,8 kg (12,8 lb) ohne Tintenpatronen und Netzkabel.

* Mit ausgezogener Verlängerung des Ausgabefachs.

WF-2530/WF-2531/WF-2538

Abmessungen	Lagerung Breite: 392 mm (15,4 Zoll) Tiefe: 377 mm (14,8 Zoll) Höhe: 221 mm (8,7 Zoll)
	Drucken* Breite: 392 mm (15,4 Zoll) Tiefe: 540 mm (21,3 Zoll) Höhe: 291 mm (11,5 Zoll)
Gewicht	Ca. 5,8 kg (12,8 lb) ohne Tintenpatronen und Netzkabel.

* Mit ausgezogener Verlängerung des Ausgabefachs.

WF-2540/WF-2541/WF-2548

Abmessungen	Lagerung Breite: 392 mm (15,4 Zoll) Tiefe: 377 mm (14,8 Zoll) Höhe: 221 mm (8,7 Zoll)
	Drucken* Breite: 392 mm (15,4 Zoll) Tiefe: 540 mm (21,3 Zoll) Höhe: 291 mm (11,5 Zoll)
Gewicht	Ca. 5,9 kg (13,0 lb) ohne Tintenpatronen und Netzkabel.

* Mit ausgezogener Verlängerung des Ausgabefachs.

Elektrische Anschlusswerte

WF-2510/WF-2511

	Modell 100–240 V
--	-------------------------

Produktinformationen

Eingangsspannung		90 bis 264 V
Frequenzbereich		50 bis 60 Hz
Eingangsfrequenz		49,5 bis 60,5 Hz
Nennstrom		0,8 bis 0,5 A
Leistungsaufnahme	Unabhängiges Kopieren	Ca. 11 W (ISO/IEC24712)
	Bereitschaftsmodus	Ca. 4,5 W
	Ruhemodus	Ca. 2,3 W
	Netz aus	Ca. 0,3 W

WF-2520/WF-2521/WF-2528

		Modell 100–240 V
Eingangsspannung		90 bis 264 V
Frequenzbereich		50 bis 60 Hz
Eingangsfrequenz		49,5 bis 60,5 Hz
Nennstrom		0,8 bis 0,5 A
Leistungsaufnahme	Unabhängiges Kopieren	Ca. 9 W (ISO/IEC24712)
	Bereitschaftsmodus	Ca. 4,0 W
	Ruhemodus	Ca. 2,0 W
	Netz aus	Ca. 0,3 W

WF-2530/WF-2531/WF-2538

		Modell 100–240 V
Eingangsspannung		90 bis 264 V
Frequenzbereich		50 bis 60 Hz
Eingangsfrequenz		49,5 bis 60,5 Hz
Nennstrom		0,8 bis 0,5 A
Leistungsaufnahme	Unabhängiges Kopieren	Ca. 9 W (ISO/IEC24712)
	Bereitschaftsmodus	Ca. 4,5 W
	Ruhemodus	Ca. 2,2 W
	Netz aus	Ca. 0,3 W

WF-2540/WF-2541/WF-2548

		Modell 100–240 V
--	--	-------------------------

Produktinformationen

Eingangsspannung		90 bis 264 V
Frequenzbereich		50 bis 60 Hz
Eingangsfrequenz		49,5 bis 60,5 Hz
Nennstrom		0,8 bis 0,5 A
Leistungsaufnahme	Unabhängiges Kopieren	Ca. 10 W (ISO/IEC24712)
	Bereitschaftsmodus	Ca. 5,0 W
	Ruhemodus	Ca. 2,4 W
	Netz aus	Ca. 0,3 W

Hinweis:

Überprüfen Sie die Spannungsdaten im Typenschild auf der Geräterückseite.

Umgebungsbedingungen

Temperatur	Betrieb: 10 bis 35 °C (50 bis 95 °F) Lagerung: -20 bis 40 °C (-4 bis 104 °F) 1 Monat bei 40 °C (104 °F)
Luftfeuchtigkeit	Betrieb:* 20 bis 80% Lagerung:* 5 bis 85%

* Ohne Kondensierung

Normen und Zertifizierungen

US-Modell:

Sicherheit	UL60950-1 CAN/CSA-C22.2 Nr. 60950-1
EMV	FCC Part 15 Subpart B Class B CAN/CSA- CEI/IEC CISPR 22 Class B

WF-2510/WF-2530/WF-2540

Dieses Gerät enthält das folgende Wireless-Modul.

Hersteller: Askey Computer Corporation

Typ: WLU6117-D69 (RoHS)

Produktinformationen

Dieses Produkt entspricht Teil 15 der FCC-Regeln und RSS-210 der IC-Regeln. Epson übernimmt keine Verantwortung für die Einhaltung der Schutzanforderungen, wenn das Produkt ohne Zustimmung verändert wurde. Der Betrieb unterliegt den folgenden beiden Bedingungen: (1) Dieses Gerät darf keine schädliche Störung verursachen und (2) Dieses Gerät muss jede Störung, die empfangen wird, einschließlich einer Störung, die einen ungewünschten Betrieb verursachen kann, verarbeiten können.

Um eine Funkstörung dieser Dienstleitung zu verhindern, ist das Gerät für einen Betrieb in Innenräumen und von den Fenstern entfernt vorgesehen, um eine maximale Abschirmung zu gewährleisten. Geräte (oder ihre Übertragungsantenne), die im Freien installiert werden, benötigen eine Lizenz.

Europäisches Modell:

Niederspannungsrichtlinie 2006/95/EG	EN60950-1
EMV-Richtlinie 2004/108/ECC	EN55022 Class B EN61000-3-2 EN61000-3-3 EN55024
R&TTE-Richtlinie 1999/5/EG	EN300 328* EN301 489-1* EN301 489-17* TBR21 EN60950-1

* Gilt nur für WF-2510/WF-2530/WF-2540

Für Anwender in Europa:

Wir, Seiko Epson Corporation, erklären hiermit, dass die Gerätemodelle C471A, C471B, C471C und C471D, den wesentlichen Anforderungen und anderen relevanten Bestimmungen der Richtlinie 1999/5/EG entsprechen.

Zur Verwendung ausschließlich in den Ländern Irland, Großbritannien, Österreich, Deutschland, Liechtenstein, Schweiz, Frankreich, Belgien, Luxemburg, Niederlande, Italien, Portugal, Spanien, Dänemark, Finnland, Norwegen, Schweden, Island, Zypern, Griechenland, Slowenien, Malta, Bulgarien, Tschechien, Estland, Ungarn, Lettland, Litauen, Polen, Rumänien und Slowakei.

WF-2510/WF-2530/WF-2540

In Frankreich ist nur der Betrieb in geschlossenen Räumen zulässig.

In Italien ist zur Verwendung des Gerätes außerhalb des eigenen Grundstückes eine allgemeine Genehmigung erforderlich.

Epson übernimmt keine Verantwortung für die Nichtbeachtung der Schutzvorschriften, die durch eine nicht empfohlene Änderung des Produktes herrühren.



Australisches Modell:

EMV	AS/NZS CISPR22 Class B
------------	------------------------

WF-2510/WF-2530/WF-2540

Epson erklärt hiermit, dass die Gerätemodelle C471A, C471B, C471C und C471D den wichtigsten Anforderungen und anderen relevanten Bestimmungen der Richtlinie AS/NZS4268 entsprechen. Epson übernimmt keine Verantwortung für die Einhaltung der Schutzanforderungen, wenn das Produkt ohne Zustimmung verändert wurde.

Schnittstelle

Hi-Speed USB (Gerätekategorie für Computer)

Hi-Speed-USB (Massenspeicherklasse für externe Speichermedien)*

* Nur verfügbar für WF-2540/WF-2541/WF-2548. Zum Anschluss eines USB-Flash-Laufwerks (bis zu 2 TB mit Format FAT, FAT32 oder exFAT). Epson garantiert nicht für den Betrieb von extern angeschlossenen Geräten.

Wo Sie Hilfe bekommen

Website für technischen Support

Die Website für technischen Support von Epson bietet Ihnen Hilfe bei Problemen, die sich nicht anhand der Informationen zur Problemlösung in der Produktdokumentation beheben lassen. Wenn Sie über einen Webbrowser verfügen und Zugang zum Internet haben, besuchen sie die Website unter:

<http://support.epson.net/>
<http://www.epson.eu/Support> (Europa)

Um Zugang zu den neuesten Treibern, häufig gestellten Fragen (FAQ), Handbüchern und sonstigen herunterladbaren Objekten zu erhalten, besuchen Sie die Website unter:

<http://www.epson.com>
<http://www.epson.eu/Support> (Europa)

Wählen Sie dann den Abschnitt „Support“ Ihrer regionalen Epson-Website aus.

Kontaktaufnahme mit dem Epson-Kundendienst

Bevor Sie sich an Epson wenden

Wenn das Epson-Produkt nicht ordnungsgemäß funktioniert und Sie das Problem nicht mit Hilfe der Informationen zur Fehlerbehebung in der Produktdokumentation lösen können, wenden Sie sich an den Kundendienst. Wenn der Epson-Kundendienst für Ihr Land nachfolgend nicht aufgeführt ist, wenden Sie sich an den Fachhändler, bei dem Sie dieses Produkt erworben haben.

Der Epson-Kundendienst kann Ihnen schneller helfen, wenn Sie die folgenden Informationen bereithalten:

- Seriennummer des Produkts
(Das Typenschild mit der Seriennummer befindet sich in der Regel auf der Geräterückseite.)
- Produktmodell
- Softwareversion des Produkts
(Klicken Sie auf **About (Info)**, **Version Info (Systeminfo)** oder eine ähnliche Schaltfläche der Gerätesoftware.)
- Marke und Modell Ihres Computers
- Name und Version des auf Ihrem Computer installierten Betriebssystems
- Namen und Versionen der Anwendungssoftware, die Sie mit dem Produkt verwenden

Wo Sie Hilfe bekommen

Hinweis:

Je nach Gerät sind die Daten der Anruflisten für den Faxversand und/oder Netzwerkeinstellungen möglicherweise im Gerätespeicher abgelegt. Aufgrund von Geräteausfällen oder Reparaturen könnten Daten und/oder Einstellungen verloren gehen. Epson ist nicht haftbar für den Verlust von Daten, für das Sichern oder Wiederherstellen von Daten und/oder Einstellungen selbst innerhalb des Garantiezeitraums. Wir empfehlen Ihnen, eine eigene Datensicherung vorzunehmen oder wichtige Informationen zu notieren.

Hilfe für Benutzer in Europa

Im **Gesamteuropäischen Garantieschein** finden Sie Informationen, wie Sie sich an den Epson-Kundendienst wenden können.

Hilfe für Benutzer in Taiwan

Kontaktdaten für Informationen, Support und Services:

World Wide Web (<http://www.epson.com.tw>)

Informationen zu Produktspezifikationen, Treiber zum Herunterladen und Produktanfragen sind verfügbar.

Epson-HelpDesk (Telefon: +0280242008)

Unser HelpDesk-Team kann Sie telefonisch bei folgenden Problemen unterstützen:

- Verkaufsanfragen und Produktinformationen
- Fragen zur Produktverwendung oder bei Problemen
- Fragen zu Reparaturservice und Gewährleistung

Reparaturservice-Center:

Telefonnummer	Faxnummer	Adresse
02-23416969	02-23417070	No. 20, Beiping E. Rd., Zhongzheng Dist., Taipei City 100, Taiwan
02-27491234	02-27495955	1F., No. 16, Sec. 5, Nanjing E. Rd., Songshan Dist., Taipei City 105, Taiwan
02-32340688	02-32345299	No. 1, Ln. 359, Sec. 2, Zhongshan Rd., Zhonghe City, Taipei County 235, Taiwan
039-605007	039-600969	No. 342-1, Guangrong Rd., Luodong Township, Yilan County 265, Taiwan
038-312966	038-312977	No. 87, Guolian 2nd Rd., Hualien City, Hualien County 970, Taiwan
03-2810606	03-2810707	No. 413, Huannan Rd., Pingzhen City, Taoyuan County 324, Taiwan

Wo Sie Hilfe bekommen

Telefonnummer	Faxnummer	Adresse
03-5325077	03-5320092	1F., No. 9, Ln. 379, Sec. 1, Jingguo Rd., North Dist., Hsinchu City 300, Taiwan
04-23291388	04-23291338	3F., No. 510, Yingcai Rd., West Dist., Taichung City 403, Taiwan
04-23805000	04-23806000	No. 530, Sec. 4, Henan Rd., Nantun Dist., Taichung City 408, Taiwan
05-2784222	05-2784555	No. 463, Zhongxiao Rd., East Dist., Chiayi City 600, Taiwan
06-2221666	06-2112555	No.141, Gongyuan N. Rd., North Dist., Tainan City 704, Taiwan
07-5520918	07-5540926	1F., No. 337, Minghua Rd., Gushan Dist., Kaohsiung City 804, Taiwan
07-3222445	07-3218085	No. 51, Shandong St., Sanmin Dist., Kaohsiung City 807, Taiwan
08-7344771	08-7344802	1F., No. 113, Shengli Rd., Pingtung City, Pingtung County 900, Taiwan

Hilfe für Benutzer in Australien

Epson Australia ist bestrebt, Ihnen einen hohen Kundendienststandard zu bieten. Zusätzlich zu der Produktdokumentation bieten wir folgende Informationsquellen:

Ihr Fachhändler

Vergessen Sie nicht, dass Ihr Fachhändler Ihnen häufig beim Identifizieren und Beheben von Problemen behilflich sein kann. Ihr Fachhändler sollte stets der erste sein, an den Sie sich bei einem Problem wenden. Er kann Probleme häufig schnell und leicht beheben und Ihnen Ratschläge zu den nächsten Schritten geben.

Internet-URL <http://www.epson.com.au>

Besuchen Sie die Websites von Epson Australia. Es lohnt sich, hier immer wieder mal vorbeizusurfen! Die Website bietet die Möglichkeit, Treiber herunterzuladen, mit Epson direkt Kontakt aufzunehmen, neue Informationen über neue Produkte abzurufen und den technischen Support (über E-Mail) zu kontaktieren.

Epson-Helpdesk

Der Epson-Helpdesk ist als letzte Sicherheit gedacht, um zu gewährleisten, dass unsere Kunden bei Problemen einen Ansprechpartner haben. Das Fachpersonal des Helpdesks kann Ihnen bei der Installation, bei der Konfiguration und beim Betrieb Ihres Epson-Produkts behilflich sein. Unser Pre-Sales-Helpdesk-Team kann Ihnen Informationen zu den neuesten Epson-Produkten liefern und Ihnen Auskunft über den nächstgelegenen Vertragshändler oder Kundendienst geben. Eine Vielzahl von Anfragen werden hier beantwortet.

Die Rufnummern des Helpdesks sind folgende:

Telefon: 1300 361 054

Fax: (02) 8899 3789

Wo Sie Hilfe bekommen

Bitte halten Sie bei einem Anruf alle relevanten Informationen bereit. Je mehr Informationen Sie geben können, desto schneller können wir Ihnen bei der Lösung des Problems behilflich sein. Diese Informationen umfassen die Epson-Produktdokumentation, die Art des Computers, das Betriebssystem, die Anwendungsprogramme und alle weiteren Informationen, die Sie für wichtig erachten.

Hilfe für Anwender in Singapur

Folgende Informationsquellen, Support und Services erhalten Sie bei Epson Singapur:

World Wide Web (<http://www.epson.com.sg>)

Informationen zu Produktspezifikationen, Treiber zum Herunterladen, Häufig gestellte Fragen (FAQ), Verkaufsanfragen und technischer Support sind per E-Mail erhältlich.

Epson-HelpDesk (Telefon: (65) 6586 3111)

Unser HelpDesk-Team kann Sie telefonisch bei folgenden Problemen unterstützen:

- Verkaufsanfragen und Produktinformationen
- Fragen zur Produktverwendung oder bei Problemen
- Fragen zu Reparaturservice und Gewährleistung

Hilfe für Anwender in Thailand

Kontaktdaten für Informationen, Support und Services:

World Wide Web (<http://www.epson.co.th>)

Informationen zu Produktspezifikationen, Treiber zum Herunterladen, Häufig gestellte Fragen (FAQ), E-Mails sind verfügbar.

Epson Hotline (Telefon: (66) 2685-9899)

Unser Hotline-Team kann Sie telefonisch bei folgenden Problemen unterstützen:

- Verkaufsanfragen und Produktinformationen
- Fragen zur Produktverwendung oder bei Problemen
- Fragen zu Reparaturservice und Gewährleistung

Hilfe für Anwender in Vietnam

Kontaktdaten für Informationen, Support und Services:

Epson-Hotline (Telefon): 84-8-823-9239

Wo Sie Hilfe bekommen

Service-Center: 80 Truong Dinh Street, District 1, Hochiminh City
Vietnam

Hilfe für Anwender in Indonesien

Kontaktdaten für Informationen, Support und Services:

World Wide Web (<http://www.epson.co.id>)

- Informationen zu Produktspezifikationen, Treiber zum Herunterladen
- Häufig gestellte Fragen (FAQ), Fragen zum Verkauf, Fragen per E-Mail

Epson-Hotline

- Verkaufsanfragen und Produktinformationen
- Technischer Support

Telefon: (62) 21-572 4350

Fax: (62) 21-572 4357

Epson-Service-Center

Jakarta Mangga Dua Mall 3rd floor No. 3A/B
Jl. Arteri Mangga Dua,
Jakarta

Telefon/Fax: (62) 21-62301104

Bandung Lippo Center 8th floor
Jl. Gatot Subroto No. 2
Bandung

Telefon/Fax: (62) 22-7303766

Surabaya Hitech Mall It IIB No. 12
Jl. Kusuma Bangsa 116 — 118
Surabaya

Telefon: (62) 31-5355035

Fax: (62) 31-5477837

Yogyakarta Hotel Natour Garuda
Jl. Malioboro No. 60
Yogyakarta

Telefon: (62) 274-565478

Wo Sie Hilfe bekommen

Medan	Wisma HSBC 4th floor Jl. Diponegoro No. 11 Medan Telefon/Fax: (62) 61-4516173
Makassar	MTC Karebosi Lt. Ill Kav. P7-8 Jl. Ahmad Yani No. 49 Makassar Telefon: (62) 411-350147/411-350148

Hilfe für Anwender in Hong Kong

Anwender sind eingeladen, sich an Epson Hong Kong Limited zu wenden, um technischen Support und andere Kundendienstleistungen zu erhalten.

Homepage im Internet

Epson Hong Kong hat eine lokale Homepage in Chinesisch und Englisch im Internet eingerichtet, um Benutzern die folgenden Informationen bereitzustellen:

- Produktinformationen
- Antworten auf häufig gestellte Fragen (FAQs)
- Neueste Versionen von Treibern für Epson-Produkte

Anwender können über folgende Adresse auf unsere Homepage im World Wide Web zugreifen:

<http://www.epson.com.hk>

Hotline für technischen Support

Sie können sich auch unter den folgenden Telefon- und Faxnummern an unsere technischen Mitarbeiter wenden:

Telefon: (852) 2827-8911

Fax: (852) 2827-4383

Hilfe für Anwender in Malaysia

Kontaktdaten für Informationen, Support und Services:

World Wide Web (<http://www.epson.com.my>)

- Informationen zu Produktspezifikationen, Treiber zum Herunterladen
- Häufig gestellte Fragen (FAQ), Fragen zum Verkauf, Fragen per E-Mail

Wo Sie Hilfe bekommen

Epson Trading (M) Sdn. Bhd.

Head Office.

Telefon: 603-56288288

Fax: 603-56288388/399

Epson-Helpdesk

- Verkaufsanfragen und Produktinformationen (Infoline)

Telefon: 603-56288222

- Fragen zu Reparaturservices & Gewährleistung, Produktverwendung und zum technischen Support (Techline)

Telefon: 603-56288333

Hilfe für Anwender in Indien

Kontaktdaten für Informationen, Support und Services:

World Wide Web (<http://www.epson.co.in>)

Informationen zu Produktspezifikationen, Treiber zum Herunterladen und Produkthanfragen sind verfügbar.

Wo Sie Hilfe bekommen**Epson India Head Office — Bangalore**

Telefon: 080-30515000

Fax: 30515005

Epson India Regional Offices:

Standort	Telefonnummer	Faxnummer
Mumbai	022-28261515 /16/17	022-28257287
Delhi	011-30615000	011-30615005
Chennai	044-30277500	044-30277575
Kolkata	033-22831589 / 90	033-22831591
Hyderabad	040-66331738/ 39	040-66328633
Cochin	0484-2357950	0484-2357950
Coimbatore	0422-2380002	NA
Pune	020-30286000 /30286001/30286002	020-30286000
Ahmedabad	079-26407176 / 77	079-26407347

Helpline

Für Service, Produktinfo oder Patronenbestellungen — 18004250011 (9 bis 21 Uhr) — gebührenfrei.

Für Service (CDMA & Mobile Anwender) — 3900 1600 (9 bis 18 Uhr), lokale Vorwahl voranstellen

Hilfe für Anwender auf den Philippinen

Anwender sind herzlich eingeladen, sich unter den nachfolgenden Telefon- und Faxnummern und nachfolgender E-Mail-Adresse an Epson Philippines Corporation zu wenden, um technischen Support und andere Kundendienstleistungen zu erhalten:

Amtsleitung: (63-2) 706 2609

Fax: (63-2) 706 2665

Helpdesk-Direktleitung: (63-2) 706 2625

E-Mail: epchelpdesk@epc.epson.com.ph**World Wide Web** (<http://www.epson.com.ph>)

Informationen zu Produktspezifikationen, Treiber zum Herunterladen, Häufig gestellte Fragen (FAQ) und Fragen per E-Mails sind verfügbar.

Wo Sie Hilfe bekommen

Gebührenfreie Rufnummer: 1800-1069-EPSON(37766)

Unser Hotline-Team kann Sie telefonisch bei folgenden Problemen unterstützen:

- Verkaufsanfragen und Produktinformationen
- Fragen zur Produktverwendung oder bei Problemen
- Fragen zu Reparaturservice und Gewährleistung

Index**2**

2-seitig.....	62
2-seitiger Druck.....	39

A

Abbrechen eines Druckauftrags.....	37
Windows.....	37
Abruf.....	83
Ändern der Seitengröße.....	41
Anzeigen	
Blinken.....	145
Auswechseln von Tintenpatronen.....	106
Automatische Antwort.....	71
Automatischer Vorlageneinzug (ADF).....	26
Papier staut sich.....	152
Papierstau.....	135
Probleme.....	151
Automatisches Beantworten.....	81

B

Bildkorrektur.....	49
Briefumschläge	
Druckbereich.....	161
Büromodus.....	54

C

Copyright.....	2
----------------	---

D

Datum/Uhrzeit.....	116
Dokumente	
Drucken.....	33
Druckbereich-Festlegung.....	160
Drucken	
2-seitig.....	39
Abbrechen.....	37
Mehrere Seiten pro Blatt.....	42
Passend auf Seite.....	41
Text.....	33
Verknüpfung.....	39
Voreinstellung.....	39
Drucken abbrechen	
Mac OS X.....	37
Druckereinstellungen	
Aufrufen unter Mac OS X.....	32
Druckerfreigabe	
Mac OS X.....	46
Windows.....	43
Druckgeschwindigkeit	
Erhöhen.....	142, 147

Druckkopf	
Justieren.....	114
Reinigen.....	113
Überprüfen.....	111
Druckkopfreinigung	
Mac OS X.....	114
Windows.....	113
Druckoption Seiten pro Blatt.....	42
Druckqualität	
Verbessern.....	137
DSL.....	73
Düsentest.....	111
Bedienfeld.....	112
Mac OS X.....	111
Windows.....	111

E

Easy Photo Print.....	38
Einlegen	
Papier.....	23
Einschränkungen beim Kopieren.....	13
Energie sparen.....	117
Epson	
Easy Photo Print.....	38
Papier.....	20
Epson Connect.....	9, 94
Epson Event Manager.....	68

F

Falsche Zeichen.....	141
Farbprobleme.....	139
Faxbericht.....	84
Faxen an mehrere Empfänger.....	78
Faxen über ein angeschlossenes Telefon.....	80
Faxinformationsdienst.....	83
Faxkopfzeile.....	76
Fax-Rundsenden.....	78
Faxversand	
empfangen.....	81
Faxversand nach Zeitplan.....	79
Fehlausrichtung.....	139
Fehler	
Drucken.....	130
Faxen.....	156
Kopie.....	141
Scannen.....	149
Fehlermeldungen.....	128
Foto	
Software.....	38

G

Gerät	
Teile.....	15
Transportieren.....	120

Index

Geschwindigkeit		Epson-Spezialpapier.....	20
Erhöhen.....	142, 147	Fassungskapazität.....	20
Gespiegeltes Bild.....	142	Spezifikationen.....	159
Gruppenwahleinstellung.....	75	Stau.....	133
		Zerknittern.....	144
H		Papierstau.....	133, 151
Hilfe		Passend auf Seite drucken.....	41
Epson.....	169	PDF.....	62
Epson Event Manager.....	68	Probleme	
Epson Scan.....	67	Diagnose.....	130
Home-Modus.....	52	Drucken.....	130
Horizontale Streifen.....	138	Druckgeschwindigkeit.....	142
		Falsche Farben.....	139
I		Falsche Zeichen.....	141
Initialisieren.....	155	Fax.....	156
ISDN.....	73	Kontakt mit Epson.....	169
		Leere Seiten.....	142
J		Lösen.....	169
Justieren des Druckkopfes.....	114	Papiereinzug.....	143
		Papierstau.....	133
K		Produkt druckt nicht.....	144
Klingeltöne bis Antwort.....	81	Ränder.....	141
Kontakt mit Epson.....	169	Scannen.....	149
Kopfreinigung		Spiegelbild.....	142
Bedienfeld.....	114	Streifen.....	138, 139
Kopfzeile.....	76	Undeutliche Ausdrücke.....	140
Kopieren		Verschmierte Ausdrücke.....	140, 142
einfach.....	30	Probleme mit der Scan-Qualität.....	152
Kurzwahleinstellung.....	74	Produkt	
		reinigen.....	118
L		Status überprüfen.....	131
Laden		Produkteinstellungen	
Papier.....	20	Abschaltautomatik.....	117
Laufrahmen.....	59, 60	Aufrufen unter Windows.....	31
Leere Seiten.....	142	Sleep-Timer.....	117
Leuchten		Professional-Modus.....	56
Statusanzeigen.....	149		
		R	
M		Ränder	
Mac OS X		Probleme.....	141
Aufrufen der Druckereinstellungen.....	32	Reinigen	
Produktstatus prüfen.....	132	Druckkopf.....	113
Marken.....	2	Produkt.....	118
Mehrere Seiten pro Blatt.....	42		
		S	
P		Scan-Software	
Papier		Bundle-Software.....	68
Druckbereich.....	160	Schnittstellenkabel.....	168
einlegen.....	23	Service.....	169
Einzugprobleme.....	143	Sicherheitsinfos.....	10
		Software	
		Deinstallieren.....	123
		Sommerzeit.....	116
		Spezifikationen	
		Automatischer Vorlageneinzug.....	162
		Fax.....	162
		Mechanik.....	163
		Normen und Zertifizierungen.....	166
		Papier.....	159

Scanner.....	161
Tintenpatronen.....	158
Status Monitor	
Mac OS X.....	132
Statusanzeigen.....	149
Streifen.....	138, 139
Systemvoraussetzungen.....	158

T

Technische Daten	
Drucker.....	159
Technischer Support.....	169
Text	
Drucken von Dokumenten.....	33
Tinte	
Status der Tintenpatronen am Bedienfeld prüfen.....	101
Tinte	
Prüfen des Tintenpatronenstatus unter Mac OS X.....	100
Prüfen des Tintenpatronenstatus unter Windows.....	99
Schwarzdruck.....	102
Schwarzdruck mit Mac.....	104
Schwarzdruck unter Windows.....	102
Sparen von schwarzer Tinte unter Windows.....	105
Vorsichtsmaßnahme.....	96
Vorübergehend mit schwarzer Tinte drucken.....	102
Tintenpatronen	
Auswechseln verbrauchter.....	106
Teilenummern.....	158
Transportieren	
Gerät.....	120
Treiber.....	67
Aufrufen unter Mac OS X.....	32
Aufrufen unter Windows.....	31
Deinstallieren.....	123

U

Uhr.....	116
Umschläge	
einlegen.....	23
Undeutliche Ausdrücke.....	140
USB	
Anschluss.....	168

V

Vergrößern von Seiten.....	41
Verringern der Seitengröße.....	41
Verschmierte Ausdrücke.....	140, 142
Verwalten von Druckaufträgen	
Windows.....	131
Vorlagenglas.....	28
Vorschau.....	59

W

Wahlwiederholung.....	77
Web service.....	9
Web-Service.....	94

Windows	
Aufrufen von Druckereinstellungen.....	31
Überprüfen des Gerätestatus.....	131
Verwalten von Druckaufträgen.....	131

Z

Zeitversetztes Fax.....	79
-------------------------	----