

Fakir
HAUSGERÄTE
AUS LIEBE ZUM RAUM

Prestige

D Bedienungsanleitung
GB Operating Instructions

Stand-Ventilator
Pedestal cooling fan

VC 40 S



Inhalt

Allgemeines	
Inhalt	2
Informationen zur Bedienungsanleitung	3
Haftung.....	3
Hinweise in der Bedienungsanleitung.....	3
Sicherheit	
CE-Konformitätserklärung.....	4
Bestimmungsgemäße Verwendung	4
Bestimmungswidrige Verwendung	4
Kinder.....	4
Allgemein	5
Elektrischer Strom.....	5
Versand	5
Im Gefahrenfall	5
Bei einem Defekt	6
Überblick	
Auspacken/Lieferumfang	7
Technische Daten	7
Montage	
Montage	8
Höhenverstellung	9
Blasrichtung	9
Bedienung	
Ein- und Ausschalten	10
Fernbedienung.....	10
Drehzahl.....	10
Ausschalten.....	11
Blasrichtung (Oszillation)	11
Timer	12
Nach dem Gebrauch	
Reinigung/Pflege.....	13
Wenn sie mal nicht weiterkommen.....	14
Entsorgung.....	15
Garantie	16

Informationen zur Bedienungsanleitung

Diese Bedienungsanleitung soll Ihnen den sicheren und bestmöglichen Umgang mit dem Stand-Ventilator ermöglichen.

Lesen Sie diese Bedienungsanleitung vor der ersten Benutzung des Gerätes sorgfältig durch.

Bewahren Sie die Bedienungsanleitung dauerhaft auf. Falls Sie den Ventilator an Dritte weitergeben, geben Sie auch die Bedienungsanleitung mit.

Haftung

Für Schäden, die aufgrund der Nichtbeachtung der Bedienungsanleitung entstehen, übernehmen wir keine Haftung.

Hinweise in der Bedienungsanleitung



WARNUNG!

Kennzeichnet Hinweise, bei deren Nichtbeachtung die Gefahr der Verletzung oder des Todes besteht.



ACHTUNG!

Kennzeichnet Hinweise auf Gefahren, die Beschädigungen des Gerätes zur Folge haben können.



HINWEIS!

Hebt Tipps und andere nützliche Informationen in der Bedienungsanleitung hervor.

CE-Konformitätserklärung

Dieses Gerät erfüllt die Anforderungen des Geräte- und Produktsicherheitsgesetzes – GPSG sowie die EU-Richtlinien 2004/108/EG “Elektromagnetische Verträglichkeit” und 2006/95/EG “Niederspannungsrichtlinie”. Das Gerät trägt auf dem Typenschild die CE-Kennzeichnung.

Bestimmungsgemäße Verwendung

Dieser Ventilator ist nur für seinen vorgesehenen Verwendungszweck - für die Lüftung im Haushalt oder Büro - einzusetzen.

Der Ventilator ist für eine gewerbliche Nutzung nicht geeignet. Jede weitere Verwendung gilt als nicht bestimmungsgemäß und ist untersagt.

Bestimmungswidrige Verwendung

Die hier aufgeführten Fälle nicht bestimmungsgemäßer Verwendung können zu Fehlfunktionen, Beschädigung des Gerätes oder Verletzungen führen:

- Brand- und Explosionsgefahr

Das Gerät niemals in der Nähe von explosiven oder leicht entzündlichen Stoffen verwenden.

- Beschädigung des Gerätes durch Regen und Schmutz

Das Gerät niemals im Freien verwenden oder aufbewahren.

- Gefahr der Überhitzung

Die Öffnungen des Gerätes immer frei lassen.

Kinder

- Dieses Gerät ist nicht dafür bestimmt, durch Personen (einschließlich Kinder) mit eingeschränkten physischen, sensorischen oder geistigen Fähigkeiten oder mangels Erfahrung und/oder mangels Wissen benutzt werden, es sei denn, sie werden durch eine für ihre Sicherheit zuständige Person beaufsichtigt oder erhielten von ihr Anweisungen, wie das Gerät zu benutzen ist.
- Kinder sollen beaufsichtigt werden, um sicherzustellen, dass sie nicht mit dem Gerät spielen.
- Bei Verpackungsfolien besteht Erstickungsgefahr. Sie dürfen nicht zum Spielen verwendet werden.

Allgemein

- Den Luftstrom nicht direkt auf Personen richten.
- Den Luftstrom nicht behindern, mindestens 50 cm Freiraum nach allen Seiten lassen.

Elektrischer Strom

- Eine falsche Spannung kann das Gerät zerstören. Betreiben Sie das Gerät nur, wenn die auf dem Typenschild angegebene Spannung mit der Spannung in Ihrem Haushalt übereinstimmt.
- Tauchen sie das Gerät niemals in Wasser oder andere Flüssigkeiten und halten Sie es vor Regen und Nässe fern.
- Fassen Sie den Stecker niemals mit nassen Händen an.
- Wenn Sie den Stecker aus der Steckdose herausziehen wollen, ziehen Sie immer direkt am Stecker, niemals am Kabel.
- Die Netzanschlussleitung darf nicht geknickt, eingeklemmt oder überfahren werden und nicht mit Hitzequellen in Berührung kommen.
- Wenn die Netzanschlussleitung dieses Gerätes beschädigt wird, muss sie durch den Hersteller oder seinen Kundendienst oder eine ähnlich qualifizierte Person ersetzt werden, um Gefährdungen zu vermeiden.
- Verwenden Sie nur Verlängerungskabel, die für die Leistungsaufnahme des Gerätes ausgelegt sind.
- Beim Reinigen und Warten des Gerätes oder beim Auswechseln von Teilen ist das Gerät auszuschalten und der Netzstecker zu ziehen.

Versand

Versenden Sie das Gerät in der Originalverpackung oder einer ähnlich gut ausgepolsterten Verpackung, damit es keinen Schaden nimmt.

Im Gefahrenfall

Ziehen Sie im Gefahrenfall und bei Unfällen sofort den Stecker aus der Steckdose.

Bei einem Defekt**WARNUNG!**

Betreiben Sie niemals ein defektes Gerät oder ein Gerät mit einem defekten Kabel.
Es besteht die Gefahr eines elektrischen Schlags.

Bevor Sie sich an unseren Kundendienst wenden, prüfen Sie, ob Sie den Fehler selbst beseitigen können.
> siehe Kapitel "Wenn sie mal nicht weiterkommen..." auf Seite 14.

Hinweis

Wenn Sie einen Fehler nicht selbst beseitigen können oder im Falle einer geplanten Rücksendung, wenden Sie sich bitte im voraus an unsere Servicehotline:

Service-Hotline**01805 325474**

14 Cent / Minute

aus dem Festnetz der deutschen Telekom

Vor dem Anruf unbedingt Artikel-Nr. und Geräte-/Modellbezeichnung bereit halten. Diese Angaben finden Sie auf dem Typenschild des Gerätes.

Reparaturen dürfen nur von Fachkräften ausgeführt werden. Dabei dürfen nur original Fakir-Ersatzteile verwendet werden. Nicht fachgerecht reparierte Geräte stellen eine Gefahr für den Benutzer dar.

Auspacken / Lieferumfang

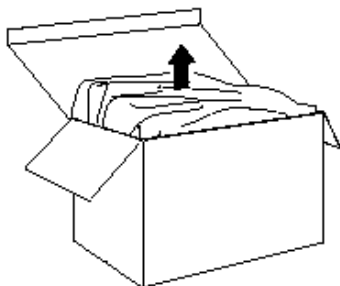

Packen Sie das Gerät aus und überprüfen Sie den Inhalt der Verpackung auf Vollständigkeit:

- Schutzgitter vorne
- Mutter
- Windflügel
- Verschraubung
- Schutzgitter hinten
- Motorkopf
- Rändelschraube
- Teleskop-Standrohr
- Standrohrmuffe
- Standfuss
- Überwurfmutter
- Set Schrauben
- Bedienungsanleitung
- Fernbedienung
- 2 Batterien

Sollten Sie einen Transportschaden bemerken, wenden Sie sich umgehend an Ihren Händler.



HINWEIS!

Bewahren Sie die Verpackung zur Aufbewahrung und für spätere Transporte auf (z.B. für Umzüge, Service).

Technische Daten

Nennspannung	230 - 240 V AC
Nennfrequenz	50-60 Hz
Leistung max.	55 W
Geschwindigkeitsstufen	3
3 Windmodi	Normal/Natural/Sleeping
Oszillation	Horizintal 50°
Oszillation	Vertikal 20°
Timer	max. 7,5 Stunden
Fernbedienung:	Ein-Aus, Geschwindigkeit
.....	, Timer, Windmodi
Batterie-Typ	2xAAA/LR03 1,5 V
Netzkabel ca.	1,6 m
Luftdurchsatz max.	1900 m ³ / h
Korbdurchmesser ca.	44 cm
Flügeldurchmesser	39 cm
Maße HxBxT ca.	120-140 cm / 50x50 cm
Gewicht ca.	4,2 kg
Höhe ca.	120-140 cm

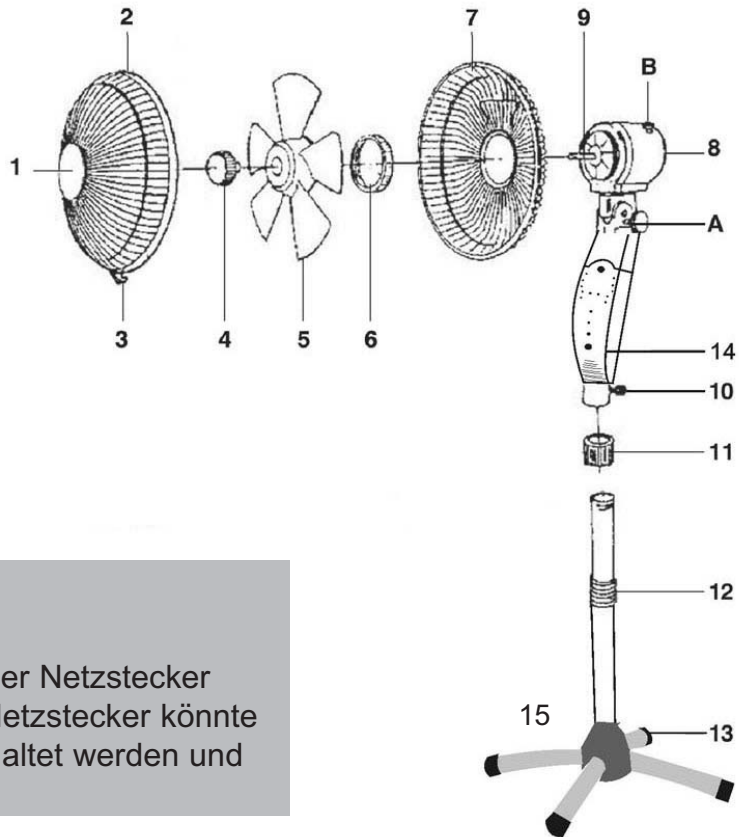

WARUNG!

Prüfen Sie vor der Montage, ob der Netzstecker gezogen ist. Bei eingestecktem Netzstecker könnte das Gerät versehentlich eingeschaltet werden und Verletzungen verursachen.



HINWEIS!

Linksgewinde! Mutter entgegen dem Uhrzeigersinn aufschrauben. Abflachung an Motorachse beachten

Montage in folgender Reihenfolge:

Falls nicht schon vormontiert, Überwurfmutter [11] von Teleskoprohr [12] entfernen und Abdeckung [15] über das Teleskoprohr schieben. Das Teleskoprohr herausziehen, anschliessend die Überwurfmutter [11] wieder aufsetzen. Die 4 Standrohrfüsse [13] mit den beiliegenden Schrauben an dem Rohrverteiler [13] des Teleskoprohres [12] befestigen und Abdeckung [15] darüber schieben.

Hinteres Schutzgitter [7] passgenau auf Motorkopf [8] aufsetzen (die zwei Stifte am Motorkopf in die zwei Löcher im Schutzgitter stecken) und mit beiliegender Überwurfmutter [6] fest anschrauben.

Windflügel [5] bis zum Anschlag auf die Motorachse stecken und mit beiliegender Hutmutter [4] sichern.



ACHTUNG!

Nie am Schutzgitter drücken.

Vorderes Schutzgitter [1] mit Klemmring [2] passgenau auf das hintere Schutzgitter oben [7] aufsetzen (Verschraubung nach unten zeigend) und langsam nach unten drücken. Darauf achten, dass es rund herum einrastet. Klemmring [2] mit der Verschraubungslasche [3] festschrauben. Ventilator mit Bedienpult (Motorkopf) [8+14] auf das Teleskoprohr [12] stecken und mit der Rändelschraube [10] sichern.

Höhenverstellung: Der Ventilator kann in der Höhe von ca. 120 - 140 cm verstellt werden. Dazu Überwurfmutter [11] lösen, das Standrohr auf die gewünschte Höhe herausziehen oder zusammenschieben und mit dem Stelling wieder sichern.

Motorkopf nicht gewaltsam schwenken und nicht am Schutzgitter drücken.

Blasrichtung: Der Ventilator kann von Hand auf den gewünschten vertikalen Arbeitsbereich (Blasrichtung) eingestellt werden:

- Ventilator ausschalten.
- Rändelschraube [A] durch Drehen nach links (entgegen dem Uhrzeigersinn) lösen.
- das Motorteil - **nur von der Rückseite** aus - in die gewünschte Stellung bringen.
- Motorkopf durch Drehen der Rändelschraube [A] nach rechts (im Uhrzeigersinn) sichern.



ACHTUNG!

Beim Blockieren des Windflügels muss der Ventilator sofort ausgeschaltet und vom Netzstrom getrennt werden. Beseitigen Sie die Störung, bevor Sie den Ventilator wieder in Betrieb nehmen.



ACHTUNG!

Stellen Sie das Gerät nicht neben Wärmequellen und vermeiden Sie direkte Sonneneinstrahlung. Hitze kann den Ventilator beschädigen.

Ein- und Ausschalten**Alle Bedien-Funktionen können:**

- mit der Tastatur am Gerät
- mit der Fernbedienung geschaltet werden

Hierfür sind folgende Tasten am Gerät bzw. auf der Fernbedienung vorhanden:



- **TIMER**
- **MODE**
- **SPEED**
- **ON / OFF**

Fernbedienung**Batterie einlegen / wechseln:**

Batteriefach auf der Rückseite öffnen:

2xAAA/LR03 1,5 V Batterien mit dem Pluspol nach außen (siehe Zeichnung auf der Innenseite) einlegen, Batteriefach schließen.

Bitte Entsorgungsvorschriften Seite 15 beachten!

Drehzahl

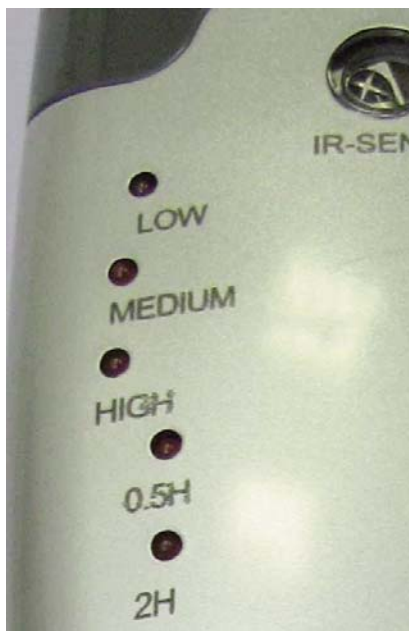

Einschalten und Wahl der Drehzahl

Durch einmaliges Drücken der Taste **ON / OFF** wird der Ventilator auf die langsame, bzw. auf der zuletzt eingestellten Drehzahl eingeschaltet. Am Gerät leuchtet die entsprechende LED für niedrige Drehzahl **LOW**. Durch Drücken auf die Taste **SPEED** schaltet die mittlere Drehzahl ein (Anzeige **MEDIUM** leuchtet), ein weiteres Drücken die hohe Drehzahl (Anzeige **HIGH** leuchtet), ein weiteres Drücken dann wieder die langsame Drehzahl **LOW** usw.

Hinweis: Beim Blockieren des Flügels muss der Ventilator sofort ausgeschaltet und vom Netzstrom getrennt werden. Beseitigen Sie die Störung, bevor Sie den Ventilator wieder in Betrieb nehmen.

Ausschalten

Durch Drücken der Taste **ON / OFF** wird der Ventilator ausgeschaltet.

Blasrichtung (Oszillation)

Der Ventilator ist mit einer automatischen Schwenkvorrichtung in horizontaler und vertikaler Richtung ausgestattet.

Der Schwenkbereich horizontal beträgt ca. 50°.

Der Schwenkbereich vertikal beträgt ca. 20°.

Die Umschaltung von "Stand" auf "Oszillation" bzw. umgekehrt, auch bei laufendem Gerät, erfolgt mit dem Oszillationsknopf **[B]**.

Schaltknopf **gedrückt** = Oszillation **EIN**

Schaltknopf **gezogen** = Oszillation **AUS**

Entsprechend der eingesetzten Drehzahl wird auch die Oszillationsbewegung langsamer oder schneller.

Timer

Der Zeitschalt-Modus kann in 15 Stufen á jeweils 30 Minuten > 0,5 / 1,0 / 1,5 etc. durch mehrmaliges Drücken der Taste **TIMER** gewählt werden:

Nach Ablauf der gewählten Zeit, die durch Aufleuchten der entsprechenden LED am Gerät angezeigt wird, schaltet sich der Ventilator automatisch aus.

Funktionen

Durch Drücken der Taste **MODE** können drei verschiedene Funktions-Modi gewählt werden, die durch eine leuchtende LED [**NORMAL, NATURAL, SLEEPING**] am Gerät angezeigt werden:

LED NORMAL

Normalbetrieb.

LED NATURAL

In Abhängigkeit der vorgewählten Drehzahl wird in unterschiedlichen Zeit-Intervallen die Drehzahl (Geschwindigkeit) verändert. Nach Abschalten des Natural-Modus kehrt das Gerät in die zuvor gewählte Drehzahlstufe zurück.

LED SLEEPING

Die Drehzahl wird nach jeweils 30 Minuten um eine Stufe reduziert und bleibt

- a) bei nicht vorgewähltem Zeitschalt-Modus (Timer aus) auf der niedrigen Geschwindigkeitsstufe eingeschaltet oder
- b) bei vorgewähltem Zeitschalt-Modus (Timer eingeschaltet) so lange in der hohen, mittleren oder zuletzt in der niedrigen Geschwindigkeitsstufe, bis die gewählte Zeit abgelaufen ist.

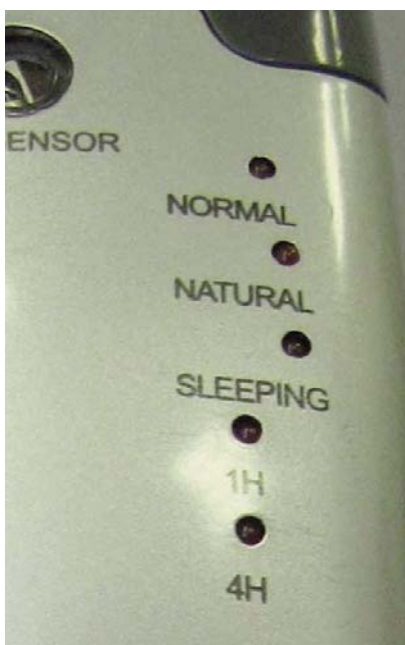

Reinigung / Pflege



WARNUNG!

Schalten Sie das Gerät aus und ziehen Sie den Netzstecker. Gerät abkühlen lassen, bevor Sie mit der Reinigung und Pflege beginnen. So verhindern Sie, dass das Gerät versehentlich eingeschaltet wird.



ACHTUNG!

Verwenden Sie keine Reinigungsmittel, Scheuermittel oder Alkohol. Diese würden das Gehäuse beschädigen.

Angesammelter Staub im Geräteinnenraum kann durch Absaugen mit einem Staubsauger, oder durch Ausblasen mit Druckluft entfernt werden.

Reinigen Sie das Gerät nur trocken oder mit einem feuchten Tuch. Das Gerät bedarf keiner aufwendigen Wartung und Pflege. Anschlußleitung aufwickeln. Gerät staubgeschützt aufbewahren.

Geräte, die längere Zeit nicht in Betrieb waren, müssen vor einer erneuten Inbetriebnahme von Fachkräften überprüft werden. Dies gilt auch, wenn das Gerät innen verschmutzt ist.

Wenn Sie mal nicht weiterkommen...

Sehr geehrte Kundin, sehr geehrter Kunde,

unsere Produkte unterliegen einer strengen Qualitätskontrolle. Sollte dieses Gerät trotzdem nicht einwandfrei funktionieren, bedauern wir dies sehr. Bevor Sie sich an unseren Kundendienst wenden, n Sie, ob Sie den Fehler selbst beseitigen können.



WARNUNG!

Schalten Sie das Gerät aus und ziehen Sie den Netzstecker, bevor Sie mit der Fehlersuche beginnen. So verhindern Sie, dass das Gerät versehentlich eingeschaltet wird

Fehler	mögliche Ursache	Abhilfe
Gerät läuft nicht.	Stecker ist nicht eingesteckt Gerät ist nicht eingeschaltet Steckdose führt keinen Strom Stromkabel ist beschädigt	Stecker einstecken Gerät einschalten Andere Steckdose verwenden Service-Hotline anrufen
Keine Oszillation	Oszillation nicht eingeschaltet Motor oder Getriebe defekt	Oszillation einschalten Service-Hotline anrufen
Gerät läuft ungewöhnlich laut.	Fremdkörper haben sich evtl. verklemmt	Fremdkörper entfernen

Service-Hotline

Hinweis

Wenn Sie einen Fehler nicht selbst beseitigen können oder im Falle einer geplanten Rücksendung, wenden Sie sich bitte im voraus an unsere Servicehotline:

Service-Hotline

01805 325474

14 Cent / Minute

aus dem Festnetz der deutschen Telekom

Vor dem Anruf unbedingt

Geräte / Modellbezeichnung bereithalten

(Diese Angaben finden Sie **auf dem Typenschild des Gerätes.**)

Entsorgung



Wenn das Gebrauchsende des Ventilators erreicht ist, insbesondere wenn Funktionsstörungen auftreten, machen Sie das ausgediente Gerät unbrauchbar, indem Sie den Netzstecker aus der Steckdose ziehen und das Stromkabel durchtrennen.

Entsorgen Sie das Gerät entsprechend der in Ihrem Land geltenden Umweltvorschriften.

Elektrische Abfälle dürfen nicht zusammen mit Haushaltsabfällen entsorgt werden.

Die Verpackung des Gerätes besteht aus recyclingfähigen Materialien. Geben sie diese sortenrein in die dafür vorgesehenen Sammelbehälter, damit sie der Wiederverwertung zugeführt werden können.

Wenden Sie sich für Ratschläge zum Recycling an Ihre Kommunalbehörde oder Ihren Händler.

Ausgediente elektrische und elektronische Geräte sowie Batterien und Akkumulatoren (Akkus) enthalten schädliche Stoffe, die aber vorher für Funktion und Sicherheit der Geräte notwendig gewesen sind.

Geben Sie das ausgediente Gerät, Batterien und Akkus auf keinen Fall in den Restmüll!

Im Restmüll oder bei falschem Umgang mit ihnen sind diese Stoffe für die menschliche Gesundheit und die Umwelt schädlich.

Ausgediente elektrische und elektronische Geräte sowie Batterien und Akkumulatoren (Akkus) enthalten oft noch wertvolle Materialien.

Batterien und Akkus müssen gesondert entsorgt werden!

Nutzen Sie die in Ihrem Wohnort eingerichtete Sammelstelle zur Rückgabe und Verwertung von elektrischen und elektronischen Altgeräten sowie zur Rückgabe und Verwertung von Batterien und Akkus.



Gültig in der Bundesrepublik Deutschland.

Für dieses Gerät leisten wir Garantie gemäß nachstehenden Bedingungen:

1. Der Käufer / die Käuferin hat seinen / ihren allgemeinen Wohnsitz / Firmensitz in Deutschland und das Gerät ist bei einem Fachhändler mit Sitz in Deutschland gekauft worden.
2. Wir verpflichten uns, das Gerät bei für Sie kostenfreier Einsendung an uns kostenlos in Stand zu setzen, wenn es infolge Material- oder Montagefehler innerhalb von 24 Monaten (bei gewerblicher Nutzung sowie bei Verwendung zu selbständig beruflichen Zwecken innerhalb von 12 Monaten) schadhaft / mangelhaft und uns innerhalb der Garantiefrist gemeldet wurde.

Voraussetzung für unsere Garantiepflicht ist stets eine sachgemäße Behandlung des Gerätes. Die Garantiefristen beginnen mit dem Kaufdatum.

3. Teile, die einer natürlichen Abnutzung unterliegen (z.B. Antriebsriemen, Akkus, Batterien, Bürsten, Filter), fallen nicht unter die Garantie.
4. Der Garantieanspruch erlischt, wenn Eingriffe oder Reparaturen von Personen vorgenommen werden, die hierzu von uns nicht autorisiert sind. Ferner dürfen weder fremde Ersatz- oder Zubehörteile eingebaut werden.
5. Die Garantieleistung besteht vorzugsweise in der Instandsetzung bzw. im Austausch der defekten Teile. Reparaturen am Aufstellungsort können nur für stationär betriebene Großgeräte verlangt werden. Zum Nachweis der Garantieansprüche ist die Rechnung oder Kassenquittung des Händlers mit Kaufdatum beizufügen.
6. Sofern eine Reparatur erfolglos war und der Schaden bzw. Mangel auch nach einer Nachbesserung nicht beseitigt werden kann, wird das Gerät durch ein gleichwertiges ersetzt. Ist weder eine Reparatur noch ein Ersatz möglich, besteht das Recht auf Rückgabe des Gerätes und Erstattung des Kaufpreises. Im Falle eines Umtauschs oder Erstattung des Kaufpreises kann für die Zeit des Gebrauchs ein Nutzungsentgelt geltend gemacht werden.
7. Garantieleistungen bewirken keine Verlängerung der Garantiefrist und setzen auch keine neue Garantiefrist in Gang. Die Garantiefrist für eingebaute Ersatzteile endet mit der Garantiefrist für das ganze Gerät.
8. Die vertraglichen bzw. gesetzlichen Regelungen zur Mangelbeseitigung bleiben von den Garantiebestimmungen unberührt.

Gültig ab 1. April 2008

Table of contents

General

Table of contents17

Information about the operating instructions18

Liability18

Notices in the operating instructions.....18

Safety

CE Declaration of Conformity19

Intended use19

Unauthorized use.....19

Children.....19

General20

Electric current20

Dispatch20

In case of danger20

In case of defects.....21

Overview

Unpacking/Scope of delivery22

Technical data22

Assembly

Assembly23

Height adjustment24

Blowing direction.....24

Operation

Power-on/off.....25

Remote control.....25

Speed26

Power off26

Blowing direction (oscillation)26

Timer27

After use

Cleaning/care28

Troubleshooting29

Disposal30

Guarantee31

Information about the operating instructions

These operating instructions are intended to enable the safe and proper handling and operation of the cooling fan.

Read these operating instructions carefully before using the appliance for the first time.

Keep the operating instructions in a safe place. Include these operating instructions when passing the cooling fan on to another user.

Liability

We will accept no liability for damages resulting from failure to comply with the operating instructions.

Notices in the operating instructions**WARNING!**

Indicates notices which, if ignored, can result in risk of injury or death.

**ATTENTION!**

Indicates notices of risks that can result in damage to the appliance.

**NOTICE!**

Emphasizes tips and other useful information in the operating instructions.

CE Declaration of Conformity

This appliance fulfils the requirements of the Appliance and Product Safety Law (GPSG) and the EU Directives 2004/108/EC “Electromagnetic Compatibility” and 2006/95/EC “Low-Voltage Directive”. The appliance bears the CE mark on the rating plate.

Intended use

This fan may only be used for its intended purpose – ventilating homes or offices.
The cooling fan is not suitable for commercial use. Any other use is considered unauthorized and is prohibited.

Unauthorized use

The examples of unauthorized use listed here can result in malfunctions, damage to the appliance or personal injury.

- Danger of fire and explosion
Never use the appliance in the vicinity of explosive or flammable materials.
- Damage to appliance from rain and dirt
Never use or store the appliance outdoors.
- Danger from overheating
Always make sure the openings in the appliance are unobstructed.

Children

- This appliance is not designed to be used by persons (including children) with limited physical, sensory or mental capacities or by persons lacking in experience and/or knowledge, unless they are supervised by someone who is responsible for their safety or have received instructions on how to use the appliance.
- Children should be supervised to ensure that they do not play with the appliance.
- Packaging films can cause danger of suffocation. They are not to be used for play.

General

- Do not direct the air flow directly at people.
- Do not obstruct the air flow and keep a minimum clearance of 50 cm on all sides.

Electric current

- Incorrect voltage can destroy the appliance. Operate the appliance only if the voltage specified on the rating plate corresponds to the voltage in your household.
- Never immerse the appliance in water or other liquids and protect it from rain and moisture.
- Never touch the plug with wet hands.
- When unplugging the appliance, always pull directly on the plug and never on the power cord.
- Do not kink, pinch or run over the power supply cord and do not expose it to heat sources.
- If the power cord of this appliance is damaged, it must be replaced by the manufacturer or the manufacturer's customer service department or a person with similar qualifications, in order to prevent hazards.
- Use only extension cords designed for the power input of the appliance.
- For cleaning and maintenance of the appliance or when replacing parts, switch off the appliance and unplug it from the power supply.

Dispatch

Send the appliance in the original package or a similar, well-padded package to prevent damage to the appliance.

In case of danger

In case of danger or accident, unplug the appliance immediately.

In case of defects



WARNING!

Never operate a defective appliance or an appliance with a defective power cord.
There is a danger of electric shock.

Before contacting our service department, check to see if you can eliminate the problem yourself.

> see Chapter "Troubleshooting" on page 29.

Notice

If you were not able to eliminate a problem yourself, please contact an authorized Fakir service center or a trained technician in your country.

Service Hotline (within Germany)

01805 325474

14 cents/minute from the wire-line network
of the Deutsche Telekom.

Before calling, have the article no. and appliance/
model name at hand. This information can be found
on the rating plate of the appliance.

Repairs may be performed only by trained technicians.
Only Fakir original replacement parts may be used.
Incorrect repairs pose a danger for the user.

**Unpacking/
Scope of delivery**

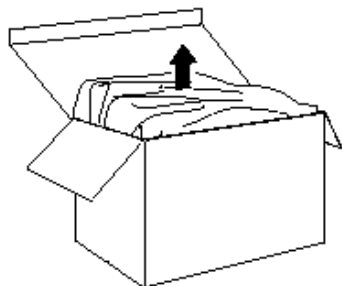

Unpack the appliance and check the contents for completeness:

- Protective grille on front
- Nut
- Fan blade
- Screw connection
- Protective grille on back
- Motor head
- Knurled screw
- Telescopic stand tube
- Stand tube coupling
- Base foot
- Cap nut
- Set screws
- Operating instructions
- Remote control
- 2 batteries

If you detect damage from transport, contact your retail dealer immediately.



NOTICE!

Keep the packaging material for storage and later transport (e.g. when moving or sending the appliance for servicing).

Technical data

Rated voltage	230–240 V AC
Rated frequency	50–60 Hz
Max. power output.....	55 W
Speeds	3
3 wind modes	Normal/Natural/Sleeping
Oscillation.....	Horizontal 50°
Oscillation	Vertical 20°
Timer	max. 7.5 hours
Remote control:.....	On-Off, speed timer, wind modes
Battery type.....	2xAAA/LR03 1.5 V
Power cord, approx. length.....	1.6 m
Max. air flow	1900 m ³ /h
Approx. grille diameter	44 cm
Blade diameter.....	39 cm
Dimensions HxWxD, approx.	120–140 cm/50x50 cm
Approx. weight	4.2 kg
Approx. height.....	120–140 cm

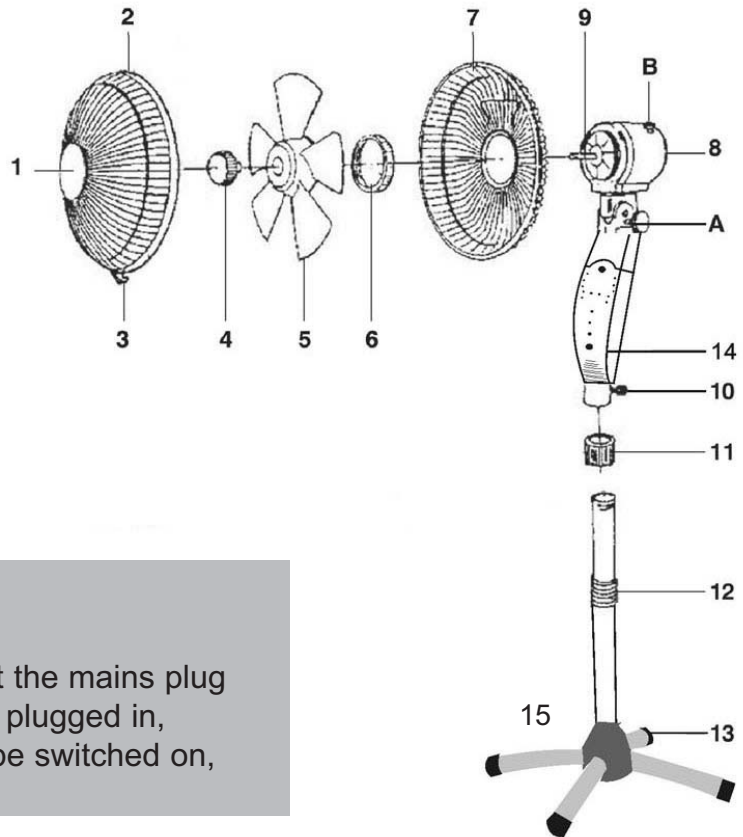

WARNING!

Prior to assembly, make sure that the mains plug is unplugged. If the mains plug is plugged in, the appliance could accidentally be switched on, resulting in injuries.



NOTICE!

Left-handed thread! Screw on the nut counter-clockwise. Note the flat surface on the motor axle.

Assemble in the following order:

If not already pre-mounted, remove the cap nut [11] from the telescopic tube [12] and push the cover [15] over the telescopic tube. Pull out the telescopic tube and then put on the cap nut [11] again. Use the screws included to fasten the 4 base feet [13] to the tube distributor [13] of the telescopic tube [12] and push the cover [15] over the tube.

Place the back protective grille [7] exactly onto the motor head [8] (insert the two pins on the motor head into the two holes in the protective grille) and screw tight using the included cap nuts [6].

Place the fan blades [5] all the way onto the motor axle and secure with the included cap nut [4].



ATTENTION!

Never push in on the protective grille.

Place the front protective grille [1] with the clamping ring [2] exactly onto the top of the back protective grille [7] (screw connection pointing down) and slowly press downward. Make sure that the grille snaps into place all the way around. Screw the clamping ring [2] tight using the screw bracket [3]. Place the cooling fan with the control panel (motor head) [8+14] onto the telescopic tube [12] and secure with the knurled screw [10].

Height adjustment: The height of the cooling fan can be adjusted from approximately 120–140 cm. For adjustment, loosen the cap nut [11], pull out or push in the tube to the desired height and secure with the locking ring.

Do not use force to swivel the motor head and do not push in on the protective grille.

Blowing direction: The cooling fan can be set manually to the desired vertical area of use (blowing direction):

- Switch off the cooling fan.
- Loosen the knurled screw [A] by turning it counter-clockwise.
- Move the motor element – **only from the back side** – to the desired position.
- Secure the motor head by turning the knurled screw [A] clockwise.

**ATTENTION!**

If the fan blade is blocked, switch off the cooling fan immediately and disconnect it from the power supply. Eliminate the blockage before operating the cooling fan again.

**ATTENTION!**

Do not place the appliance directly next to any heat sources and avoid exposure to direct sunlight. Heat may cause damage to the cooling fan.

Power-on/off

All functions can be controlled via:

- the control panel on the appliance
- the remote control



The following buttons are provided on the appliance and on the remote control:

- **TIMER**
- **MODE**
- **SPEED**
- **ON/OFF**

Remote control



Inserting/replacing the battery:

Open the battery compartment on the back:
Insert 2 AAA/LR03 1.5 V batteries with the positive pole facing outward (see drawing on inside) and close battery compartment.

Please observe the disposal instructions page 30!

Speed

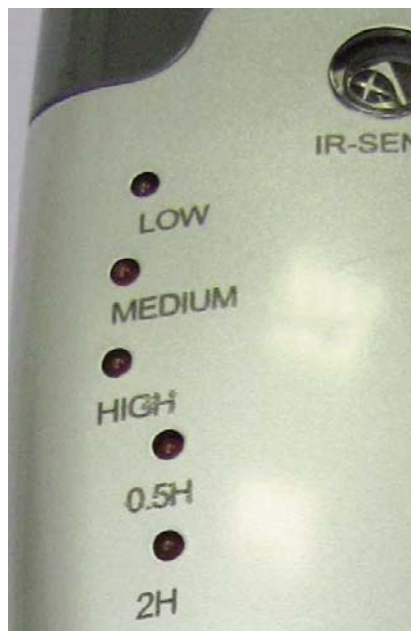

Power-on and speed selection

Press the **ON/OFF** button once to switch the cooling fan to low speed or the last speed setting used. The **LOW** LED for low speed lights up on the appliance. Press the **SPEED** button to switch to **MEDIUM** speed and push again to select **HIGH** speed; to return to **LOW** speed, press the button once more.

Notice: If the fan blade is blocked, switch off the cooling fan immediately and disconnect it from the power supply. Eliminate the blockage before operating the cooling fan again.

Power off

Press the **ON / OFF** button to switch off the cooling fan.

Blowing direction
(oscillation)

The cooling fan is equipped with an automatic swivel device for horizontal and vertical swiveling.

The horizontal swivel range is approximately 50°.

The vertical swivel range is approximately 20°.

The oscillation button **[B]** switches from “Stationary” to “Oscillation” and vice versa, also when the appliance is in operation.

Button **pressed** = Oscillation **ON**

Button **not pressed** = Oscillation **OFF**

The oscillation speed is faster or slower depending on the selected speed.

Timer

The timer mode can be used to select 15 stages of 30 minutes each > 0.5/1.0/1.5 etc. by repeatedly pressing the **TIMER** button:

After the selected time, displayed by the corresponding LED on the appliance, has expired the cooling fan automatically switches off.

Functions

Press the **MODE** button to select from three different function modes, which are displayed by a corresponding LED [**NORMAL**, **NATURAL**, **SLEEPING**] on the appliance.

LED NORMAL

Normal operation.

LED NATURAL

Depending on the selected speed, the speed changes at different intervals. After switching off natural mode, the appliance returns to the previously selected speed.

LED SLEEPING

The speed is reduced by one setting after every 30 minutes and

- a) if the timer is off, remains on the lowest speed setting or
- b) if the timer is on, remains at high, medium or low speed until the selected time has expired.

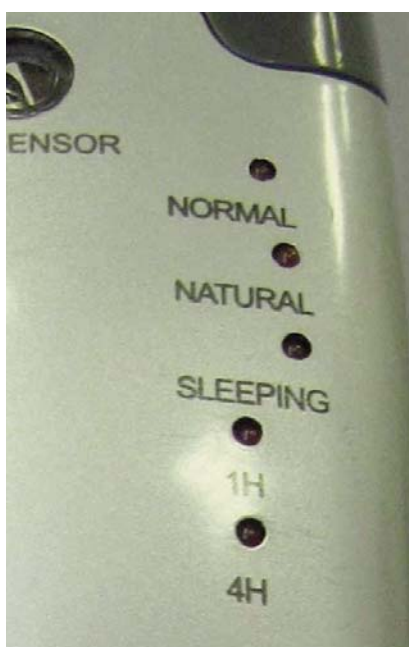

Cleaning/care

**WARNING!**

Switch off and unplug the appliance. Allow appliance to cool before starting with cleaning and care. This will prevent the appliance from accidentally being switched on.

**ATTENTION!**

Do not use cleaning agents, abrasives or alcohol, since they could damage the housing.

Dust accumulations inside the appliance can be removed with a vacuum cleaner or by blowing with compressed air.

Clean the appliance only with a dry or moist cloth. The appliance requires no special maintenance and care. Wind the power supply cord. Protect from dust during storage.

Appliances that have not been in use for an extended period of time, must be checked by a trained technician before being put back in operation. The same applies if the appliance shows dirt on the inside.

Troubleshooting ...

Dear Customer:

Our products are subjected to stringent quality controls. If this appliance should nevertheless fail to function properly, this is a matter of regret for us. Before contacting our service department, check to see if you can eliminate the problem yourself.



WARNING!

Switch off and unplug the appliance before beginning troubleshooting. This will prevent the appliance from accidentally being switched on.

Malfunctions	Possible cause	Remedy
Appliance does not work.	Plug is not plugged in Appliance is not switched on No electricity at wall socket Power cord is damaged	Plug in Switch on appliance Use other wall socket Call your dealer
No oscillation	Oscillation is not switched on Motor or gear unit is defective	Switch on oscillation Call your dealer
Appliance is unusually loud	Foreign particles may be stuck	Remove foreign particles

Service Hotline (within Germany)

Notice

If you were not able to eliminate a problem yourself, please contact an authorized Fakir service center or a trained technician in your country.

Service Hotline (within Germany)

01805 325474

14 cents/minute

from the wire-line network of the Deutsche Telekom.

Before calling, make sure to

have the appliance and model name.

(This information can be found **on the rating plate of the appliance.**)

Disposal

When the cooling fan has reached the end of its service life, especially in the event of malfunctions, render the appliance unserviceable by first unplugging and then cutting the power cord.

Dispose of the appliance in accordance with the applicable environmental regulations for your country.

Do not dispose of electrical equipment with the household refuse.

The packaging of the appliance is made of recyclable materials. Sort the packaging material and recycle accordingly.

For information about recycling, please contact your local authorities or your retail dealer.



Unserviceable electrical and electronic appliances and batteries contain hazardous substances, which were previously necessary for the proper functioning and safety of the appliances. Never dispose of unserviceable appliances or batteries with the household refuse! In household refuse, or if handled incorrectly, these substances are hazardous to human health and the environment.

Unserviceable electrical and electronic appliances and batteries often contain valuable materials.

Dispose of batteries separately!

Make use of your local recycling facilities for recycling of electrical and electronic appliances and batteries.

Valid in the Federal Republic of Germany.

We guarantee this appliance according to the following conditions:

1. The purchaser's general place of residence or main office is in Germany and the appliance was purchased from a retail dealer in Germany.
2. We will undertake to repair the appliance, if sent to us at no cost to you, free of charge within 24 months (12 months if used commercially or for purposes of self-employment), if it is faulty or defective as a result of material defects or faulty workmanship.

All guarantee obligations assume proper handling of the appliance. The guarantee period begins on the date of purchase.

3. Parts that are subject to normal wear (e.g. drive belts, batteries, brushes, filters) are not covered by the guarantee.
4. The guarantee will be voided in the event of alterations or repairs by persons not authorized by us. The same applies if third-party replacement parts or accessories are installed.
5. The guarantee preferably consists in the repair or replacement of the defective parts. Repairs at the place of installation can be requested only for appliances that are permanently installed. The invoice or sales receipt of the retail dealer with the purchase date is required for all guarantee claims.
6. If a repair fails and the damage or defect cannot be eliminated even after rectification, the appliance will be replaced by an appliance of equal value. If neither repair nor replacement is possible, the customer is entitled to return the appliance and to receive a refund of the purchase price. In the case of an exchange or a refund of the purchase price, allowance can be made for the period of use.
7. Guarantee claims do not extend the guarantee period or constitute the beginning of a new guarantee period. The guarantee period for installed replacement parts ends with the guarantee period for the overall appliance.
8. The contractual or statutory provisions for the remedy of defects are not affected by the terms of the guarantee.

Valid as of 1 April 2008

Fakir Hausgeräte GmbH

Industriestraße 6

D-71665 Vaihingen/Enz

Postfach 1480

D-71657 Vaihingen/Enz

Tel.: +49 7042/912-0

Fax: +49 7042/912-360

www.fakir.de

info@fakir.de



© 2011 Fakir-Hausgeräte GmbH
Änderungen vorbehalten
Subject to revision
69 52 994 9101 D-GB