

Inhaltsverzeichnis

1	Wichtige Sicherheitshinweise	3
2	Konformitätserklärung:	7
3	Montage – Demontage	8
3.1	Standfuß Montage	8
3.2	Standfuß Demontage	8
3.3	Wand Montage	9
4	Bedienelemente und Anschlüsse	10
4.1	Einschalten:	10
4.2	Vorderansicht/ Seitenansicht	11
4.3	Anschlüsse auf der Rückseite	12
4.4	CI/CI+ Slot	13
4.5	Funktionen der Fernbedienung	15
5	Systemanschlüsse	17
VIDEO EQUIPMENT with YPbPr	17	
5.1	Antennenanschluss	18
5.2	Anschluss eines Satellitenempfängers	19
5.3	OSD-Einstellungen (Wichtigste Funktionen)	22
5.3.1	SENDERMENÜ	22
6	BILDMENÜ	26
6.1.1	MENÜ TON	26
6.1.2	MENÜ ZEIT	27
6.1.3	MENÜ Optionen	27
6.1.4	MENÜ Sperre	27
6.2	Hotel Modus	29
6.3	EPG Menü (Elektronischer Programmführer)	31
6.4	Fehlersuche	32
7	DVB-S Betrieb	33
7.1	Erstinstallation	33
7.2	Satelliteneinstellung	33
7.2.1	Satelliten Einstellungen	34
7.2.2	Transponder	34
7.2.3	Sendersuche	35
7.3	Programme bearbeiten	35
7.4	Signalinformation	36
7.5	CI Information	36
7.6	EPG (Electronic program guide)	38
8	TELETEXT	39
9	Auswahl der Eingangsquelle	40
9.1	Anschluss eines USB Mediums zur Medienwiedergabe	41
9.2	Videowiedergabe	42
9.3	Anschluss an den PC	43
10	Störungserkennung	44

11	Spezifikationen	46
12	Glossar	47
13	Garantiebedingungen.....	49



1 Wichtige Sicherheitshinweise

- 1) Lesen Sie diese Hinweise.
- 2) Beachten Sie diese Hinweise.
- 3) Beachten Sie alle Warnhinweise.
- 4) Befolgen Sie alle Hinweise.
- 5) Benutzen Sie das Gerät nicht in unmittelbarer Nähe von Wasser.
- 6) Reinigen Sie das Gerät nur mit einem weichen Tuch.
- 7) Blockieren Sie nicht die Lüftungsöffnungen und installieren Sie das Gerät nur entsprechend der Bedienungsanleitung.
- 8) Installieren Sie das Gerät nicht in unmittelbarer Nähe von Wärmequellen, wie Heizkörpern, Heizgeräten, Herden oder sonstigen Geräten (einschließlich Verstärkern), die Wärme erzeugen.
- 9) Das Gerät muss an einer geerdeten Steckdose angeschlossen werden.
- 10) Schützen Sie das Netzkabel, damit nicht darauf getreten oder es eingeklemmt wird. Achten Sie insbesondere auf den Stecker und den Bereich, in welchem das Netzkabel aus dem Gerät kommt.
- 11) Benutzen Sie ausschließlich von Hersteller empfohlene Zubehörteile.
- 12) Ziehen Sie während eines Gewitters und bei längerer Nichtbenutzung bitte den Netzstecker.
- 13) Wenden Sie sich mit Wartungsarbeiten nur an einen autorisierten Kundendienst. Wenden Sie sich an einen Kundendienst, wenn das Gerät in irgendeiner Weise beschädigt wurde, wenn beispielsweise Netzkabel oder -stecker beschädigt sind, Feuchtigkeit oder Fremdkörper in das Gerät eingedrungen sind, das Gerät Regen oder Feuchtigkeit ausgesetzt war, wenn das Gerät nicht richtig funktioniert oder heruntergefallen ist.
- 14) Das Gerät wird durch Ziehen des Netzsteckers vollständig vom Stromnetz getrennt. Die Steckdose muss während des Betriebs jederzeit frei zugänglich sein.
- 15) Blockieren Sie nicht die Lüftungsöffnungen mit Zeitungen, Tischtüchern, Gardinen usw.
- 16) Stellen Sie keine nackten Flammen (wie Kerzen) auf dem Gerät ab.
- 17) Entsorgen Sie Batterien stets umweltgerecht.
- 18) Das Gerät ist zur Benutzung in moderatem Klima ausgelegt.

WARNHINWEIS: Zur Vermeidung von Feuer und Stromschlag setzen Sie das Gerät bitte weder Regen noch Feuchtigkeit aus.

WARNHINWEIS: Setzen Sie die Batterien weder Hitze (direkte Sonneneinstrahlung) noch Feuer und dergleichen aus.



Der Blitz im gleichseitigen Dreieck weist auf gefährliche Hochspannung im Gerät hin, die zu Stromschlag führen kann.



Das Ausrufungszeichen im gleichseitigen Dreieck weist auf wichtige Bedienungs- und Wartungsanleitungen hin.



Das Symbol zeigt an, dass dieses Gerät doppelt isoliert ist. Bitte benutzen Sie ausschließlich Original-Ersatzteile.

Warnung

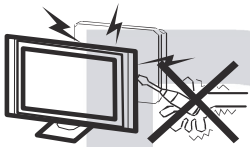

In diesem Gerät sind Hochspannungsteile eingebaut. Entfernen Sie nicht das Gehäuse auf der Rückseite. Überlassen Sie Reparaturen dem qualifizierten Servicepersonal.

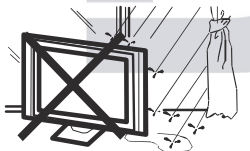

Um Feuer oder elektrischen Spannungen vorzubeugen setzen Sie das Gerät nie Regen oder Feuchtigkeit aus.

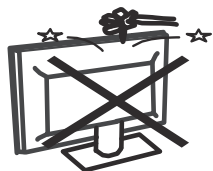

Werfen Sie keine Gegenstände gegen das Gerät, ins Gehäuse oder in andere Öffnungen des Gerätes. Spritzen Sie keine Flüssigkeiten gegen das Gerät.

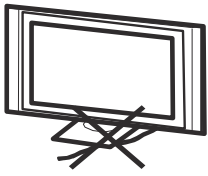

Verdecken Sie nicht die Ventilatoren an der Rückwand des Monitors. Ausreichende Belüftung ist erforderlich, um Beschädigungen der elektrischen Bestandteile zu verhindern

Achtung

Klemmen Sie das Stromkabel nicht unter den Fernseher.



Stellen Sie sich nicht auf das Gerät und lehnen Sie sich nicht daran an und stoßen Sie das Gerät nicht. Sie sollten besonders bei Kindern darauf achten. Das Gerät kann stark beschädigt werden wenn es runter fällt.

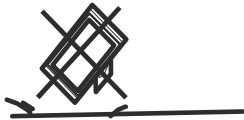

Stellen Sie ihren Fernseher nicht auf unstabilen Untergrund. Das gerät kann stark beschädigt werden, wenn es runter fällt.



Wenn Sie das Gerät für längere Zeit nicht nutzen entfernen Sie den AC-Stecker von der Steckdose.

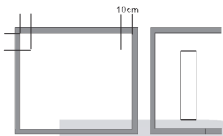

Soll der Fernseher in einen Schrank oder in eine ähnliche Einfassung platziert werden müssen die minimalen Abstände eingehalten werden. Hitzeansammlungen können die Lebenszeit des Produktes beschränken und gefährlich werden.

**Hinweise zum Umweltschutz**

Dieses Produkt darf am Ende seiner Lebensdauer nicht über den normalen Haushaltsabfall entsorgt werden, sondern muss an einem Sammelpunkt für das Recycling von elektrischen und elektronischen Geräten abgegeben werden. Das Symbol auf dem Produkt, in der Gebrauchsanleitung oder auf der Verpackung weist darauf hin.

Die Werkstoffe sind gemäß ihrer Kennzeichnung wieder verwertbar.

Mit der Wiederverwendung, der stofflichen Verwertung oder anderen Formen der Verwertung von Altgeräten leisten Sie einen wichtigen Beitrag zum Schutze unserer Umwelt. Bitte fragen Sie bei Ihrer Gemeindeverwaltung nach der zuständigen Entsorgungsstelle.



Entsorgungshinweis

Bitte werfen Sie defekte und entladene Batterien nicht in den normalen Hausmüll. Bringen Sie verbrauchte Batterien zu Ihrem Fachhändler oder zu einer entsprechenden Sammelstelle. Damit ermöglichen Sie eine umweltgerechte Entsorgung. Entladen sind Batterien in der Regel dann, wenn das Gerät abschaltet und „Batterie leer“ signalisiert oder nach längerer Gebrauchsdauer der Batterien „nicht mehr einwandfrei funktioniert“.

Support

URL: <http://www.dyon.eu>

Auf unserer Website finden Sie neueste Informationen über dieses Gerät, über andere Produkte unseres Unternehmens und über unser Unternehmen selbst. Falls Sie Fragen oder Probleme haben, lesen Sie die FAQ's auf unserer Website oder wenden Sie sich an unseren Kundendienst support@dyon.eu.

Hersteller

Axdia International GmbH Formerweg 9 D-47877 Willich (Germany)	Tel: +49(0) 2154 / 8826-0 Fax: +49(0) 2154 / 8826-100 Support-Hotline: +49 (0)2154 / 8826-101 Web: www.dyon.eu E-Mail: info@axdia.de
--	--

Bestimmungsgemäßer Gebrauch

Das Gerät ist für den Empfang und zum Betrachten verschlüsselt und unverschlüsselter digitaler SD und HD-Satelliten-, DVB-S, DVB-T und DVB-C Kabelfernsehsender für den privaten Gebrauch bestimmt. Er ist ausschließlich für diesen Zweck bestimmt und darf nur dafür verwendet werden. Dazu gehört auch die Beachtung aller in dieser Bedienungsanleitung enthaltenen Informationen, insbesondere der Sicherheitshinweise. Jede andere Verwendung gilt als nicht bestimmungsgemäß und kann zu Sachschäden oder sogar zu Personenschäden führen. Darüber hinaus führt dies unmittelbar zum Verlust der Garantie. Der Hersteller übernimmt keine Haftung für Schäden durch unsachgemäßen Gebrauch.

2 Konformitätserklärung:



Hiermit erklärt Axdia International GmbH, dass sich dieser LCD TV in Übereinstimmung mit den grundlegenden Anforderungen und den anderen relevanten Vorschriften der Richtlinien 2004/108/EG, 2006/95/EG und 2009/125/EG befindet.

DE

Die CE Konformitätserklärung zu diesem Produkt finden Sie im Internet auf:

www.dyon.eu – Service – Downloads

DYON

3 Montage – Demontage

3.1 Standfuß Montage

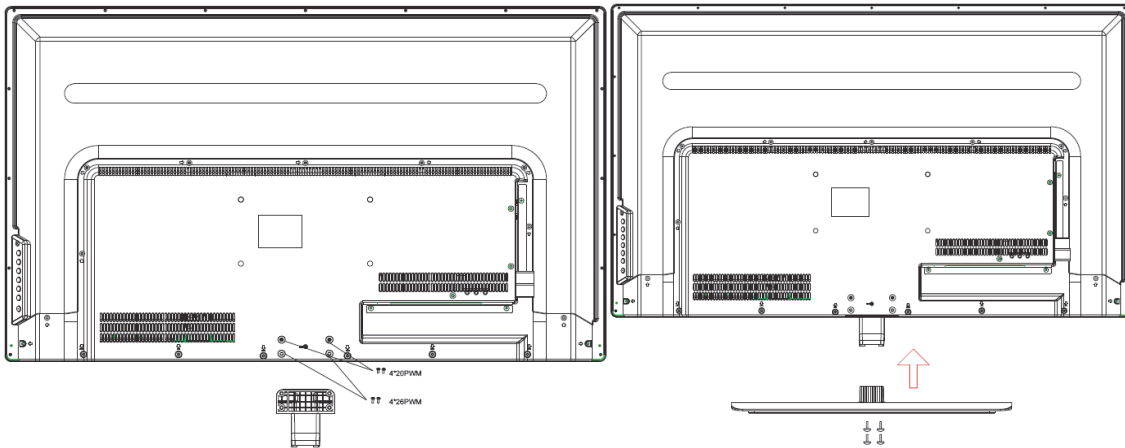

1. Stellen Sie den Enter 48+ auf dem im Paket enthaltenen Standfuß.
2. Fixieren Sie den Standfuß mit der beiliegenden Halterungsschraube.

3.2 Standfuß Demontage

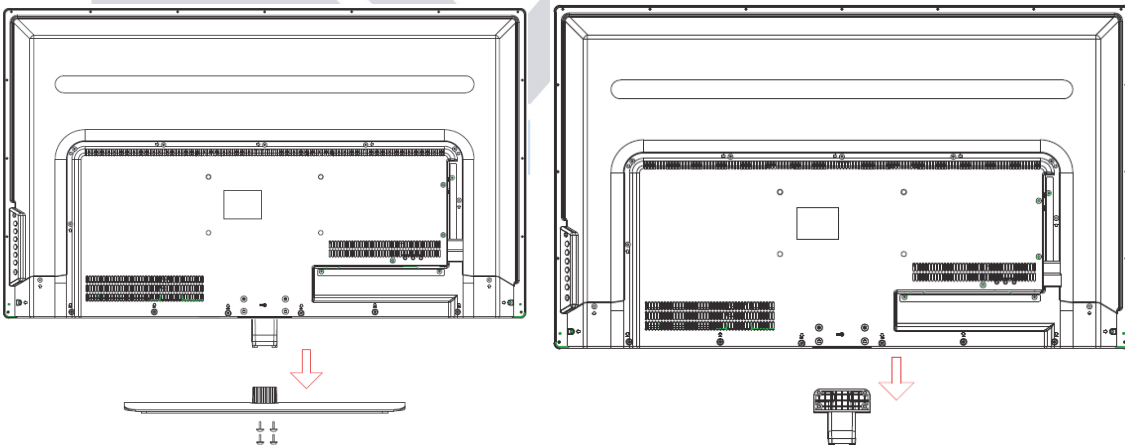

Lösen Sie die 4 Schrauben, die die Halterung am Dyon Enter 48+ befestigen. Danach können Sie diese einfach abnehmen.

3.3 Wand Montage

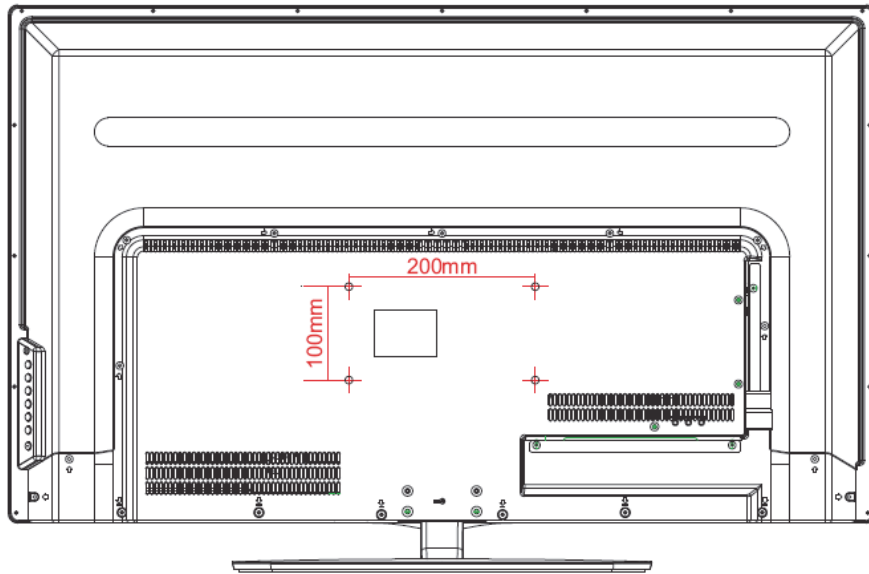

DE

Befestigen Sie Ihre Wandhalterung an den dafür vorgesehenen Gewinden auf der Rückseite des Dyon Enter 48+. Lochabstand 200x100 mm.

DYON

4 Bedienelemente und Anschlüsse

4.1 Einschalten:

DE

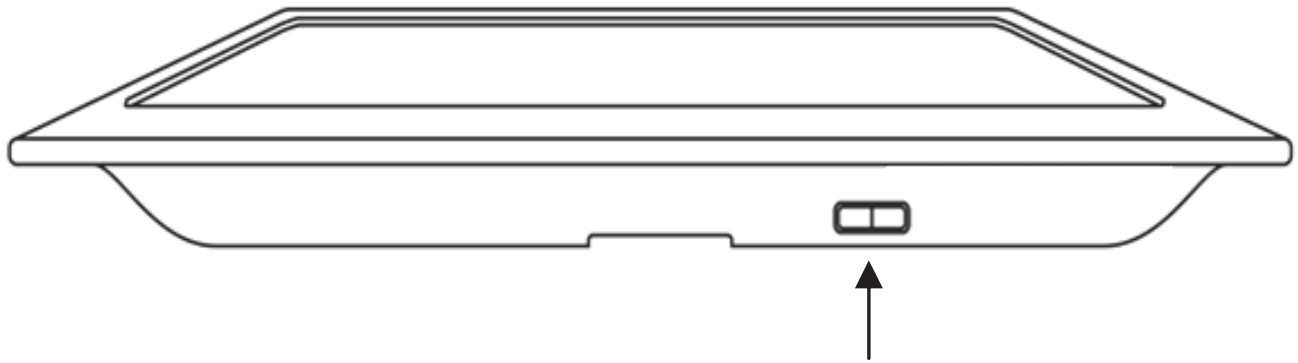

Zum Ein und Ausschalten des Fernsehers betätigen Sie bitte den **Ein-/Ausshalter** an der unteren Seite des Gerätes (wie abgebildet).



Hinweis

Der Ein-/Ausshalter befindet sich von Vorne gesehen rechts neben dem Standfußmittelstück auf der Geräteunterseite.

4.2 Vorderansicht/ Seitenansicht

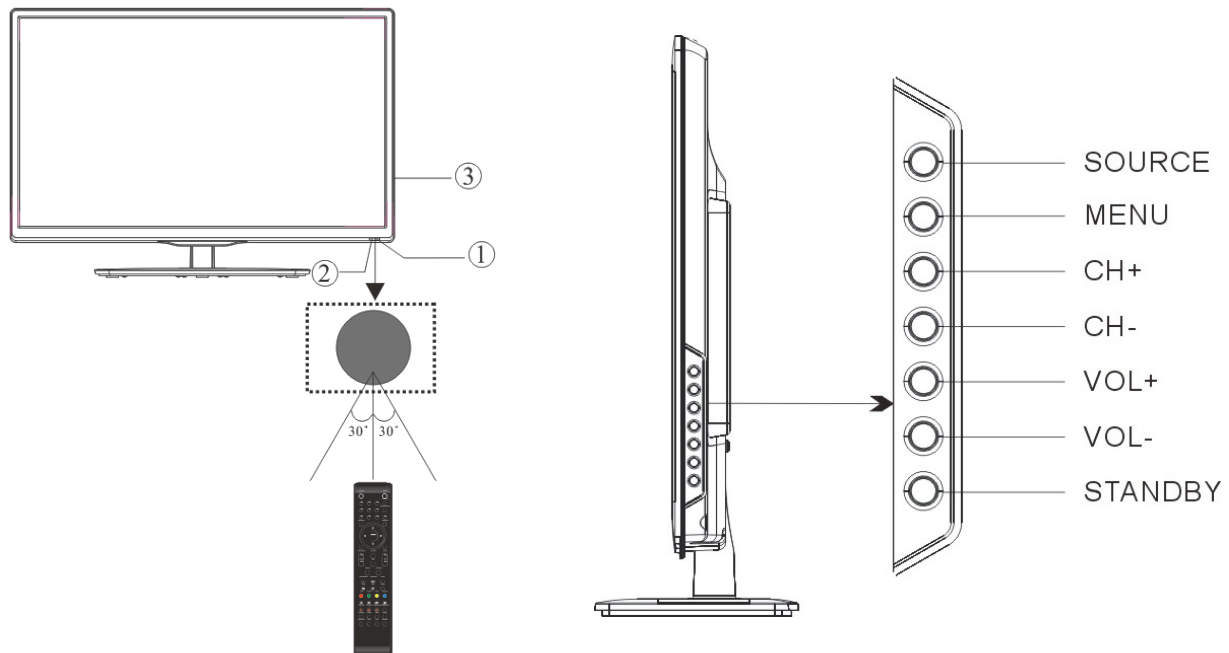

1: Fernbedienungssensor.

2: Statusanzeige:

Blau = Eingeschaltet

Rot = STAND-BY

1. SOURCE

Eingangswahl wählen.

2. MENU

Anzeigen des Systemmenüs.

3. CH+/CH-

Im TV-Modus können Sie CH+ oder CH- drücken um die Kanäle zu wechseln. Im Menü können Sie mit den Tasten CH+ oder CH- Menüpunkte auswählen. Im Standby Modus können Sie mit den Tasten den Fernseher anschalten.

4. VOL+/VOL-

Regeln der Lautstärke. Im Menü stellen Sie den Punkt ein, den Sie ausgewählt haben.

5. STANDBY

4.3 Anschlüsse auf der Rückseite

DE



- | | |
|------------------------|-------------------------|
| 1. Video /Y Anschluss | 5. Audio Eingang Rechts |
| 2. pb | 6. SPDIF |
| 3. Pr | 7. LNB In |
| 4. Audio Eingang Links | 8. Scartanschluss |

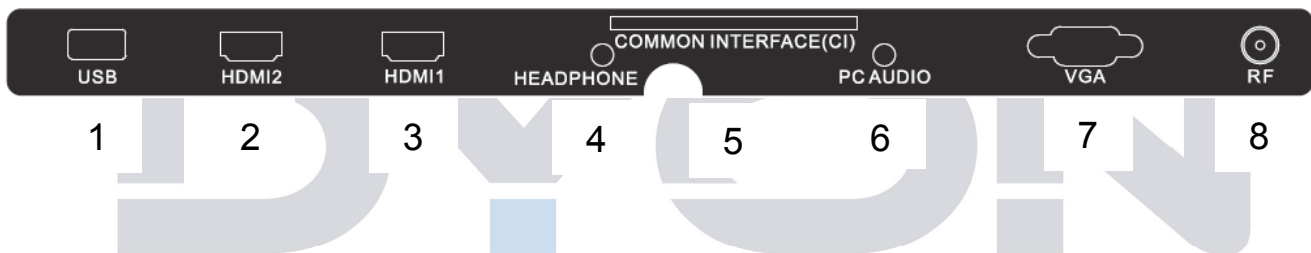

- | | |
|----------------------|--|
| 1. USB Schnittstelle | 5. Common Interface (CI) Schnittstelle |
| 2. HMDI 1 | 6. PC Audio IN |
| 3. HMDI 2 | 7. VGA Anschluss |
| 4. Kopfhörer Eingang | 8. Antennen Eingang (75 Ohm) |

Hinweise:

Zur CI Schnittstelle: Achten Sie beim Einsetzen darauf, dass die Vorderseite des CI-Moduls (CAM) nach Hinten, Richtung „Wand“ weist.

4.4 CI/CI+ Slot

Dieses Gerät ist mit einem CI+ Slot zur Benutzung mit CAM-Modul und Smartcard ausgestattet, womit Sie verschlüsselte Bezahlkanäle sehen können. Die entsprechenden Module erwerben Sie bei Ihrem Pay-TV-Anbieter oder Ihrem Fachhändler.

Installation

1. Ziehen Sie den Netzstecker.
2. Vergewissern Sie sich vor dem Einsetzen des Moduls, dass die Smartcard korrekt im Modul eingesetzt ist (❶). Achten Sie beim Einsetzen auf die Ausrichtung.
Der Aufdruck auf Modul und der Chip der Smartcard müssen oben sein.
3. Setzen Sie das Modul mit eingesetzter Smartcard mit dem Aufdruck auf dem Modul nach hinten ausgerichtet ein (❷).
Setzen Sie das Modul vorsichtig in den Slot des Geräts ein, bis Sie etwas Widerstand spüren.
Drücken Sie das Modul vorsichtig im Slot an, bis es fest einsitzt.
4. Stecken Sie den Netzstecker wieder in die Steckdose.

Modul entfernen

1. Ziehen Sie den Netzstecker.
2. Nehmen Sie das Modul vorsichtig heraus.

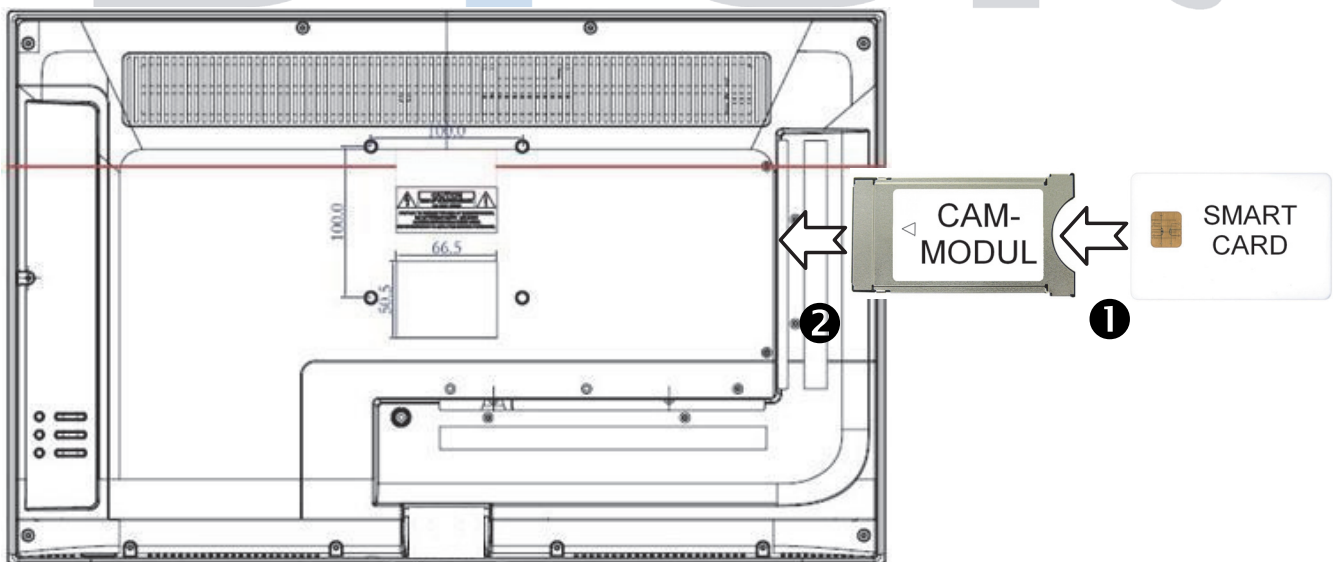

Hinweis

Modul und Smartcard gehören nicht zum Lieferumfang.

Installieren Sie das CI+ Modul, nachdem die Kanalsuche und alle sonstigen Einstellungen durchgeführt wurden.

Die Aktivierung der Karte kann einige Minuten dauern, wenn sie das erste Mal benutzt wird. Das Gerät überprüft das Modul nach jedem Einschalten. Beachten Sie die Bedienungsanleitung des CI+ Moduls und der Smartcard.

Hinweise zu CI+

Bitte beachten Sie, dass die Aufnahme- und Timeshiftfunktion auf einigen Kanälen eingeschränkt sein kann.

Aufgezeichnete Dateien von Kanälen, welche durch die CI+ Karte verschlüsselt wurden, können nur auf diesem Gerät wiedergegeben werden.

Diese Einschränkungen sind durch den Sender bestimmt. Der Hersteller ist dafür nicht verantwortlich.

The logo for Dyon, featuring the word "DYON" in a large, bold, sans-serif font. The letters are light gray, with a small blue square positioned below the letter 'Y'.

4.5 Funktionen der Fernbedienung

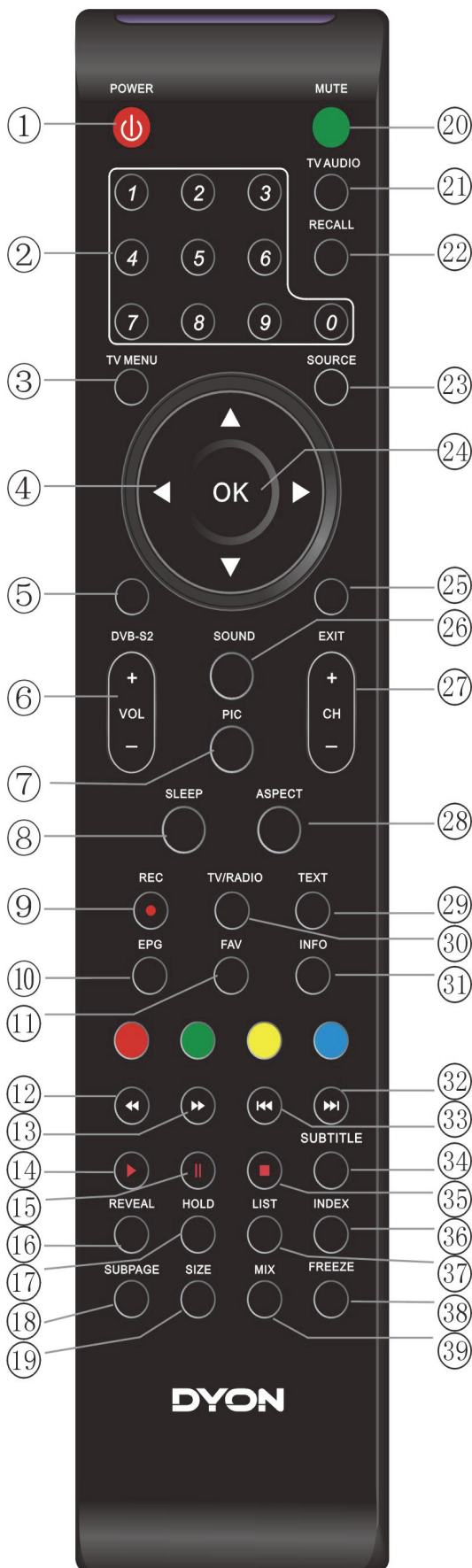

1. **POWER:** Um den Fernseher auf Standby oder anzuschalten.
2. **ZIFFERTASTEN:** Direktwahl der gespeicherten Sender.
3. **TV MENU:** Öffnen des TV -Einstellungsmenüs.
4. **PFEILTASTEN:** Bewegen in den Menüs.
5. **DVB-S2:** Wechseln in den DVB-S Modus.
6. **VOL+/-:** Um die Lautstärke zu regeln.
7. **PIC:** Ändern der Bildeinstellungen.
8. **SLEEP:** Zeiteinstellung für den Schlafmodus.
9. **REC:** Startet die Aufnahme im DTV / DVB-S Modus
10. **EPG:** Anzeigen von Programminformationen des laufenden Programms und der nachfolgenden Sendungen.
11. **FAV:** Um die Favoritenprogrammliste anzuzeigen im TV oder DTV / DVB-S Modus.
12. **◀:** Schneller Rücklauf für die USB Dateiwiedergabe
13. **▶:** Schneller Vorlauf für die USB Dateiwiedergabe
14. **PLAY:** Abspielen im USB Modus
15. **PAUSE:** Pause im USB Modus.
- 16.- 19. **REVEAL HOLD SUBPAGE SIZE**
20. **MUTE:** Stumm schalten.
21. **TV/AUDIO:** Tonspur ändern
22. **RECALL:** Um den zu vorher gesehenen Sender anzuzeigen.
23. **SOURCE:** Um die Eingangsquelle auszuwählen.
24. **OK:** Um eine Auswahl zu bestätigen.
25. **EXIT:** Um in das vorherige Menü zurück zu kehren oder das Menü zu verlassen
26. **SOUND:** Um den Sound-Modus zu wechseln.
27. **CH+/-:** Um die Programme zu wechseln.
28. **ASPECT:** Um das Bildformat zu wechseln.
29. **TEXT:** Used Um den Teletext aufzurufen oder zu verlassen.
30. **TV/RADIO:** Im DVB-Modus können Sie zwischen digitalem Fernsehen und Radio wechseln. (Falls verfügbar).
31. **INFO:** Um Informationen des gerade gesehenen TV-Programms anzuzeigen oder mehr Informationen über das Programm in EPG Bildschirm im DTV / DVB-S Modus.
32. **▶▶:** nächsten Datei im USB Modus zu gehen
33. **◀◀:** vorherigen Datei im USB Modus zu gehen
34. **SUBTITLE:** Um zwischen verschiedenen Untertiteln im DTV/DVBS-Modus zu wechseln.
35. **STOP:** Beenden der Wiedergabe im USB Modus
- 37./38. Öffnet die Programm Liste / Friert das Bild ein
- 36./39. **INDEX MIX,** und öffnen PVR Liste der DTV / DVB-S-Modus

FARBTASTEN (ROT/GRÜN/GELB/BLAU): Videotextfunktionen

Einlegen der Batterie in die Fernbedienung

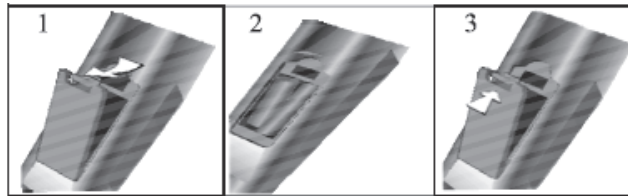

1. Nehmen Sie den Batteriedeckel ab.
2. Legen Sie zwei AAA 1.5V Batterien ein.
Gehen Sie sicher, dass die Polung (+ oder -) richtig ist. Die Polung ist angegeben.
3. Legen Sie den Batteriedeckel wieder ein.
Wechseln Sie die Batterien aus, wenn die folgenden Anzeichen da sind:
 - Signal ist zögernd oder unregelmäßig.
 - Es ist keine Bedienung mehr möglich.

Hinweis:

- 1) Alkaline Batterien werden empfohlen.
- 2) Entfernen Sie die Batterien wenn diese leer sind oder wenn die Fernbedienung für längere Zeit nicht gebraucht wird.



Hinweise zu Batterien

Entfernen Sie die Batterien, Falls sie nicht für einen längeren Zeitraum nicht benutzt wird. Achten Sie bitte darauf die Batterien nicht zu erwärmen oder in Feuer zu entsorgen, nicht zerlegen, weder deformieren noch zu modifizieren.

5 Systemanschlüsse

Schließen Sie das Netzkabel immer zuletzt an.

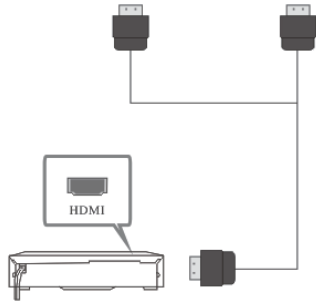

VIDEO EQUIPMENT with YPbPr

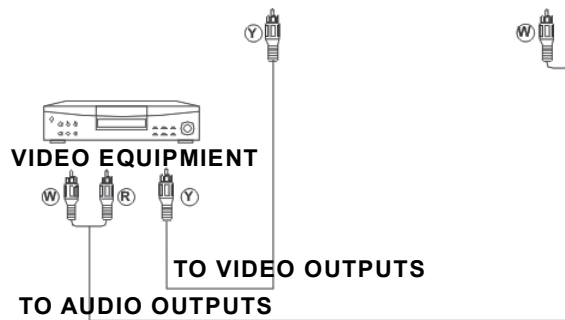
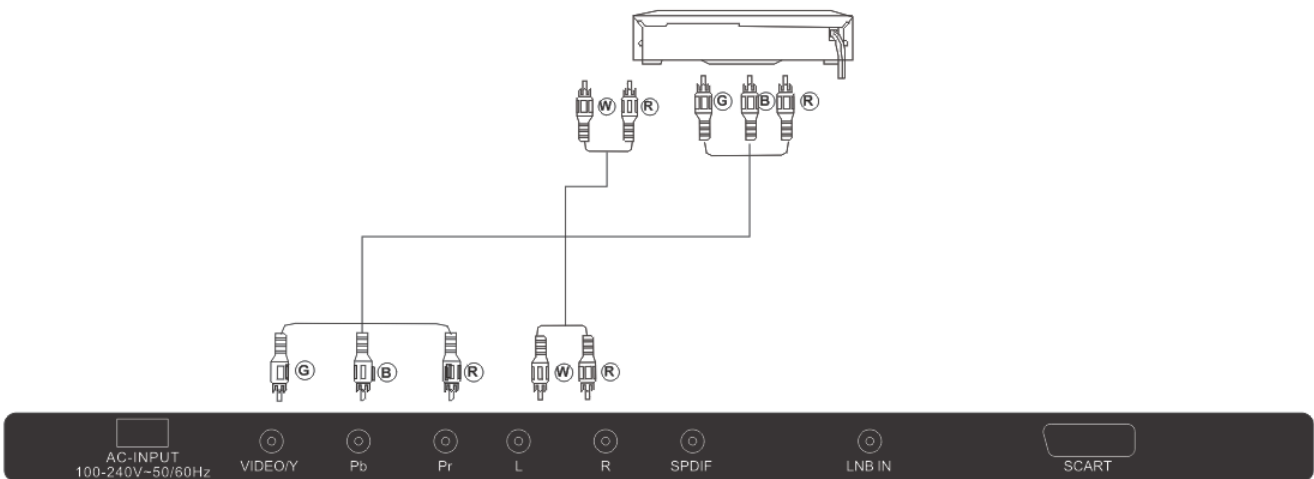

5.1 Antennenanschluss

Schließen Sie das Signalkabel (beispielsweise das Antennenkabel) am Antenneneingang auf der Geräterückseite an.

DE

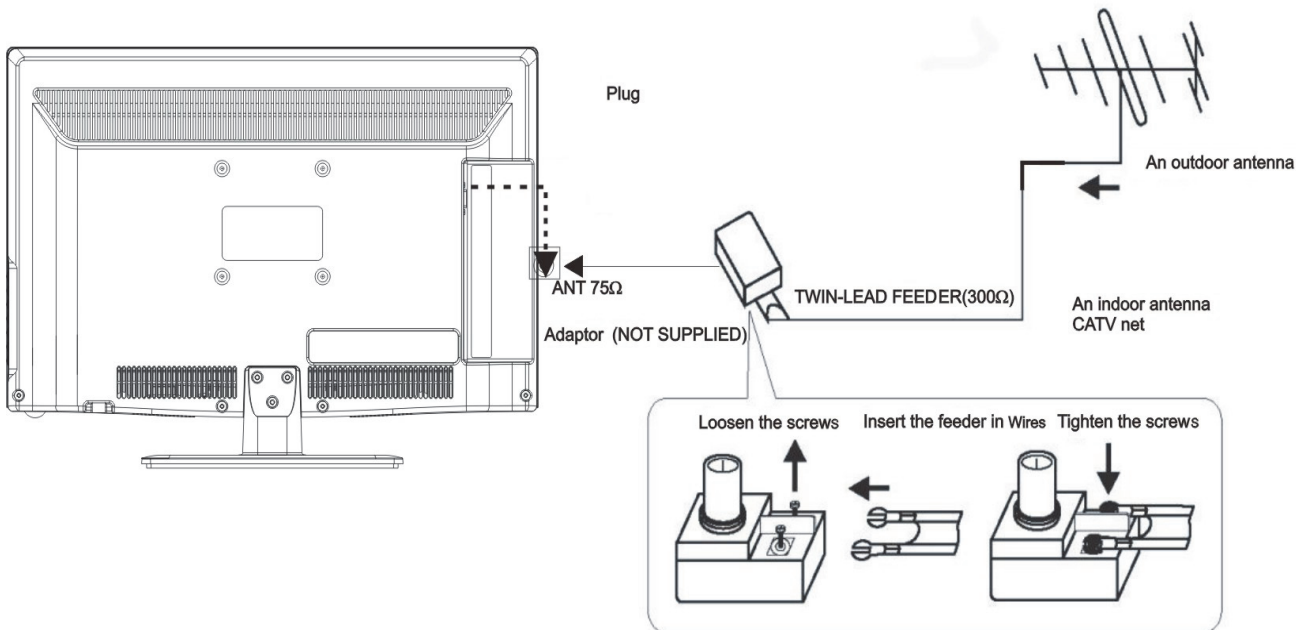

Nach dem Anschluss schalten Sie das Gerät ein. Drücken Sie SOURCE und wählen Sie DTV und führen Sie die Kanalsuche durch.



Hinweis zu DVB-T

Ob und wie viele Sender empfangen werden können hängt vom Einsatzort des Gerätes und der Verfügbarkeit von DVB-T Sendern in dieser Region ab.

DVB-T Radio Sender sind nur in sehr wenigen Regionen verfügbar. Bitte beachten Sie, dass bei der Verwendung von DVB-T bei jedem größeren Ortswechsel ein neuer Sendersuchlauf durchgeführt werden sollte. Ausgestrahlte Sender und deren Sendefrequenz variieren von Region zu Region.

5.2 Anschluss eines Satellitenempfängers

Schließen Sie das Signalkabel am LNB IN Eingang auf der Geräterückseite an.

Nach dem Anschluss schalten Sie das Gerät ein. Drücken Sie SOURCE und wählen Sie DVB-S und führen Sie die Kanalsuche durch.

DE

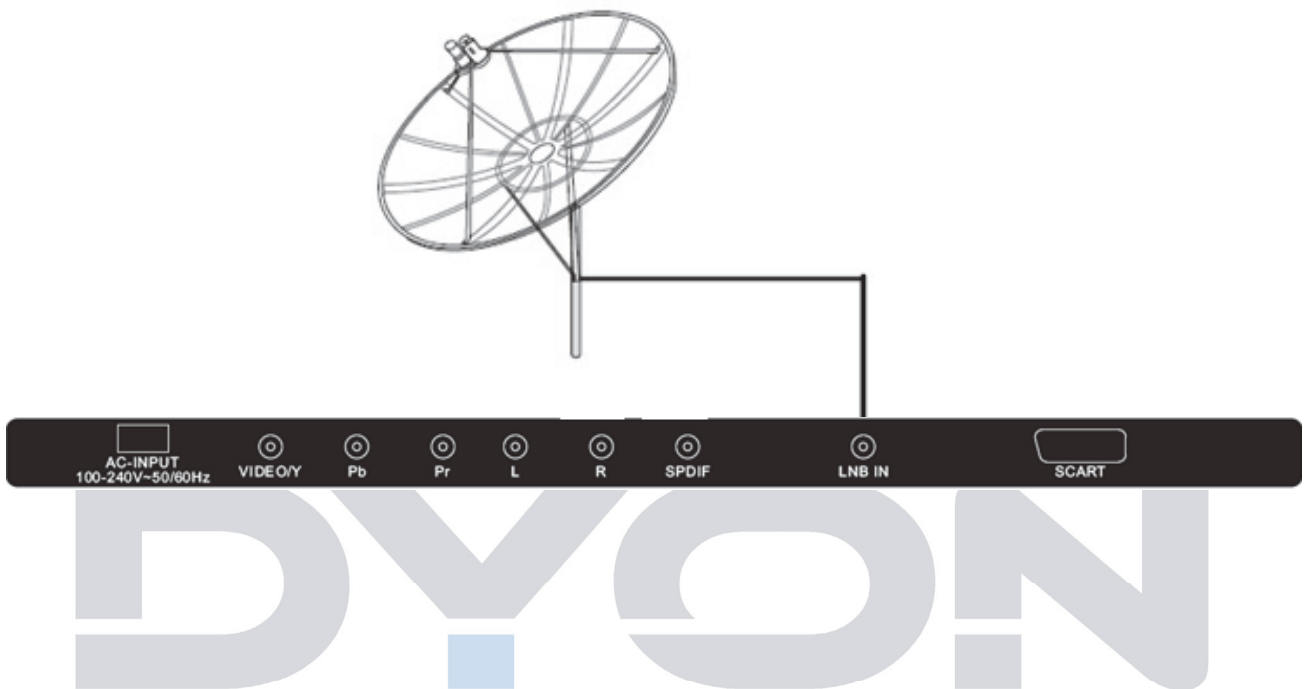

Erstinstallation

DE

1. Dieser Bildschirm wird nur angezeigt, wenn der Fernseher zum ersten Mal eingeschaltet oder auf die Werkseinstellung zurückgesetzt wurde.



Bitte wählen Sie mit den ◀ / ▶ Tasten die gewünschte Sprache aus und bestätigen Sie Ihre Auswahl mit OK.

2. Nun wählen Sie bitte die Beleuchtungsstärke für den Heimbereich oder für hellere Umgebungen.



Home Mode (Wohnung):

Angepasste Beleuchtungsstärke für den Heimbereich.

Shop Mode (Geschäft):

Angepasste Beleuchtungsstärke für helle Umgebungen (z.B. Verkaufsräume).

Bitte wählen Sie nun den gewünschten Modus mit der OK Taste aus. Bestätigen Sie dann Ihre Wahl noch einmal mit der Pfeiltaste.

- Wählen Sie nun die gewünschte Anschlussart mit den Pfeiltasten aus und bestätigen Sie mit OK.

Anschlußart
DVB-T / terrestrisch
DVB-C / Kabel
DVB-S / Satellit

3 a) Wenn Sie DVB-T / terrestrisch ausgewählt haben, gehen Sie auf „Suchtyp“ und wählen Sie dort z.B. „Digital“ aus, dies können Sie mit der rechten Pfeiltaste umstellen. Gehen Sie dann mit der Pfeiltaste unten eine Ebene runter und wählen Sie die gewünschte Sprache aus und bestätigen Sie dann mit OK.

Suchtyp		Digital + Analog
Deutschland	Niederlande ▲	Österreich
◀ Spanien	Frankreich	Polen ▶
Portugal	Italien ▼	Belgien
Menü		

Jetzt startet eine Sendersuche im DTV Modus. Mit der EXIT oder MENÜ Taste können Sie den Sendersuchlauf verlassen. Drücken Sie die ◀ oder ▶ - Taste um den Suchlauf fortzusetzen.

5.3 Menüeinstellungen (Wichtigste Funktionen)

Drücken Sie ◀ / ▶, um eine Seite auszuwählen. Drücken Sie ▲ / ▼, um eine Einstellung auszuwählen.

DE

5.3.1 Sendermenü

Der erste Menüpunkt ist das Sendermenü (nur für TV- oder DTV-Quellen).

KANAL

Sie können hier Sender suchen und bearbeiten.

Automatischer Sendersuchlauf:
Alle Sender automatisch suchen.

Wählen Sie eine Anschlussart:

Anschlußart
DVB-T / terrestrisch
DVB-C / Kabel
DVB-S / Satellit

Autom. Sendersuchlauf
Manueller DVB-T Suchlauf
Manueller Analog Suchlauf
Programmliste bearbeiten
Signalinformation
CI Informationen
LCN Switch
Software Update (USB)

Suchtyp und Land auswählen.

Suchtyp		Digital + Analog	
Deutschland	Niederlande ▲	Österreich	
◀ Spanien	Frankreich	Polen ▶	
Portugal	Italien ▼	Belgien	
Menü			

Bitte drücken Sie ◀▶ ▲▼, um zuerst ein Land auszuwählen. Drücken Sie dann die OK-Taste, um den automatischen Sendersuchlauf zu starten.

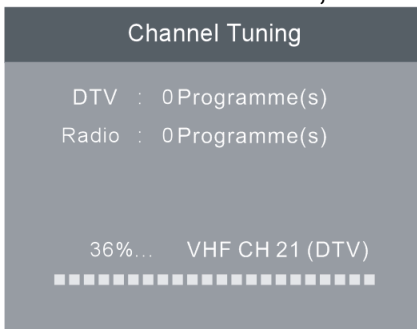

HINWEIS:

Alle gespeicherten Sender werden beim automatischen Sendersuchlauf gelöscht und überschrieben.

Nach dem automatischen Sendersuchlauf wird der erste DTV-Sender angezeigt.

Wenn 15 Minuten lang kein Signal empfangen wird, stellt sich das Fernsehgerät automatisch in den Ruhemodus.

2) DTV manuelle Sendereinstellung:

Sie können einen DTV-Kanal auswählen und dann die Sender in diesem Kanal suchen.

Bitte drücken Sie ◀▶, um einen Kanal auszuwählen. Drücken Sie dann OK, um die Sender zu suchen.



HINWEIS: Bad (schlecht) - Normal (normal) - Good (gut) steht für die Signalstärke.



3) Programme bearbeiten:

Sie können Programme löschen, verschieben, überspringen oder zu Ihren Favoriten hinzufügen.

DE

 Löschen	Drücken Sie die rote Videotext-Taste. Das ausgewählte Programm wird gelöscht.
 Verschieben	Wählen Sie das Programm aus, drücken Sie die gelbe Taste, nutzen Sie dann ▲▼, um das Programm zu verschieben. Drücken Sie die gelbe Taste noch einmal um die Einstellung zu speichern.
 Überspringen	Drücken Sie ▲▼, um ein Programm auszuwählen, drücken Sie dann die blaue Videotext-Taste, um das Programm zu überspringen. Das Ⓞ erscheint rechts neben dem Programm. Wählen Sie das übersprungene Programm aus, drücken Sie die blaue Taste erneut, nun können Sie das Überspringen widerrufen. Das Ⓞ verschwindet.
FAV (Favoriten)	Drücken Sie ▲▼, um ein Programm auszuwählen, drücken Sie die FAV-Taste, rechts neben dem Programm wird ♥ angezeigt. Wählen Sie das FAV-Programm aus, drücken Sie die FAV-Taste erneut, das Programm ist aus den Favoriten entfernt, ♥ verschwindet.

4) Signalinformation

Wählen Sie mit den “◀▶” Tasten den Menüpunkt Signalinformation. Um Signalinformationen zu erhalten, bestätigen Sie mit der OK Taste. Mit der Menü Taste können Sie zum vorherigen Menü zurückkehren. Mit der EXIT Taste verlassen Sie das Menü.

5) CI Informationen

Wählen Sie mit den “◀▶” Tasten den Menüpunkt CI Information. Um CI Informationen zu erhalten, bestätigen Sie mit der OK Taste. Mit der Menü Taste können Sie zum vorherigen Menü zurückkehren. Mit der EXIT Taste verlassen Sie das Menü.

Es können nur Informationen über das CI Modul angezeigt werden, wenn das CI Modul eingesetzt ist.

6) Software Update (USB)

Drücken sie die Tasten ▼ oder ▲ um den Punkt „Software Update“ auszuwählen, bestätigen Sie mit der OK Taste. Dann drücken Sie die Taste OK zur Softwareaktualisierung mithilfe eines USB Speichermediums. Befolgen Sie die Software Upgrade-Anweisungen mit der gelieferten Software.

The image shows a large, light gray watermark of the word "DYON" in a bold, sans-serif font. The letter 'Y' has a small blue square at its base. The watermark is centered horizontally and vertically on the page.

6 BILDMENÜ

DE

Der zweite Menüpunkt ist das BILDMENÜ. Sie können hier Bildeinstellung wie Kontrast, Helligkeit usw. vornehmen.

Drücken Sie ▲▼, um eine Einstellung auszuwählen, drücken Sie ◀▶, um die Einstellung zu ändern und OK zur Bestätigung.

Drücken Sie TV MENU, um vorhergehenden Menü zurückzukehren.

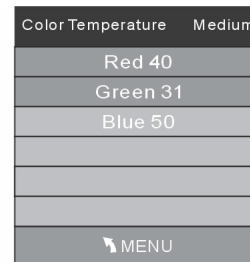
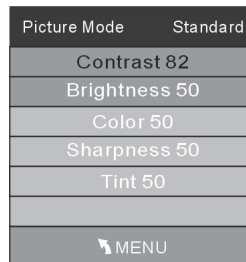
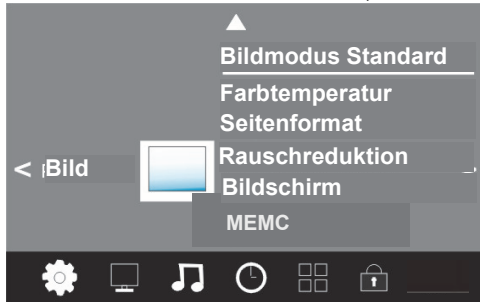

HINWEIS:

- 1) Den Farbton kann man nur bei NTSC-Systemen einstellen.
- 2) Es gibt vier Farbtemperaturen, die ausgewählt werden können: dynamisch, standard, weich, benutzerdefiniert.
- 3) Bildschirmausrichtung steht nur im PC-Modus zur Verfügung, wobei die horizontale und vertikale Position sowie Größe und Bildfrequenz eingestellt werden können.

6.1.1 MENÜ TON

Der dritte Menüpunkt ist das TONMENÜ.

Hier können Sie die Klangeigenschaften einstellen. Das Menü ist in folgende Punkte unterteilt: Effekt, Balance, autom. Lautstärke und Surround Sound. Unter Effekt können Sie die verschiedenen Klangarten auswählen wie z.B. Standard, Musik, Film, Sport und benutzerdefiniert.

Drücken Sie ▲▼ um eine Einstellung auszuwählen, drücken Sie ◀▶, um die Einstellung zu ändern und OK zur Bestätigung

Drücken Sie TV MENU, um zum vorhergehenden Menü zurückzukehren.

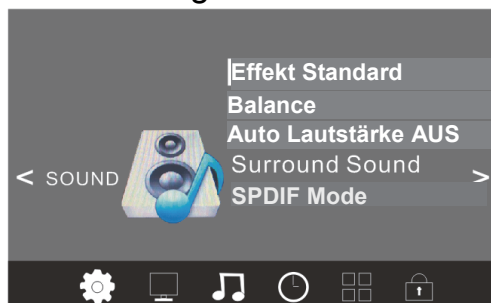

6.1.2 MENÜ ZEIT

Der vierte Menüpunkt ist das MENÜ ZEIT. Sie können die Uhrzeit, die Einschalt-/Ausschaltzeit, den Sleep Timer usw. einstellen. Drücken Sie ▲ ▼, um eine Einstellung auszuwählen, drücken Sie ◀ ▶ zum ändern des Wertes und OK zur Bestätigung. Drücken Sie TV MENU, um zum vorhergehenden Menü zurückzukehren.



6.1.3 MENÜ Optionen

Der fünfte Menüpunkt ist das MENÜ OPTIONEN Sie können die Sprache des Menüs, der Tonspur, der Untertitel usw. einstellen.

Drücken Sie ▲ ▼, um eine Einstellung auszuwählen, drücken Sie OK, um sie anzupassen, drücken Sie ▲ ▼ zum Ändern eines Wertes, drücken Sie OK zur Bestätigung.

Drücken Sie TV MENU, um zum vorhergehenden Menü zurückzukehren.



HINWEIS: Das Zurücksetzen auf den Auslieferungszustand löscht alle Programme und Kennwörter.

6.1.4 MENÜ Sperre

Der sechste Menüpunkt ist das MENÜ SPERRE. Sie können das System sperren, ein Kennwort setzen, Programme sperren und Elternrichtlinien setzen. Wenn Sie das System gesperrt haben, können Sie keine Sender suchen oder Programme ändern.

Drücken Sie ▲ ▼, um eine Einstellung auszuwählen, drücken Sie ▲ ▼ zum Ändern eines Wertes, drücken Sie OK zur Bestätigung

Drücken Sie TV MENU, um zum vorhergehenden Menü zurückzukehren.

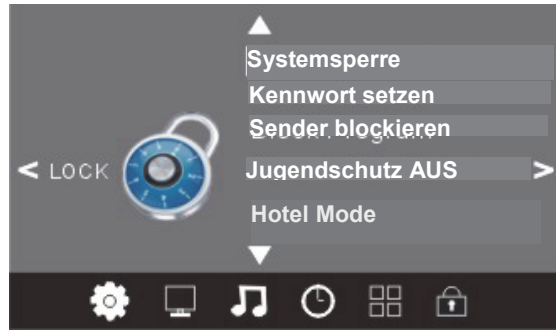

HINWEIS: Das Standard-Kennwort ist 0000. Programm sperren: Drücken Sie ▲▼, um ein Programm auszuwählen, drücken Sie die grüne Videotext-Taste, um das Programm zu sperren. Wenn Sie das Programm freigeben möchten, gehen Sie bitte ins Hauptmenü, geben das Kennwort ein, drücken Sie dann die grüne Taste erneut. Elternrichtlinien: Drücken Sie ◀▶, um eine Stufe auszuwählen.

Diese Option ist nur in den Modi DVB-T und DVB-S verfügbar!

DYON

6.2 Hotel Modus

Hinweis zur Bedienung im Hotel Modus:

Um in den Hotel Modus zu gelangen, wählen Sie zunächst unter dem Menüpunkt „Sperrung“ die Funktion „System sperren“ aus. Dazu bestätigen Sie mit OK und geben das Kennwort (0000) ein. Nun ist dieser Menüpunkt aktiviert und Sie können den Punkt „Hotel Modus“ auswählen, bestätigen Sie dazu mit OK. Nun wird Ihnen die unten aufgeführte Liste angezeigt. Zum Auswählen der einzelnen Punkte, wählen Sie mit den Pfeiltasten (oben, unten) den gewünschten Menüpunkt aus und bestätigen Sie diesen mit der Pfeiltaste (rechts). Um wieder zum Menüauswahlpunkt zu gelangen drücken Sie die Taste TV Menü auf der Fernbedienung. Um diesen Modus komplett zu verlassen, drücken Sie die Exit Taste.

DE

Tastenfunktionen im Hotelmodus	
Pfeiltasten (oben / unten)	Auswahl der Menüpunkte
Pfeiltaste (rechts)	Bestätigung der Menüpunkte
TV Menü Taste	Rückkehr zur Menüauswahl
Exit Taste	Verlassen des Menüs

Hotel Menü		
Hotelsperre	OFF	Hotel Modus aktivieren oder deaktivieren
Sendersperre	OFF	Sperrt das Einstellungs Menü für Menüpunkt Kanal
Bildsperre	OFF	Sperrt das Einstellungs Menü für Menüpunkt Bild
Optionssperre	OFF	Sperrt das Einstellungs Menü für Menüpunkt Funktionen
Zeitsperre	OFF	Sperrt das Einstellungs Menü für Menüpunkt Zeit
Tastensperre	OFF	Sperrt die Tasten am Gerät
Signalquelle festlegen	OFF	Signalquelle festlegen wie (DTV, HDMI, etc.)
Sendernummerierung	- -	Einstellen des Startsenders bei einer festgelegten TV Signalquelle
Max Lautstärke	100	Maximal einstellbare Lautstärke
Standard Lautstärke	40	Lautstärke beim Systemstart
Signalquellensperre		Einzelne Quellen (DTV, HDMI, usw.) sperren
Sperre aufheben		Zurücksetzen der Hotelmodus Einstellungen auf Standard

6.3 EPG Menü (Elektronischer Programmführer)



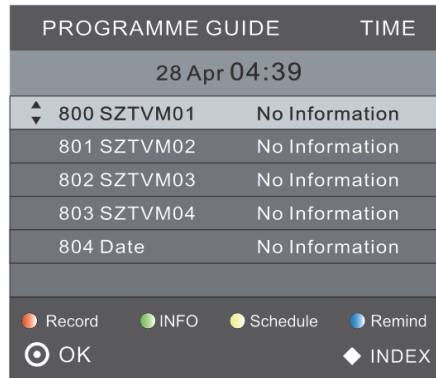

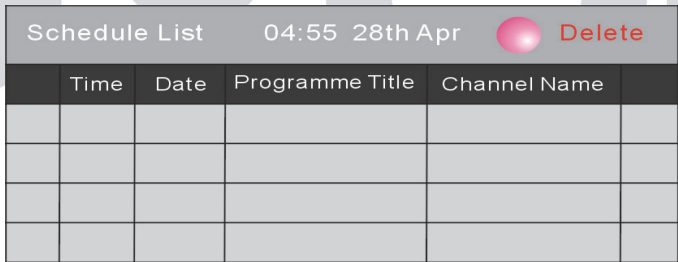
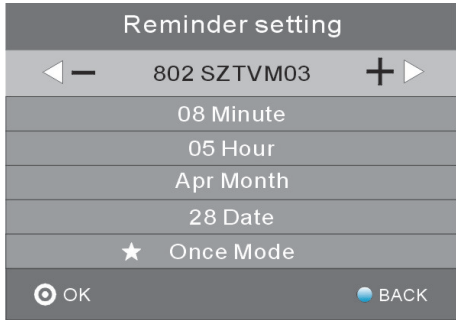



Das EPG-Menü dient dazu, um zu schauen, was auf einem DTV- oder Radiosender an diesem Tag gesendet wird. Um in das EPG-Menü zu gelangen drücken Sie die EPG-Taste, das folgende Menü wird angezeigt:

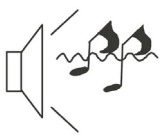

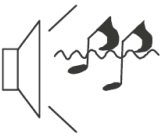
<p>Grüne Taste / INFO Taste</p>	<p>Nutzen Sie zur Auswahl der Programme, drücken Sie die INFO-Taste, um die Programminformationen anzuzeigen.</p>
<p>Gelbe Taste Planer</p>	<p>Drücken Sie die gelbe Videotext-Taste. Es werden alle Erinnerungen des Planers angezeigt, drücken Sie , um die einzelnen Punkte auszuwählen, drücken Sie die rote Taste, um die Erinnerungsliste zu löschen. Drücken Sie gelbe Taste, um ins EPG-Menü zurückzukehren.</p> 
<p>Blaue Taste Erinnerung</p>	<p>Drücken Sie die blaue Taste, um ein Programm auszuwählen und eine Erinnerungszeit einzustellen, der Fernseher wird zur Erinnerungszeit automatisch zum gewünschten Programm umschalten.</p> 
<p> Record</p>	<p>Öffnen Sie mit dem roten Knopf die Aufnahmeeinstellungen.</p>

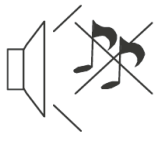
6.4 Fehlersuche

DE

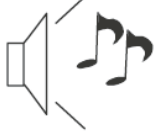
Fehler / Problem / Symptom		Kontrolle	
Bild	Ton		
 <p>Schnee</p>	 <p>Rauschen</p>	Analoge Kabelanlage überprüfen	
 <p>Störungen</p>	 <p>Rauschen</p>	elektronische Geräte, Auto/Motorrad, Leuchtstoffröhren	
 <p>Normales Bild</p>	 <p>Stumm</p>	Lautstärke (überprüfen Sie, ob die Stummschaltung aktiv ist oder ob alle Verbindungen des Audiosystems intakt sind)	
 <p>Kein Bild</p>	 <p>Stumm</p>	Das Netzkabel ist nicht eingesteckt Der Netzschalter ist nicht eingeschaltet Kontrast und Helligkeit/Lautstärkeeinstellung	
 <p>Keine Farbe</p>	 <p>Ton normal</p>	Farbsteuerung	

7 DVB-S Betrieb

7.1 Erstinstallation

Drücken Sie die "Source" Taste auf der Fernbedienung um das Auswahlmenü zu öffnen. Benutzen Sie die

▲/▼ Tasten um den DVB-S2 (Satellit) Modus auszuwählen und bestätigen Sie diesen mit "Ok". Eine Programmliste des Astra 19.2 Satelliten ist vorinstalliert.

DE



Hinweis:

Wenn Sie andere Satelliten schauen möchten, folgen Sie bitte den Satelliteneinstellungen und nehmen Sie die korrekte Einstellung dort vor.

Wenn Sie mehr als nur einen Satelliten schauen möchten, nehmen Sie bitte die korrekten Einstellungen bei Diseqc LNB vor.

7.2 Satelliteneinstellung

Hier konfigurieren Sie die Einstellungen der Satelliten, bestätigen Sie diesen Punkt mit „OK“.

Satellitenliste: Drücken Sie ▲/▼ zur Auswahl eines Satelliten, dessen Einstellungen auf der rechten Seite angezeigt werden.

LNB-Typ	Drücken Sie ◀ / ▶ / OK zur Anzeige einer Liste von LNB-Typen, die als Frequenzen lokaler Oszillatoren angezeigt werden. Sie können die Frequenz ebenfalls als Einzel- oder Doppelnutzer unten in der Liste eingeben.
LNB-Spannung	Drücken Sie ◀ / ▶ zur Einstellung der LNB-Leistung.
22K	Drücken Sie ◀ / ▶ zum Ein- oder Ausschalten von 22K, die Einstellung erfolgt automatisch, wenn der LNB-Typ dualer lokaler Oszillator ist.
Toneburst:	Toneburst-Umschaltung aktivieren oder deaktivieren.
DiSEqC1.0:	Wählen Sie den korrekten Port bis zu 4 für den korrekten LNB.
DiSEqC1.1:	Wählen Sie den korrekten Port bis zu 16 für den korrekten LNB.
Motor:	Mit den Navigationstasten links/rechts wählen Sie DiSEqC1.2 oder DiSEqC1.3. Mit OK zeigen Sie das Menü zur Positionseinstellung an.
DiSEqC1.2:	Motor in korrekte Position zum Arretieren des Signals fahren.
DiSEqC1.3:	Motor entsprechend lokaler und Satellitenpositionen fahren.

Motoreinstellungen:	(Wählen Sie DiSEqC und drücken Sie OK)
Auto:	Mit den Navigationstasten links/rechts bewegen Sie die Antenne in West/Ost-Richtung. Der Motor stoppt automatisch, wenn das Signal empfangen wird.
Kontinuierlich:	Mit den Navigationstasten links/rechts bewegen Sie die Antenne in West/Ost-Richtung. Der Motor stoppt erst, wenn Sie ihn manuell anhalten.
Schrittweise [1]:	Mit den Navigationstasten links/rechts gehen Sie nur jeweils einen Schritt weiter.
Position speichern:	Aktuelle Position des Motors speichern.
Position aufrufen:	Mit den Navigationstasten links/rechts rufen Sie die gespeicherte Position auf.
Referenz aufrufen:	Alle Positionen zurückstellen.
X aufrufen:	Position aufrufen, die für lokale und Satellitenpositionen berechnet wurde.

7.2.1 Satelliten Einstellungen

Satellit hinzufügen

Drücken Sie „Rot“ um einen neuen Satelliten hinzuzufügen. Beachten Sie dabei, dass der eingetragene Name einzigartig sein muss. Der Name wird über eine Bildschirmtastatur eingetragen.

Satellit bearbeiten

Wählen Sie den zu bearbeiteten Satelliten aus und drücken Sie “Grün”

Satellit löschen

Wählen Sie den Satelliten aus, der entfernt werden soll und drücken “Gelb”. Bestätigen Sie mit “Ok”

7.2.2 Transponder

Drücken Sie **EPG**, um zur Liste der Transponder des eingestellten Satelliten umzuschalten. Drücken Sie erneut **EPG**, um zur Satellitenliste zurückzuschalten.

Transponder hinzufügen:

Drücken Sie die **ROTE** Taste, um einen neuen Transponder hinzuzufügen. Ein bestehender TP kann nicht unter dem gleichen Satelliten gespeichert werden.

Transponder bearbeiten:

Drücken Sie die **GRÜNE** Taste, um einen Transponder zu bearbeiten. Ein bestehender TP kann nicht unter dem gleichen Satelliten gespeichert werden.

Transponder löschen:

Drücken Sie die **GELBE** Taste, um einen Transponder zu löschen. Drücken Sie **OK** zur Bestätigung.

Einzelnen Transponder suchen:

Drücken Sie die **BLAUE** Taste, um das Menü der Scaneinstellungen anzuzeigen. Nach der Konfiguration der Einstellungen drücken Sie **OK**, um den Scan zu starten.

Mehrere Transponder suchen:

Drücken Sie **OK** zur Auswahl der Transponder mit Markierung „■“, dann drücken Sie die **BLAUE** Taste zur Anzeige des Menüs der Scan-Einstellungen. Nach der Konfiguration der Einstellungen drücken Sie **OK**, um den Scan nach mehreren Transpondern zu starten.

7.2.3 Sendersuche**- Einzeln**

Drücken Sie „Blau“ um das Einstellungsfenster des Suchlaufs zu öffnen.

Suchart: Drücken Sie ◀ / ▶ um den Suchlaufmodus auszuwählen.
Standard, welches die Vorhandenen Transponder absucht.
Netzwerk, sucht mit NIT.

Verschlüsselt: Drücken Sie ◀ / ▶ um **Alle** oder nur **FTA** (Frei Empfangbare) Programme zu Suchen.

Service Type: Drücken Sie ◀ / ▶ um **Alle**, **DTV** oder **Radio** Programme zu suchen. Bestätigen Sie die Einstellungen mit „OK“

- Mehrere

Drücken Sie bei der Auswahl der Satelliten „Ok“ um den angewählten Satelliten mit „■“ zu markieren. Nach Einstellung wie in der Einzelnen Satelliten Suche, drücken Sie „Ok“ zum Starten des Suchlaufs für mehrere Satelliten.

7.3 Programme bearbeiten

Zur Bearbeitung der Kanäle (Überspringen, Favoriten, Verschieben oder Löschen) drücken Sie die „TV Menü“ Taste und rufen Sie das „Programm bearbeiten“ Menü auf.

Kanal Löschen:

Drücken Sie „Rot“ um den angewählten Sender zu löschen.

Kanal Umbenennen:

Drücken Sie „Grün“ um den angewählten Sender umzubenennen. Eingabe erfolgt über eine Software Tastatur.

Kanal Verschieben:

Drücken Sie „Gelb“ um den angewählten Sender zu markieren. Drücken Sie ▼ / ▲ zum Verschieben des Senders. Drücken Sie erneut „Gelb“ um den Sender wieder abzulegen.

Kanal Überspringen:

Drücken Sie „Blau“ um den angewählten Sender zu überspringen.

Kanal Favorisieren:

Drücken Sie die „Fav“ Taste um den angewählten Sender einer Favoriten Liste hinzuzufügen. Bestätigen Sie die Auswahl der Favoritenliste mit „OK“. Ein Herzsymbol erscheint neben der angewählten Favoritenliste. Durch erneutes drücken der „Fav“ Taste verlassen Sie die Auswahl.

Sie können einen Sender in mehreren Favoritenlisten ablegen.

7.4 Signalinformation

Hier befinden sich Informationen zur Satelliten Signalqualität und Signalstärke vom ausgewählten Sender.

7.5 CI Information

Der Fernseher verfügt über einen Schacht für CI+ Zusatzmodule mit Kartensteckplatz.

Unterschiedliche Module und Karten für Pay-TV sind im Fachhandel erhältlich.

- Einstecken: Der Fernseher ist ausgeschaltet. Stecken Sie das Zusatzmodul in den Schacht.
- Entfernen: Der Fernseher ist ausgeschaltet. Zum Entfernen ziehen Sie das Zusatzmodul heraus.

Wenn sich ein Zusatzmodul im CI+ Schacht befindet, können über das Menü *CI Informationen* Änderungen vorgenommen werden.

1. Drücken Sie die Taste **MENU**, um das Hauptmenü anzuzeigen.
2. Drücken Sie wiederholt die Pfeil nach unten Taste, bis *CI Informationen* markiert ist und drücken Sie die **OK** Taste zum öffnen der Einstellungen. Die Unterpunkte werden aktiviert und können geändert werden.

Beachten Sie bitte, dass hier verfügbare Einstellungen von dem verwendeten CAM Modul zur Verfügung gestellt werden. Dieses Menü ist somit nicht fester Bestandteil des Geräts.

3. Markieren Sie mit den Pfeiltasten den gewünschten Punkt und drücken Sie **OK**, um den Punkt zu ändern.
4. Drücken Sie die Taste **EXIT**, um das Menü zu verlassen und die Einstellung zu speichern.

**Wichtig:**

Menü Optionen und vorhandene Einstellungspunkte sind abhängig von dem jeweils verwendete CA Modul.

Das CA Modul (nicht im Lieferumfang) ist notwendig um mit Hilfe einer Smartkarte (nicht im Lieferumfang) verschlüsselte Sender empfangen zu können. Bitte achten Sie darauf, das CA Modul und Smartkarte kompatibel zueinander sind.

Das Gerät kann mit CI+ fähigen Modulen betrieben werden.

Welche Sender und Inhalte frei geschaltet werden hängt von verwendetem CA Modul und genutzter Smartkarte ab.

Beachten Sie, dass nicht alle Serviceanbieter das notwendige CAM Modul zur Verfügung stellen bzw. unterschiedliche Module verwenden die möglicherweise nicht kompatibel sind.

Bitte informieren Sie sich im Fachhandel oder kontaktieren Sie die Hotline falls Sie nicht sicher sind ob die gewünschte Kombination möglich ist.

7.6 EPG (Electronic program guide)

EPG ist eine elektronische Programmzeitschrift, welche die Programme der Kanäle für die kommenden 7 Tage aufführt. Drücken Sie **EPG** auf der Fernbedienung, um die Funktion aufzurufen. Es wird Ihnen eine Liste der aktuell laufenden Sendungen angezeigt.

Markieren Sie den Punkt Programmführer und drücken ◀ / ▶ um zwischen **Zeit** / **Programme** zu wechseln.

Mit ▼ / ▲ wählen Sie den gewünschten Kanal.

Zeit: Hier wird Ihnen eine Übersicht, der Sendungen angezeigt, die zum eingestellten Datum bei aktueller Zeit der Programme laufen.

- Markieren Sie die Datums & Zeitanzeige und drücken Sie ◀ / ▶ um das Datum zu ändern.

Programme: Hier werden Ihnen Informationen zum weiteren Programmverlauf des Senders angezeigt.

- Markieren Sie die Programmanzeige und drücken Sie ◀ / ▶ um den Sender zu ändern.

Folgende Optionen stehen Ihnen in der EPG Liste zur Verfügung:

Erinnerung: Drücken Sie „Blau“, damit Sie sich ein bestimmtes Programm zu einer gewünschten Zeit anzeigen lassen können. Bestätigen Sie diese Eingabe mit „OK“. Die Einstellungen werden in die Planliste übernommen.



Aufnahme: Drücken Sie „Rot“ um das Programm zu der gewünschten Zeit aufzunehmen. Bestätigen Sie die Eingaben mit „OK“. Die Einstellungen werden in die Planliste übernommen.

Info: Drücken Sie „Grün“ um sich die Programminformationen der ausgewählten Sendung anzeigen zu lassen.

Planliste: Drücken Sie „Gelb“ um sich die Planliste von Erinnerungen und Aufnahmen anzeigen zu lassen. Markierte Einträge können mit „Rot“ gelöscht werden.

8 TELETEXT

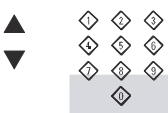
Teletext ist ein Rundfunk Informationssystem der einzelnen Sender in welchem man wie in einer Zeitung nachschlagen kann. Es bietet zudem noch Untertitel für Zuschauer mit schlechtem Hörvermögen oder die der gesprochenen Sprache nicht mächtig sind an. (Kabelanschluss, Satellitenkanäle, etc.)

Drücken Sie:	Sie bekommen folgendes angezeigt:
TEXT	Mit dieser Taste können Sie den Teletext aufrufen oder schließen. Eine Aufstellung wird angezeigt mit den Eintragungen die aufrufbar sind. Jeder Eintrag hat eine 3-stellige Seitennummer. Wenn das Programm, das Sie ausgewählt haben keinen Teletext unterstützt, wird die Seite 100 angezeigt und das Bild ist weiß (verlassen Sie in diesem Fall den Teletext und wählen Sie ein anderes Programm aus).
Wählen Sie die Seite A 	Geben Sie die Nummer der Seite ein, die Sie sich ansehen möchten mit den Tasten 0 bis 9 oder hoch/runter. Beispiel: Seite 120, geben Sie 120 ein. Die Nummer wird oben links angezeigt, die Seite mit der Zahl 120 wird angezeigt. Wiederholen Sie diesen Vorgang um eine andere Seite aufzurufen. Wenn das Zählwerk die angegebene Seite nicht aufruft sondern weiterzählt, wird diese Seite nicht unterstützt. Wählen Sie eine andere Nummer aus.
Direkter Aufruf der Artikel 	Die Farben der Tasten sind auch auf dem Bildschirm angezeigt. Die 4 farbigen Tasten um die Seiten anzuschließen oder zugehörige Seiten aufzurufen. Wenn die Seite nicht verfügbar ist blinken die Farben kurz auf.
INDEX	Sie gelangen zurück zur Startseite (Normalerweise Seite 100).
SUB PAGE	Manche Seiten enthalten Unterseiten, die automatisch nacheinander angezeigt werden. Mit dieser Taste können Sie die Reihenfolge anhalten oder die automatische Wiedergabe weiterführen. Die Eingabe wird oben links angezeigt.
HOLD	Um das Bild anzuhalten.
REVEAL	Um verdeckte Informationen anzuzeigen oder auszublenden (Spiellösungen).
LISTE	Sie können vier Seiten als Favoriten einstellen, die mit den vier Farbtasten direkt angewählt werden können. Während der Listen-Modus aktiviert ist, ist die Navigation TOP oder FLOF mit den farbigen Tasten nicht möglich. Die Nummern der Favoriten sollten von der Systemsoftware gespeichert und überholt werden für jeden einzelnen Sender.

9 Auswahl der Eingangsquelle

DE

Dieses Gerät umfasst verschiedene Videomodi, die mit SOURCE auf dem Fernseher oder auf der Fernbedienung gewählt werden.

Mit **SOURCE** rufen Sie das Eingangsquellenmenü auf, folgende Anzeige erscheint:

Signalquelle
Satellit
Digital TV
Analog TV
Scart
YPbPr
PC
HDMI 1
HDMI 2
AV
USB
 OK

Navigationstasten ▲ ▼ und OK

Drücken Sie im Eingangsquellenmenü die ▲ ▼ Richtungstasten, um den gewünschten Bildschirmmodus auszuwählen und drücken Sie die OK-Taste, um den ausgewählten Modus aufzurufen.

SOURCE und OK

Drücken Sie im Eingangsquellenmenü die SOURCE-Taste, um den gewünschten Bildschirmmodus auszuwählen, und drücken Sie die OK-Taste, um den ausgewählten Modus aufzurufen.

9.1 Anschluss eines USB Mediums zur Medienwiedergabe

Dieses Gerät ist mit einem USB Port zur Aktualisierung der Software ausgestattet sowie um Medien Dateien wiederzugeben, siehe nachstehende Abbildung:



Bitte schließen Sie USB Medien möglichst direkt an der USB Schnittstelle des Geräts an. Ist dies nicht möglich verwenden Sie bitte nur Anschluss- oder Verbindungskabel die nicht länger als 25cm sind.

Drücken Sie SOURCE und dann die Richtungstasten zur Auswahl des USB-Modus. Drücken Sie dann die OK-Taste, um zu bestätigen.

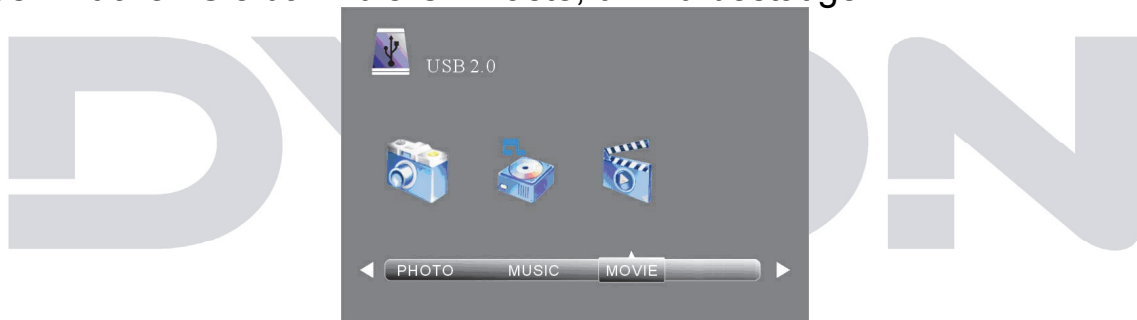

Bitte stellen Sie sicher, dass ein USB-Gerät angeschlossen ist. Es gibt drei Medientypen, die ausgewählt werden können: Fotos, Musik und Filme. Wählen Sie die Medienart durch Drücken von ◀▶, drücken Sie dann die OK-Taste, um ins Laufwerksauswahlmenü zu gelangen.

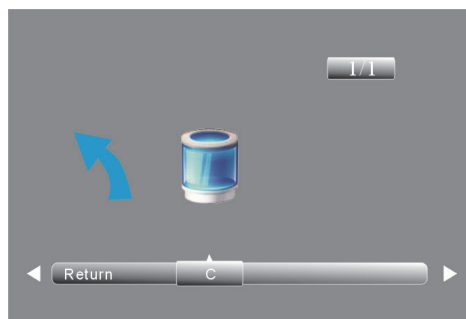

Drücken Sie ◀▶, um das richtige Laufwerk auszuwählen, und drücken Sie OK, um die Datei- und Verzeichnisliste anzuzeigen, oder wählen Sie Return, um zurück zum Medienauswahlmenü zu gelangen.

9.2 Videowiedergabe

DE

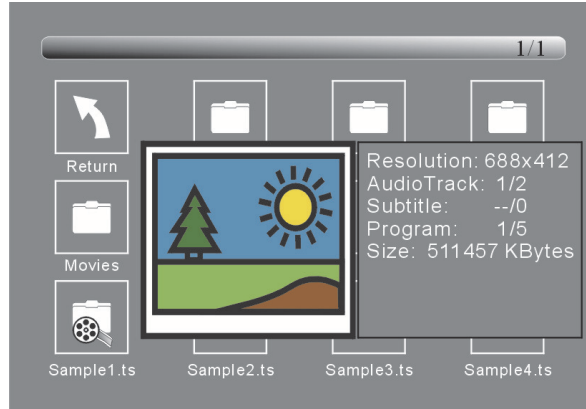

- Wählen Sie mit ◀▶ oder ▲▼ eine Mediendatei aus. Ein Vorschaubild wird angezeigt.
- Drücken Sie die Playtaste ▶ (im unteren Bereich der Fernbedienung), um die Mediendatei im Vollbildmodus abzuspielen.
- Drücken Sie OK um eine Datei zu markieren. Verfahren Sie in gleicher Weise mit weiteren Dateien um eine Wiedergabeliste zu erstellen.

Hinweis zur Videowiedergabe

Bitte beachten Sie, dass aufgrund der Vielzahl verschiedener Videoformate nicht garantiert werden kann, dass alle Dateien abgespielt werden können selbst wenn das eigentliche Dateiformat unterstützt wird. Video- und Audioformat innerhalb der Datei können vom Standard abweichen und zur Inkompatibilität mit dem Gerät führen. Ähnliches gilt für Fotos und Musikdateien.

Wenn die Medien-Datei (Foto, Musik, Film) abgespielt wird, kann durch Drücken der OK- oder Info-Taste die Steuerleiste angezeigt werden:



Drücken Sie ◀▶, um das Symbol der gewünschten Funktion auszuwählen. Drücken Sie die OK-Taste zum Aufruf der Funktion. Drücken Sie ▼ oder die EXIT-Taste, um die Steuerleiste auszublenden.

Sie können während des Abspielens einer Videodatei im Infomenü die Tonspur auswählen oder Programmierungen vornehmen. Wählen Sie das Info-Symbol und drücken Sie OK, um das Info-Menü anzuzeigen.

9.3 Anschluss an den PC

Das Gerät kann über das VGA-Kabel an einen PC (Personal Computer) angeschlossen werden.

Folgen Sie zum Verbinden der untenstehenden Abbildung:

1. Schließen Sie das eine Ende des VGA-Kabels an den VGA-Eingang auf der Rückseite des Geräts und das andere Ende an den PC an.
2. Schließen Sie das eine Ende des Audio-Kabels an den Audio-Eingang auf der Rückseite des Geräts und das andere Ende an den PC an.
3. Schalten Sie den Fernseher ein und schalten mit Hilfe der Taste SOURCE in den PC-Modus (VGA).
4. Schalten Sie den PC ein.
5. Stellen Sie die Bildschirmauflösung des PCs so ein, dass sie der Auflösung des Fernsehers entspricht.

HINWEIS: Es ist sehr wichtig, diese Schritte genau zu befolgen!

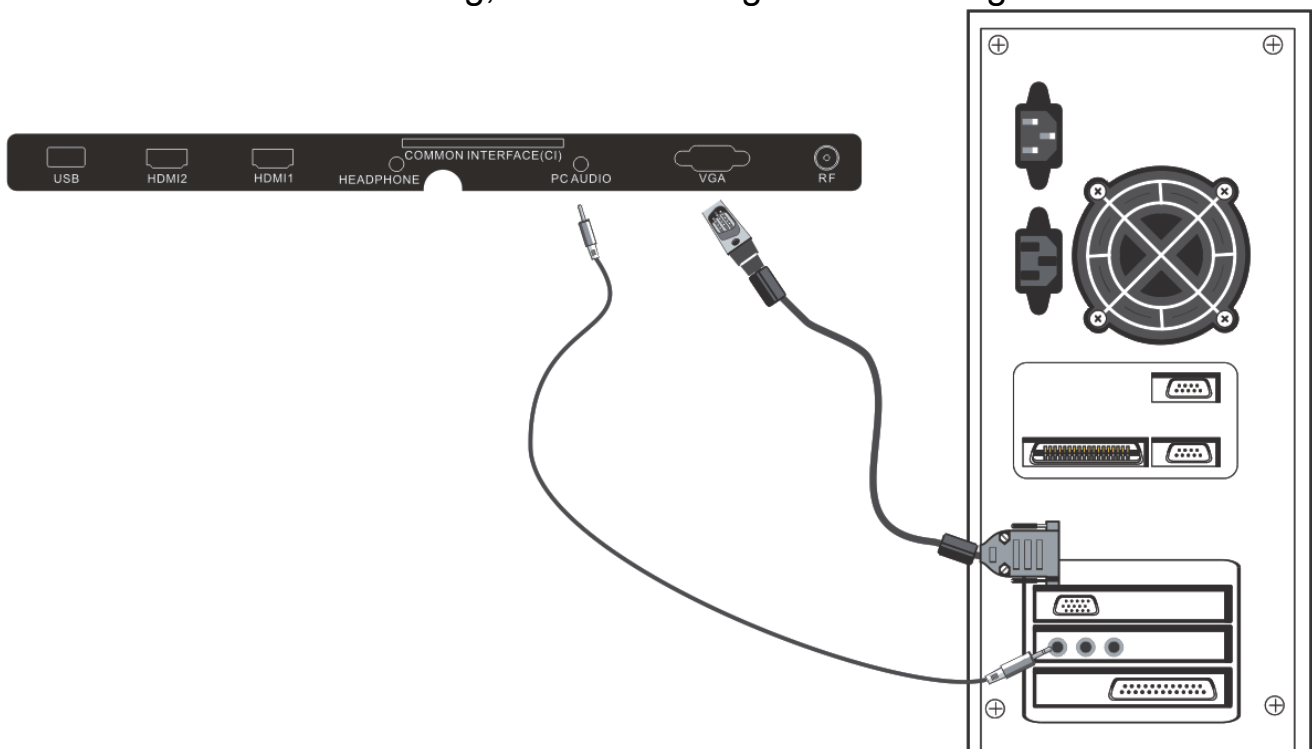

	RESOLUCION	V.Frec.(Hz)	H.Frec.(KHz)
1	800*600	60	37.88
2	640*480	60	31.47
3	1024*768	60	48.36
4	1280*1024	60	63.98
5	1366*768	60	67.5
6	1920*1080	60	66.64

10 Störungserkennung

DE

Bei Problemen mit diesem Gerät oder seiner Installation sehen Sie sich bitte noch einmal genau den entsprechenden Abschnitt in dieser Bedienungsanleitung an und lesen Sie Einzelheiten in der nachstehenden Tabelle.

Problem	Mögliche Ursache	Lösungsvorschlag
Kein Bild, Kein Ton	Netzstecker nicht in der Steckdose.	Stecken Sie den Netzstecker in die Steckdose. Drücken Sie die Standby-Taste auf der Fernbedienung und am Gerät zur Kontrolle
	Gerät ist nicht eingeschaltet.	Schalten Sie das Gerät ein.
Anzeige „Kein Signal“	DVB-S-Kabel ist nicht angeschlossen.	Schließen Sie das DVB-S-Kabel an.
	Falsche Einstellung.	Stellen Sie die Parameter korrekt ein.
Ton, jedoch kein Bild	AV-Kabel nicht oder nicht korrekt angeschlossen	Schließen Sie das AV-Kabel korrekt an.
	Dies ist ein Radiokanal.	Drücken Sie TV/RADIO zum Umschalten in den TV-Modus.
Kanal kann nicht gesehen werden	Kanal ist verschlüsselt.	Wählen Sie einen alternativen Kanal.
Fernbedienung funktioniert nicht	Gerät ist ausgeschaltet.	Stecken Sie den Netzstecker in die Steckdose und schalten Sie das Gerät ein.
	Fernbedienung ist nicht auf den Sensor ausgerichtet.	Richten Sie die Fernbedienung auf die Frontblende des Geräts aus.
	Frontblende ist nicht in freier Sicht.	Entfernen Sie Behinderungen.
	Batterien der Fernbedienung nicht korrekt eingesetzt.	Überprüfen Sie die Polarität.
	Batterien der Fernbedienung erschöpft.	Tauschen Sie die Batterien der Fernbedienung aus.

<p>Bild bleibt stehen oder Mosaik, Klötzchenbildung, Artefakte Ton hat aussetzer, Ton quietscht</p>	<p>Das Signal ist zu schwach. Signalqualität zu gering. Alte Antennendose Antennenkabel oder Verstärker, Signal wird übersteuert (Verstärker zu stark eingestellt).</p>	<p>Signalstärke und Qualität am Fernseher unter Menü/Kanal/Signal-Informationen ablesen. Verstärken Sie das Signal.</p>
---	---	---

DYON

11 Spezifikationen

DE

Element	Spezifikation	
DTV-Tuner	Frequenzgang	VHF: 174MHz bis 230 MHz UHF: 470MHz bis 862 MHz
DVB-T Demodulation	Demodulator	COFDM
	OFDM Modulation	2K, 8K FFT, SFN und MFN
	Trägersignal	2K/8K
	Guard-Intervall	1/4, 1/8, 1/16, 1/32
DVB-S2 Tuner	Frequenzgang	950MHz to 2150MHz
	Eingangsimpedanz	75 Ohm unsymmetrisch
	Signaleingangspegel	-65 ~ -25DBM
	Symbolrate	2-45 Mb/s
DVB-S Demodulation	Demodulation	QPSK / 8PSK
	FEC	1/2, 2/3, 3/4, 5/6, 7/8, 8/9, 9/10
Anschlüsse	RF Eingang	IEC 169-2 Buchse
	RF Durchschleifung	IEC 165-2 Buchse
	TV SCART	Composite Video, Audio L/R
Leistung	Netzspannung	100-240V ~ 50/60Hz
	Leistungsaufnahme	70 W.
Display	Decodermodul	PAL, NTSC
	Bildseitenverhältnis	4:3 (Letterbox, Pan & Scan), 16:9
Decodierung	Video	MPEG2 Transport MP@ML
	Ton	MPEG2 Audio Layer
Sonstiges	Prüfzeichen	ETSIEN 300 744 DVB-T Prüfzeichen ETSIEN 300 421 DVB-S Prüfzeichen
	Soundmodus	Rechts, Links, Stereo

* Änderung der Spezifikationen, auch ohne Vorankündigung, vorbehalten.

Entsorgung elektrischer und elektronischer Geräte

Dieses Produkt muss am Ende seiner Gebrauchsfähigkeit ordnungsgemäß entsorgt werden, eine Entsorgung mit dem Hausmüll ist nicht statthaft.



Dieses Produkt muss bei den entsprechenden Recycling-Sammelstellen oder dem Fachhändler abgegeben werden, von dem ein gleichartiges Produkt erneut erworben wird. Das Symbol der Mülltonne bestätigt, dass dieses Produkt den Bestimmungen der Umwelt-Richtlinien (2002/95/EC, 2002/96/EC, 2003/108/EC) entspricht und entsprechend ordnungsgemäß entsorgt werden muss. Nähere Einzelheiten zu den Recycling-Sammelstellen erfahren Sie von Ihren örtlichen Behörden. Zuwiderhandlungen werden entsprechend verfolgt

12 Glossar

DiSEqC	Digital Satellite Equipment Control; Digitalsystem, mit dem der Empfänger unterschiedliche Komponenten des externen Geräts steuern kann. Wird insbesondere zur Auswahl zwischen mehreren Satellitenpositionen benutzt (z.B. Astra und Eutelsat).
EPG	Elektronische Programmzeitschrift
RF-Anschluss	Koaxialanschluss für LNB-Antennenkabel.
FTA	Free to Air-Dienste (frei empfangbar). Diese Kanäle können ohne Decoder empfangen werden.
LNB	Low Noise Block Verstärker / Konverter; Gerät in der Mitte der Antenne, welches die eingehenden Hochfrequenzsignale von Satelliten in den Niederfrequenzbereich umwandelt und gleichzeitig verstärkt.
Mute	Taste auf der Fernbedienung, mit welcher der Ton vorübergehend stummgeschaltet wird.
OSD	On-Screen Display; Bildschirmmenü zur Steuerung der Funktionen.
PID	Identifizierungsnummer eines empfangenen Datenstreams. Die PIDs gewährleisten, dass ein Kanal vollständig empfangen wird.
Receiver	Empfänger, der Signale von der Antenne in Video- und Audiosignale umwandelt.
SCART	21-poliger Anschluss für Satellitenempfänger und Fernseher.
Transponder	Satellitenfrequenz. Mehrere Digitalkanäle können gleichzeitig auf einem Transponder übertragen werden.
HDMI	High Definition Multimedia Interface. Anschluss zur Übertragung von Bild und Ton in HD-Qualität.
Y/PB/PR	Anschluss zur Übertragung von Bild in Hoher Qualität nach RGB Farben getrennt
RGB	Getrennte Farbinformationsübertragung (Rot-Grün-Blau)
DVB-S	Digitales Satellitenfernsehen
DVB-S2	Digitales Satellitenfernsehen mit Unterstützung für hoch auflösendes Fernsehen
HD	Hoch auflösendes Fernsehen (High Definition)

Hersteller

Axdia International GmbH

Formerweg 9

D-47877 Willich (Germany)

Tel: +49(0) 2154 / 8826-0

Fax: +49(0) 2154 / 8826-100

Web: www.dyon.eu

Support-Hotline: +49 (0)2154 / 8826-101

E-Mail: info@axdia.de

DYON

13 Garantiebedingungen

Die nachstehenden Bedingungen beinhalten die Voraussetzungen und den Umfang unserer Garantieleistungen und lassen unsere gesetzlichen und vertraglichen Gewährleistungsverpflichtungen unberührt.

DE

Für unsere Produkte leisten wir Garantie gemäß nachfolgenden Bedingungen:

1. Wir geben 24 Monate-Gewährleistung für DYON-Produkte. Innerhalb von 12 Monaten ab Kaufdatum beheben wir unentgeltlich nach Massgabe der folgenden Garantiebedingungen Schäden oder Mängel am Produkt. Bei einem Mangel oder Defekt, der später als 12 Monate nach dem Kaufdatum festgestellt wird, muß für eine Garantiereparatur ein Fabrikationsfehler nachweislich vorliegen.

Die Garantie erstreckt sich nicht auf Batterien und andere Teile, die zu den Verbrauchsgütern zählen, leicht zerbrechliche Teile, wie z.B. Glas oder Kunststoff sowie Defekte aufgrund des normalen Verschleißes. Eine Garantiepflicht wird nicht ausgelöst durch geringfügige Abweichungen von der Soll-Beschaffenheit, die für die Wert- und Gebrauchstauglichkeit des Produkts unerheblich sind, durch Schäden aus chemischen und elektrochemischen Einwirkungen, von Wasser sowie allgemein aus anormalen Bedingungen.

2. Die Garantieleistung erfolgt in der Weise, dass mangelhafte Teile nach unserer Wahl unentgeltlich instand gesetzt oder durch einwandfreie Teile ersetzt werden. AXDIA behält sich das Recht auf Austausch gegen ein gleichwertiges Ersatzgerät vor, falls das eingesandte Produkt innerhalb eines angemessenen Zeit- und Kostenrahmens nicht instand gesetzt werden kann. Ebenso kann das Produkt gegen ein anderes gleichwertiges Modell ausgetauscht werden. Instandsetzungen vor Ort können nicht verlangt werden. Ersetzte bzw. getauschte Teile gehen in unser Eigentum über.
3. Der Garantieanspruch erlischt, wenn Reparaturen oder Eingriffe von Personen vorgenommen werden, die hierzu von uns nicht ermächtigt sind, oder wenn unsere Produkte mit Ergänzungs- oder Zubehörteilen versehen werden, die nicht auf unsere Produkte abgestimmt sind.
4. Garantieleistungen bewirken weder eine Verlängerung der Garantiefrist, noch setzen sie eine neue Garantiefrist in Lauf. Die Garantiefrist für eingebaute Ersatzteile endet mit der Garantiefrist für das ganze Produkt.
5. Weitergehende und andere Ansprüche, insbesondere solche auf Ersatz außerhalb des Produkts entstandener Schäden sind – soweit eine Haftung nicht zwingend gesetzlich angeordnet ist – ausgeschlossen. Wir haften also nicht für zufällige, indirekte oder sonstige Folgeschäden aller Art, die zu Nutzungseinschränkungen, Datenverlusten, Gewinneinbußen oder Betriebsausfall führen.

Geltendmachung eines Garantiefalles

1. Um den Garantieservice in Anspruch zu nehmen, müssen Sie Kontakt mit AXDIA Service-Center über Email, per Fax oder Telefon aufnehmen (Kontakt Daten siehe unten). Ebenso steht Ihnen dafür unser Serviceformular auf unserer Webseite oder auf der Rückseite der Garantiebedingungen zur Verfügung.
2. AXDIA Service-Center wird versuchen, Ihr Problem zu diagnostizieren und zu lösen. Wird ein Garantiefall festgestellt, erhalten Sie eine RMA Nummer (Return Material Authorization) und werden gebeten, das Produkt zu AXDIA einzusenden.

ACHTUNG: AXDIA nimmt nur Sendungen an, die mit einer RMA-Nummer versehen sind.

Für die Einsendung des Produktes ist folgendes zu beachten:

1. Die Sendung ist ausreichend frankiert, versichert und transportgerecht einzusenden. Dem Produkt darf kein Zubehör beigefügt sein (keine Kabel, CD's, Speicherkarten, Handbücher, etc.), wenn nicht von AXDIA Service-Center anders bestimmt.
2. Die RMA-Nummer ist sichtbar und lesbar von außen auf der Verpackung zu vermerken.
3. Eine Kopie des Kaufbelegs muss als Garantienachweis beigefügt werden.
4. Nach Eingang des eingesandten Produkts leistet AXDIA Garantie gemäß Garantiebedingungen und sendet das Produkt frei Haus versichert zurück.

Außerhalb der Garantie

AXDIA kann einen Serviceanspruch außerhalb der Garantie ablehnen. Willigt AXDIA in einen Service außerhalb der Garantie ein, so werden alle Instandsetzungs- und Transportkosten in Rechnung gestellt.

AXDIA nimmt keine Sendungen an, die nicht zuvor von AXDIA durch RMA (Return Material Authorization) genehmigt wurden.

DYON