

BOMANN®

ELEKTRO-KLEINGERÄTE

Frühstück
Schneiden | Mixen
Kochen | Backen
Textilpflege | Bodenpflege
Haarpflege | Körperpflege
Heizen | Lüften

2013/2014





SERIEN UND SETS

SEITE

Lifestyle	4
Rosso	5
Estate	6/7
Easy Morning	9
Vanilla	10
Frühstücks-Sets	8/11

INHALT

SEITE

FRÜHSTÜCK



Kaffeeautomaten	4-16
Toaster	4-11, 25-27
Wasserkocher	4-11, 18-24

SCHNEIDEN MIXEN



Allesschneider	35-38
Küchenmaschinen	16, 34, 40-44
Rührgeräte / Knetmaschinen / Standmixer	17-18, 35-45

KOCHEN BACKEN



Brotbackautomaten	52
Foodbereiter	35, 45-46, 48-49, 53, 56
Fritteusen	49-50
Grills	53-54, 57-60
Koch- und Backgeräte	28-34, 51, 55-56, 68-69
Mikrowellen	64-67
Mini-Öfen / Kleinküche	60-64

TEXTILPFLEGE

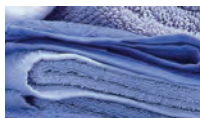

Bügeleisen	71-73
Bügelstationen	73-74
Mini Cleaner	70

BODENPFLEGE



Staubsauger, Akkusauger	76-81
Staubsauger-Zubehör	96
Dampfreiniger	75

HAARPFLEGE KÖRPERPFLEGE



Haarpflege	82-88
Körperpflege	82, 83, 89
Personenwaagen	89-90

HEIZEN LÜFTEN KÜHLEN



Ventilatoren	91
Heizlüfter	92
Radiatoren	93
Kühlbox, Weinkühler	94, 95



4

Kaffeautomat
KA 1561 CB

- Für 12 - 15 Tassen (ca. 1,5 Liter)
- Kaffeemaschine im ansprechenden, ausgefallenen Design
- Edelstahl-Gehäuse
- Satinierte Glaskanne
- Blau beleuchtete Basis
- Blau beleuchteter Wassertank
- Nachtropfsicherung
- Warmhalteplatte
- Herausnehmbarer Filtereinsatz
- Ein-/Ausschalter

- 230 V, 50 Hz, 1000 W
- BxHxT ca. 225x325x230 mm

Toastautomat
TA 1563 CB

- Kompakter 2-Scheiben-Toaster im ansprechenden, ausgefallenen Design
- Edelstahl-Gehäuse
- Blau beleuchtete Basis
- Stufenlos einstellbarer Bräunungsgrad
- Auftau-/Aufwärm-/Schnellstopp-Funktion
- Liftfunktion
- Funktionstasten, blau beleuchtet
- Bräunungsgradregler, blau beleuchtet
- Automatische und manuelle Abschaltung
- Abnehmbarer Brötchenaufsatz
- Krümelschublade, herausnehmbar
- Kabelaufwicklung am Bodenteil
- Rutschsicherer Stand

- 230 V, 50 Hz, 870 W max.
- BxHxT ca. 300x170x173 mm

Wasserkocher
WKS 1562 CB

- Bis zu 1,5 Liter Füllmenge
- Wasserkocher im ansprechenden, ausgefallenen Design
- Verdecktes Edelstahl-Heizelement
- Edelstahl-Gehäuse
- Blau beleuchtete Basis
- Beleuchteter Wassertank
- Einfache Handhabung durch kabelloses Design – leichtes Ein- und Ausgießen
- 360° drehbare Steckverbindung
- Verriegelter Sicherheitsklappdeckel
- Herausnehmbarer, auswaschbarer Kalkfilter
- Automatische und manuelle Abschaltung
- Trockengeh-/Überhitzungsschutz
- Ein-/Ausschalter

- 230 V, 50 Hz, 2200 W max.
- BxHxT ca. 235x260x150 mm

Art.-Nr. 615 611 EAN 4 004 470 156 119

Art.-Nr. 615 631 EAN 4 004 470 156 317

Art.-Nr. 615 621 EAN 4 004 470 156 218

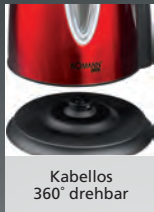

Kabellos
360° drehbar



Verriegelter
Sicherheits-
klappdeckel



Integrierter
Brötchenaufsatz

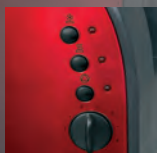

Stufenlos
einstellbarer
Bräunungsgrad



Herausnehmbarer
Filterkorb



Wasserstands-
anzeige



Toastautomat TA 1962 CB

- **Edelstahl-Front und -Rückseite**
- **2-Scheiben-Toaster**
- Stufenlos einstellbarer Bräunungsgrad
- Auftau-Funktion
- Aufwärm-Funktion
- Schnellstopp-Funktion
- Liftfunktion
- Automatische und manuelle Abschaltung
- 3 LED-Kontrollleuchten
- Integrierter Brötchenaufsatz
- Krümelschublade, herausnehmbar
- Kabelaufwicklung
- Rutschsicherer Stand durch gummierte Füße
- 230 V, 50 Hz, 826 W
- BxHxT ca. 290x210x190 mm

Wasserkocher WKS 1963 CB

- **Bis zu 1,5 Liter Füllmenge**
- Edelstahl-Wasserbehälter mit verdecktem Edelstahl-Heizelement
- Einfache Handhabung durch kabelloses Design – leichtes Ein- und Ausgießen
- 360° drehbare Steckverbindung
- Verriegelter Sicherheitsklappdeckel
- Herausnehmbarer Kalkfilter
- Automatische und manuelle Abschaltung
- Trockengeh-/Überhitzungsschutz
- 2 außenliegende Wasserstandsanzeigen
- handlich, offener Griff
- Kabelaufwicklung
- Ein-/Ausschalter mit Kontrollleuchte
- 230 V, 50 Hz, 2200 W max.
- BxHxT ca. 230x260x170 mm

Thermo-Kaffeautomat KA 1961 CB

- **Für 8–10 Tassen (ca. 1,0 Liter)**
- Edelstahl-Thermokanne, doppelwandig
- Gehäuse mit Edelstahl-Einlage
- Nachtropfsicherung
- Herausnehmbarer Filterkorb
- Wasserstandsanzeige
- Ein-/Ausschalter mit Kontrollleuchte
- 230 V, 50 Hz, 1000 W
- BxHxT ca. 210x365x295 mm

Art.-Nr. 619 620 EAN 4 004 470 196 207

Art.-Nr. 619 630 EAN 4 004 470 196 306

Art.-Nr. 619 610 EAN 4 004 470 196 108



ST/WA 1364 CB



WA 522 CB



ST/WA 516 CB



ST 1363 CB



ST 1345 CB



TA 1368 CB



KA 1367 CB





UM 1354 CB



AE 1917 CB



ESTATE

KA 1360 CB



WKS 1356 CB



WKS 1361 CB



KA 1341 CB





Toastautomat TA 1533 CB

- **2-Scheiben-Toastautomat**
- Wärmeisoliertes Gehäuse „Cool Touch“
- Stufenlos einstellbarer Bräunungsgrad
- Auftau-Funktion
- Aufwärm-Funktion
- Schnellstopp-Funktion
- Liftfunktion
- Automatische und manuelle Abschaltung
- Integrierter Brötchenaufsatz
- Krümelschublade, herausnehmbar
- Kabelaufwicklung am Bodenteil
- 230 V, 50 Hz, 870 W max
- BxHxT ca. 250x175x165 mm

Kaffeeautomat KA 1531 CB

- **Für 8-10 Tassen Kaffee (ca. 1,0 Liter)**
- Nachtropfsicherung
- Schwenkfilter
- Warmhalteplatte
- Wasserstandsanzeige
- Ein-/Ausschalter mit Kontrollleuchte
- 230 V, 50 Hz, 870 W max.
- BxHxT ca. 185x295x215 mm

Wasserkocher WK 1532 CB

- **Bis zu 1,7 Liter Füllmenge**
- Einfache Handhabung durch kabelloses Design – leichtes Ein- und Ausgießen
- Edelstahl-Heizelement
- Verriegelter Sicherheitsklappdeckel
- Automatische und manuelle Abschaltung
- Wasserstandsanzeige
- Trockengeh-/Überhitzungsschutz
- Herausnehmbarer Kalkfilter
- Hitzebeständiger Kunststoffbehälter
- Ein-/Ausschalter mit Kontrollleuchte
- Basisstation mit Kabelaufwicklung
- 230 V, 50 Hz, 2200 W max.
- BxHxT ca. 225x225x140 mm

Art.-Nr. 615 330 EAN 4 004 470 153 309
 Art.-Nr. 615 331 EAN 4 004 470 153 316
 VE 6
 PAL 96



Art.-Nr. 615 310 EAN 4 004 470 153 101
 Art.-Nr. 615 311 EAN 4 004 470 153 118
 VE 6
 PAL 72



Art.-Nr. 615 320 EAN 4 004 470 153 200
 Art.-Nr. 615 321 EAN 4 004 470 153 217
 VE 6
 PAL 144



easy morning



Wasserkocher WK 560 CB

- Bis zu 1,7 Liter Füllmenge
- Kabelloses Design – leichtes Ein- und Ausgießen
- Edelstahl-Heizelement
- Verriegelter Sicherheitsklappdeckel
- Automatische und manuelle Abschaltung
- Wasserstandsanzeige
- Trockengeh-/Überhitzungsschutz
- Kalkfilter
- Beleuchteter Ein-/Ausschalter
- Kabelaufwicklung
- 230 V, 50 Hz, 2200 W
- BxHxT ca. 200x245x130 mm

Eierkocher EK 515 N CB

- Zubereitung von bis zu 7 Eiern
- Heizschale, antihftbeschichtet
- Kontrollleuchte
- Ein-/Ausschalter
- Akustisches Signal (Summer)
- Messbecher mit Eipicker
- Ei-Halter herausnehmbar
- 230 V, 50 Hz, 350 W
- BxHxT ca. 170x160x165 mm

Toastautomat TA 240 CB

- 2-Scheiben-Toastautomat
- Wärmeisoliertes Gehäuse „Cool Touch“
- Stufenlos einstellbarer Bräunungsgrad
- 2 LED-Kontrollleuchten
- Auftau-Funktion
- Aufwärm-Funktion
- Schnellstopp-Funktion
- Automatische und manuelle Abschaltung
- Integrierter Brötchenaufsatz
- Krümelschublade
- Kabelaufwicklung
- 230 V, 50 Hz, 700 W
- BxHxT ca. 285x240x165 mm

Kaffeeautomat KA 167 CB

- Für 8–10 Tassen (ca. 1,25 Liter)
- Nachtropfsicherung
- Warmhalteplatte
- Schwenkfilter
- Wasserstandsanzeige
- Transparenter Wassertank
- Ein-/Ausschalter mit Kontrollleuchte
- Trockengehschutz
- 230 V, 50 Hz, 870 W
- BxHxT ca. 165x280x210 mm

9

Art.-Nr. 605 608 EAN 4 004 470 056 082

Art.-Nr. 605 158 EAN 4 004 470 051 582

Art.-Nr. 602 408 EAN 4 004 470 024 081

Art.-Nr. 601 678 EAN 4 004 470 048 674

VE 6 PAL 168 CE

VE 6 PAL 240 CE

VE 6 PAL 108 CE

VE 6 PAL 108 CE

Vanilla



10

Toastautomat TA 1543 CB

- **2-Scheiben-Toastautomat**
- Wärmeisoliertes Gehäuse „Cool Touch“
- Stufenlos einstellbarer Bräunungsgrad
- Auftau-Funktion
- Aufwärm-Funktion
- Schnellstopp-Funktion
- Liftfunktion
- Automatische und manuelle Abschaltung
- Integrierter Brötchenaufsatz
- Krümelschublade, herausnehmbar
- Kabelaufwicklung am Bodenteil
- 230 V, 50 Hz, 870 W max.
- BxHxT ca. 250x175x165 mm

Kaffeautomat KA 1541 CB

- **Für 8-10 Tassen Kaffee (ca. 1,0 Liter)**
- Nachtropfsicherung
- Warmhalteplatte
- Schwenkfilter
- Wasserstandsanzeige
- Ein-/Ausschalter mit Kontrollleuchte
- 230 V, 50 Hz, 870 W max.
- BxHxT ca. 185x295x215 mm

Wasserkocher WK 1542 CB

- **Bis zu 1,7 Liter Füllmenge**
- Einfache Handhabung durch kabelloses Design – leichtes Ein- und Ausgießen
- Edelstahl-Heizelement
- Verriegelter Sicherheitsklappdeckel
- Automatische und manuelle Abschaltung
- Wasserstandsanzeige
- Trockengeh-/Überhitzungsschutz
- Herausnehmbarer Kalkfilter
- Hitzebeständiger Kunststoffbehälter
- Ein-/Ausschalter mit Kontrollleuchte
- Basisstation mit Kabelaufwicklung
- 230 V, 50 Hz, 2200 W max.
- BxHxT ca. 225x225x140 mm

Art.-Nr. 615 438 EAN 4 004 470 154 382

Art.-Nr. 615 418 EAN 4 004 470 154 184

Art.-Nr. 615 428 EAN 4 004 470 154 283

VE 6
PAL 96 CE

VE 6
PAL 108 CE

VE 6
PAL 144 CE

3 in 1

Kaffeeautomat
Toaster
Wasserkocher



Kaffeeautomat KA 1501 CB

- Für 8-10 Tassen Kaffee
- Nachtropfsicherung
- Ein-/Ausschalter mit Kontrollleuchte
- Schwenkfilter
- Wasserstandsanzeige
- Warmhalteplatte

- 230 V, 50 Hz, 870 W max.
- BxHxT ca. 210x300x220 mm

Wasserkocher WK 1502 CB

- Bis zu 1,7 Liter Füllmenge
- Kabellos, leichtes Ein- und Ausgießen
- Nylonfilter, herausnehmbar
- Automatische und manuelle Abschaltung
- 2 außenliegende Wasserstandsanzeigen
- Trockengeh-/Überhitzungsschutz
- Ein-/Ausschalter mit Kontrollleuchte

- 230 V, 50 Hz, 2200 W max.
- BxHxT ca. 250x265x135 mm

Toastautomat TA 1503 CB

- 2-Scheiben-Toaster
- „Cool Touch“-Gehäuse
- Stufenlos einstellbarer Bräunungsgrad
- Aufwärm-, Auftau-, Schnellstopp-Funktion
- Liftfunktion
- Krümelschublade
- Integrierter Brötchenaufsatz
- Kabelaufwicklung am Bodenteil

- 230 V, 50 Hz, 800 W
- BxHxT ca. 275x180x180 mm

11

FS 1500 CB Frühstücks-Set schwarz

Art.-Nr. 615 001 EAN 4 004 470 150 018

VE 4
PAL 32



- Verkaufskarton
BxHxT ca. 515x312x240 mm





**1-Tassen Kaffeeautomat
KA 180 CB**

- **„Coffee to go“ – einfach, schnell und frisch, mit dem vertrauten Geschmack eines aromatischen Filterkaffees**
- Ideal für Camping, im Büro, zu Hause oder für unterwegs
- Permanent Nylonfilter, herausnehmbar
- Inkl. Thermo-Edelstahlbecher mit Trinköffnung und wärmeisoliertem Aromaverschlussdeckel
- Inhalt: ca. 300 ml
- Becher passend für nahezu alle gängigen Getränkehalter
- Gummierte Grifffläche „Soft Touch“
- Kontrollleuchte
- Ein-/Ausschalter

- 230 V, 50 Hz, 420 W
- BxHxT ca. 165x160x245 mm

**Kaffeeautomat
KA 165 CB**

- **Für 10–12 Tassen Kaffee (ca. 1,5 Liter)**
- Nachtropfsicherung
- Warmhalteplatte
- Schwenkfilter
- Wasserstandsanzeige
- Transparenter Wassertank
- Ein-/Ausschalter mit Kontrollleuchte
- Trockengehschutz

- 230 V, 50 Hz, 800 W
- BxHxT ca. 165x285x225 mm

**Kaffeeautomat
KA 167 CB**

- **Für 8–10 Tassen Kaffee (ca. 1,25 Liter)**
- Nachtropfsicherung
- Warmhalteplatte
- Schwenkfilter
- Wasserstandsanzeige
- Transparenter Wassertank
- Ein-/Ausschalter mit Kontrollleuchte
- Trockengehschutz

- 230 V, 50 Hz, 870 W max.
- BxHxT ca. 165x280x210 mm

● Art.-Nr. 601 801
EAN 4 004 470 018 011

VE 6
PAL 192

● Art.-Nr. 601 650
EAN 4 004 470 016 505

VE 6
PAL 72

● Art.-Nr. 601 670
EAN 4 004 470 016 703
● Art.-Nr. 601 678
EAN 4 004 470 048 674
● Art.-Nr. 601 673
EAN 4 004 470 016 734

VE 6
PAL 108





Kaffeautomat
KA 183 CB

Kaffeautomat
KA 183 CB

Kaffeautomat
KA 1531 CB

- Für 12–14 Tassen Kaffee (ca. 1,5 Liter)
- Nachtropfsicherung
- Herausnehmbarer Filtereinsatz
- Warmhalteplatte
- Ein-/Ausschalter mit Kontrollleuchte
- Wasserstandsanzeige
- Kabelfach

- 230 Volt, 50 Hz, 900 W
- BxHxT ca. 190x330x205 mm

- Für 12–14 Tassen Kaffee (ca. 1,5 Liter)
- Nachtropfsicherung
- Herausnehmbarer Filtereinsatz
- Warmhalteplatte
- Ein-/Ausschalter mit Kontrollleuchte
- Wasserstandsanzeige
- Kabelfach

- 230 Volt, 50 Hz, 900 W
- BxHxT ca. 190x330x205 mm

- Für 8–10 Tassen Kaffee (ca. 1,0 Liter)
- Nachtropfsicherung
- Warmhalteplatte
- Schwenkfilter
- Wasserstandsanzeige
- Ein-/Ausschalter mit Kontrollleuchte

- 230 V, 50 Hz, 870 W max.
- BxHxT ca. 185x295x215 mm



Auch als passendes Frühstück-Set kombinierbar

● Art.-Nr. 601 835
EAN 4 004 470 018 356
● Art.-Nr. 601 836
EAN 4 004 470 018 363

VE 6
PAL 72



● Art.-Nr. 601 830
EAN 4 004 470 018 301
● Art.-Nr. 601 833
EAN 4 004 470 018 332

VE 6
PAL 72



● Art.-Nr. 615 310
EAN 4 004 470 153 101
● Art.-Nr. 615 311
EAN 4 004 470 153 118

VE 6
PAL 72





Kaffeeautomat
KA 1541 CB

- Für 8-10 Tassen Kaffee (ca. 1,0 Liter)
- Nachtropfsicherung
- Warmhalteplatte
- Schwenkfilter
- Wasserstandsanzeige
- Ein-/Ausschalter mit Kontrollleuchte
- 230 V, 50 Hz, 870 W max.
- BxHxT ca. 185x295x215 mm

Kaffeeautomat
KA 1341 CB

- Für 12-14 Tassen Kaffee (ca. 1,6 Liter)
- Gehäuse mit Edelstahl-Einlage
- Schwenkfilter mit automatischer Entriegelungstaste
- Nachtropfsicherung
- Warmhalteplatte
- Wasserstandsanzeige
- Ein-/Ausschalter mit Kontrollleuchte
- Kabelschacht
- 230 V, 50 Hz, 1000 W
- BxHxT ca. 230x405x210 mm

Kaffeeautomat
KA 1367 CB

- Für ca. 15 Tassen Kaffee (ca. 1,7 Liter)
- Edelstahlfront
- Programmierbare 24-Stunden LCD-Digital-Zeitschaltuhr
- Nachtropfsicherung
- Filtereinsatz (herausnehmbar)
- 4 beleuchtete Bedientasten
- Warmhalteplatte mit Abschaltautomatik
- Wasserstandsanzeige
- 230 V, 50 Hz, 1000 W
- BxHxT ca. 220x375x240 mm



Programmierbare 24-Stunden LCD-Digital-Zeitschaltuhr

● Art.-Nr. 615 418 VE 6
EAN 4 004 470 154 184 PAL 108



● Art.-Nr. 613 411 VE 6
EAN 4 004 470 134 117 PAL 48



● Art.-Nr. 613 671 VE 4
EAN 4 004 470 136 715





Kaffeautomat
KA 1561 CB

Thermo-Kaffeautomat
KA 168 CB

Thermo-Kaffeautomat
KA 1360 CB

- Für 12 - 15 Tassen Kaffee (ca. 1,5 Liter)
- Kaffeemaschine im ansprechenden, ausgefallenen Design
- Edelstahl-Gehäuse
- Satinierte Glaskanne
- Blau beleuchtete Basis
- Blau beleuchteter Wassertank
- Nachtropfsicherung
- Warmhalteplatte
- Herausnehmbarer Filtereinsatz
- Ein-/Ausschalter
- 230 V, 50 Hz, 1000 W
- BxHxT ca. 225x325x230 mm

- Für 8 Tassen Kaffee (ca. 1,0 Liter)
- Thermokanne, doppelwandig
- Nachtropfsicherung
- Herausnehmbarer Filtereinsatz
- Wasserstandsanzeige
- Ein-/Ausschalter mit Kontrollleuchte
- 220-240 V, 50 Hz, 870 W max.
- BxHxT ca. 185x340x210 mm

- Für 8-10 Tassen Kaffee (ca. 1,0 Liter)
- Edelstahl-Thermokanne
- Doppelwandige Thermokanne mit Aromaverschluß – Getränke bleiben länger heiß
- Nachtropfsicherung
- Herausnehmbarer Filtereinsatz
- Wasserstandsanzeige
- Kabelfach
- Ein-/Ausschalter mit Kontrollleuchte
- 220-240 V, 50 Hz, 1000 W
- BxHxT ca. 190x340x200 mm

Art.-Nr. 615 611
EAN 4 004 470 156 119

VE 4
PAL 64

Art.-Nr. 601 680
EAN 4 004 470 016 802
Art.-Nr. 601 683
EAN 4 004 470 016 871

VE 6
PAL 72

Art.-Nr. 613 601
EAN 4 004 470 136 012

VE 4
PAL 64





Edelstahlgehäuse



Thermo-Kaffeautomat
KA 1961 CB

- Für 8–10 Tassen Kaffee (ca. 1,0 Liter)
- Edelstahl-Thermokanne, doppelwandig
- Gehäuse mit Edelstahl-Einlage
- Nachtropfsicherung
- Herausnehmbarer Filterkorb
- Wasserstandsanzeige
- Ein-/Ausschalter mit Kontrollleuchte
- 230 V, 50 Hz, 1000 W
- BxHxT ca. 210x365x295 mm

Kaffemühle
KSW 445 CB

- Mit Schlagwerk
- Fassungsvermögen 40 g
- Edelstahl-Gehäuse
- Edelstahl-Schlagmesser
- Edelstahl-Bohnenbehälter Aromaschutz und hygienisch
- Transparenter Deckel
- Kräftiger 120-Watt-Motor
- Sicherheitsschaltung – Betrieb nur mit aufgesetztem Deckel möglich
- Sicherheits-Taster auch für Impulsbetrieb
- Mahlgrad wählbar durch Länge der Betriebsdauer
- Kabelaufwicklung
- 230 V, 50 Hz, 120 W
- BxHxT ca. 100x200x100 mm

Kaffemühle
KSW 446 CB

- Mit Schlagwerk
- Fassungsvermögen 40 g
- Edelstahl-Schlagmesser
- Edelstahl-Bohnenbehälter Aromaschutz und hygienisch
- Transparenter Deckel
- Kräftiger 120-Watt-Motor
- Sicherheitsschaltung – Betrieb nur mit aufgesetztem Deckel möglich
- Sicherheits-Taster auch für Impulsbetrieb
- Mahlgrad wählbar durch Länge der Betriebsdauer
- Kabelaufwicklung
- 230 V, 50 Hz, 120 W
- BxHxT ca. 100x200x100 mm

● Art.-Nr. 619 610
EAN 4 004 470 196 108

VE 4
PAL 32



● Art.-Nr. 604 451
EAN 4 004 470 044 515

VE 6
PAL 480



● Art.-Nr. 604 460
EAN 4 004 470 044 607

VE 6
PAL 480





**Kalt und warm
Aufschäumfunktion**

Glas-Milchaufschäumer MS 376 CB

- **Integrierte Heizfunktion**
 - **Milchschaum in Sekundenschnelle**
 - Geeignet auch für heiße und kalte Schokolade
 - Fassungsvermögen max. 300 ml
 - Einfache Handhabung durch kabelloses Design, 360° drehbare Steckverbindung
 - Glasbehälter 300 ml mit Edelstahlgriff und antihafbeschichtetem Boden
 - Elektronik – 3 Funktionsschalter
 - Milch „warm“ aufschäumen
 - Milch „kalt“ aufschäumen – ideal für Eiskaffee
 - Milch erwärmen
 - Verdecktes Hezelement
 - Automatische Abschaltung
 - Inkl. Deckel mit Spritzschutzfunktion
 - Zusätzlicher Rührer für Heißgetränke ohne Aufschäumen (z.B. Kakao)
 - Glasbehälter und Deckel zur einfachen Reinigung abnehmbar
- 230 V, 50 Hz, 600 W
 - BxHxT ca. 120x180x175 mm



Milchaufschäumer MS 344 CB

- **Milchschaum in Sekundenschnelle**
 - Soft-Touch-Gehäuse
 - Edelstahl-Schaumschläger
 - Einfache Reinigung
- 2 x 1,5 V AA UM3 (nicht mitgeliefert)
 - BxHxT ca. 47x225x32 mm



Milchaufschäumer
MS 3502

- **Milchschaum in Sekundenschnelle**
- Einfache Handhabung durch kabelloses Design
- Edelstahlgehäuse
- Edelstahl-Schaumschläger
- Inkl. Edelstahlstandfuß und Edelstahlverschlusskappe zur praktischen und hygienischen Aufbewahrung
- LED-Kontrollleuchte (rot beleuchtet)
- Abnehmbare Edelstahlkappe (verschließbar)
- Batteriebetrieb: 2x 1,5 Volt (AA) (nicht mitgeliefert)
- BxHxT ca. 32x230x32 mm



Inkl. Edelstahlstandfuß und Edelstahlverschlusskappe zur hygienischen Aufbewahrung

Wasserkocher
CB 577

- **Bis zu 1,0 Liter Füllmenge**
- Kontrollleuchte
- Sicherheitsklappdeckel
- Trockengehschutz
- Einfache Handhabung
- 230 V, 50 Hz, 1000 W
- BxHxT ca. 110x195x175 mm

● Art.-Nr. 261 674
EAN 4 006 160 616 743

VE 10



● Art.-Nr. 605 770
EAN 4 004 470 057 706
● Art.-Nr. 605 773
EAN 4 004 470 057 737
● Art.-Nr. 605 771
EAN 4 006 160 281 750

VE 10

PAL 240





Wasserkocher
WK 5004 CB

- **Bis zu 1,0 Liter Füllmenge**
 - Einfache Handhabung durch kabelloses Design – leichtes Ein- und Ausgießen
 - Edelstahl-Heizelement
 - Verriegelter Sicherheitsklappdeckel
 - Automatische und manuelle Abschaltung
 - Wasserstandsanzeige
 - Trockengeh-/Überhitzungsschutz
 - Herausnehmbarer Kalkfilter
 - Hitzebeständiger Kunststoffbehälter
 - Ein-/Ausschalter mit Kontrollleuchte
 - Basisstation mit Kabelaufwicklung
- 230 V, 50 Hz, 1080 W max.
■ BxHxT ca. 185x225x115 mm

Wasserkocher
CB 557

- **Bis zu 1,2 Liter Füllmenge**
 - Einfache Handhabung durch kabelloses Design – leichtes Ein- und Ausgießen
 - Edelstahl-Heizelement
 - Sicherheitsklappdeckel (Einhandbedienung)
 - Automatische und manuelle Abschaltung
 - Beidseitige Wasserstandsanzeige
 - Trockengeh-/Überhitzungsschutz
 - Nylonfilter, herausnehmbar
 - Beleuchteter Ein-/Aus-Schalter
 - Kontrollleuchte
 - rutschfester, gummierter Griff
- 230 V, 50 Hz, 850 W
■ BxHxT ca. 150x205x210 mm

● Art.-Nr. 650 040
 EAN 4 004 470 500 400
 ● Art.-Nr. 650 043
 EAN 4 004 470 500 431
 ● Art.-Nr. 650 041
 EAN 4 004 470 500 417

VE 6
 PAL 168



● Art.-Nr. 605 570
 EAN 4 004 470 055 7020
 ● Art.-Nr. 605 573
 EAN 4 004 470 055 733

VE 6
 PAL 168





Wasserkocher
WK 560 CB

- **Bis zu 1,7 Liter Füllmenge**
- Einfache Handhabung durch kabelloses Design – leichtes Ein- und Ausgießen
- Edelstahl-Heizelement
- Verriegelter Sicherheitsklappdeckel
- Automatische und manuelle Abschaltung
- Wasserstandsanzeige
- Trockengeh-/Überhitzungsschutz
- Herausnehmbarer Kalkfilter
- Hitzebeständiger Kunststoff-behälter
- Beleuchteter Ein-/Ausschalter
- Basisstation mit Kabelaufwicklung
- 230 V, 50 Hz, 2200 W
- BxHxT ca. 200x245x130 mm

Wasserkocher
WK 5011 CB

- **Bis zu 1,7 Liter Füllmenge**
- Sicherheitsklappdeckel mit Einhandbedienung
- Kabellos – leichtes Ein- und Ausgießen
- Edelstahlheizelement
- Kalkfilter, herausnehmbar
- Automatische und manuelle Abschaltung
- 2 außenliegende Wasserstandsanzeigen
- Trockengeh- und Überhitzungsschutz
- Ein-/Ausschalter, beleuchtet
- Rutschfester, gummierter Griff
- Basisstation mit Kabelaufwicklung
- 230 V, 50 Hz, 2200 W
- BxHxT ca. 220x255x140 mm

● Art.-Nr. 605 608 VE 6
EAN 4 004 470 056 082 PAL 168



● Art.-Nr. 650 110
EAN 4 004 470 501 100
● Art.-Nr. 650 113
EAN 4 004 470 501 131
● Art.-Nr. 650 111 VE 6
EAN 4 004 470 501 117 PAL 144





Wasserkocher
WK 5011 CB

- Bis zu 1,7 Liter Füllmenge
- Sicherheitsklappdeckel mit Einhandbedienung
- Kabellos – leichtes Ein- und Ausgießen
- Edelstahl-Heizelement
- Kalkfilter, herausnehmbar
- Automatische und manuelle Abschaltung
- 2 außenliegende Wasserstandsanzeigen
- Trockengeh- und Überhitzungsschutz
- Ein-/Ausschalter, beleuchtet
- Rutschfester, gummierter Griff
- Basisstation mit Kabelaufwicklung

- 230 V, 50 Hz, 2200 W
- BxHxT ca. 220x255x140 mm

Wasserkocher
WK 1532 CB

- Bis zu 1,7 Liter Füllmenge
- Einfache Handhabung durch kabelloses Design – leichtes Ein- und Ausgießen
- Edelstahl-Heizelement
- Verriegelter Sicherheitsklappdeckel
- Automatische und manuelle Abschaltung
- Wasserstandsanzeige
- Trockengeh-/Überhitzungsschutz
- Herausnehmbarer Kalkfilter
- Hitzebeständiger Kunststoffbehälter
- Ein-/Ausschalter mit Kontrollleuchte
- Basisstation mit Kabelaufwicklung

- 230 V, 50 Hz, 2200 W max.
- BxHxT ca. 225x225x140 mm

Wasserkocher
WK 1542 CB

- Bis zu 1,7 Liter Füllmenge
- Einfache Handhabung durch kabelloses Design – leichtes Ein- und Ausgießen
- Edelstahl-Heizelement
- Verriegelter Sicherheitsklappdeckel
- Automatische und manuelle Abschaltung
- Wasserstandsanzeige
- Trockengeh-/Überhitzungsschutz
- Herausnehmbarer Kalkfilter
- Hitzebeständiger Kunststoffbehälter
- Ein-/Ausschalter mit Kontrollleuchte
- Basisstation mit Kabelaufwicklung

- 230 V, 50 Hz, 2200 W max.
- BxHxT ca. 225x225x140 mm



Auch als passendes Frühstücks-Set kombinierbar

● Art.-Nr. 650 115
EAN 4 004 470 501 155
● Art.-Nr. 650 116 VE 6
EAN 4 004 470 501 162 PAL 144

● Art.-Nr. 615 320
EAN 4 004 470 153 200
● Art.-Nr. 615 321 VE 6
EAN 4 004 470 153 217 PAL 144

● Art.-Nr. 615 428 VE 6
EAN 4 004 470 154 283 PAL 144





Edelstahl

Wasserkocher
WK 504 CB

- Bis zu 1,7 Liter Füllmenge
- Verdecktes Heizelement
- Einfache Handhabung durch kabelloses Design, 360° drehbare Steckverbindung – leichtes Ein- und Ausgießen
- Beleuchtete Wasserstandsanzeige
- Automatische und manuelle Abschaltung
- Großes Sichtfenster für Wasserstand
- Kalkfilter
- Basisstation mit Kabelaufwicklung
- Ein-/Ausschalter
- 230 V, 50 Hz, 2200 W
- BxHxT ca. 135x270x240 mm

Wasserkocher
WK 5012 CB

- Bis zu 1,8 Liter Füllmenge max.
- Verriegelter Sicherheitsklappdeckel mit Einhandbedienung
- Kabellos – leichtes Ein- und Ausgießen
- Verdecktes Edelstahlheizelement
- 360° drehbare Steckverbindung
- Kalkfilter, herausnehmbar
- Automatische und manuelle Abschaltung
- 2 außenliegende Wasserstandsanzeigen
- Überhitzungsschutz
- Ein-/Ausschalter, beleuchtet
- Basisstation mit Kabelaufwicklung
- 230 V, 50 Hz, 2200 W max.
- BxHxT ca. 225x255x150 mm

Wasserkocher
WKS 1361 CB

- Bis zu 1,0 Liter Füllmenge
- Verdecktes Edelstahl-Heizelement
- Edelstahl-Gehäuse
- Einfache Handhabung durch kabelloses Design, 360° drehbare Steckverbindung – leichtes Ein- und Ausgießen
- Verriegelter Sicherheitsklappdeckel
- Edelstahl-Thermogehäuse
- Herausnehmbarer Kalkfilter
- Automatische und manuelle Abschaltung
- Trockengeh-/Überhitzungsschutz
- Wasserstandsanzeige
- Basisstation mit Kabelaufwicklung
- Ein-/Ausschalter
- 230 V, 50 Hz, 2200 W max.
- BxHxT ca. 220x195x150 mm



Beleuchteter Wassertank

Art.-Nr. 605 040 VE 6
EAN 4 004 470 050 400 PAL 126



Art.-Nr. 650 120 VE 6
EAN 4 004 470 501 209
Art.-Nr. 650 123 VE 6
EAN 4 004 470 501 216 PAL 144



Art.-Nr. 613 611 VE 6
EAN 4 004 470 136 111 PAL 168





Edelstahl



Edelstahl



Glas-Wasserkocher
WK 5023 G CB

Wasserkocher
WKS 5010 CB

- Bis zu 1,7 Liter Füllmenge
- Einfache Handhabung durch kabelloses Design – leichtes Ein- und Ausgießen
- 360° drehbare Steckverbindung
- Verriegelter Sicherheitsklappdeckel
- Edelstahlwasserbehälter mit integriertem Heizelement
- Integrierter Kalkfilter
- Automatische und manuelle Abschaltung
- Wasserstandsanzeige
- Trockengeh-/Überhitzungsschutz
- Ein-/Ausschalter, blau beleuchtet
- Praktische Kabelaufwicklung
- 230 V, 50 Hz, 2400 W max.
- BxHxT ca. 230x250x145 mm

Wasserkocher
WKS 1356 CB

- Bis zu 1,7 Liter Füllmenge
- Verdecktes Edelstahl-Heizelement
- Edelstahl-Thermogehäuse
- Einfache Handhabung durch kabelloses Design – leichtes Ein- und Ausgießen
- 360° drehbare Steckverbindung
- Verriegelter Sicherheitsklappdeckel
- Herausnehmbarer, auswaschbarer Kalkfilter
- Automatische und manuelle Abschaltung
- Trockengeh-/Überhitzungsschutz
- Beidseitige Wasserstandsanzeige
- Basisstation mit Kabelaufwicklung, Edelstahl ummantelt
- Ein-/Ausschalter
- Kontrollleuchte, blau beleuchtet
- 230 V, 50 Hz, 2200 W max.
- BxHxT ca. 220x250x145 mm

- Füllmenge: bis zu 1,7 Liter
- Glas-/Edelstahlgehäuse
- Wasserbehälter aus hitzebeständigem Sicherheitsglas
- Einfache Handhabung durch kabelloses Design – leichtes Ein- und Ausgießen
- 360° drehbare Steckverbindung
- Ein-/Ausschalter
- Verdecktes Edelstahlheizelement
- Automatische und manuelle Abschaltung
- Wasserstandsanzeige (außenliegend)
- Basisstation mit Kabelaufwicklung, Edelstahl ummantelt
- Trockengehsschutz/Überhitzungsschutz
- 220–240 V, 50 Hz, 1850–2200 W max.
- BxHxT ca. 230x235x167 mm

● Art.-Nr. 650 100
EAN 4 004 470 501 001
● Art.-Nr. 650 103
EAN 4 004 470 501 032
● Art.-Nr. 650 101
EAN 4 004 470 501 018

VE 6
PAL 144

● Art.-Nr. 613 561
EAN 4 004 470 135 619

VE 6
PAL 126

● Art.-Nr. 650 231
EAN 4 004 470 502 312

VE 4





Wasserkocher
WKS 1562 CB

- Bis zu 1,5 Liter Füllmenge
- Wasserkocher im ansprechenden, ausgefallenen Design
- Verdecktes Edelstahl-Heizelement
- Edelstahl-Gehäuse
- Blau beleuchtete Basis
- Beleuchteter Wassertank
- Einfache Handhabung durch kabelloses Design – leichtes Ein- und Ausgießen
- 360° drehbare Steckverbindung
- Verriegelter Sicherheitsklappdeckel
- Herausnehmbarer, auswaschbarer Kalkfilter
- Automatische und manuelle Abschaltung
- Trockengeh-/Überhitzungsschutz
- Ein-/Ausschalter

- 230 V, 50 Hz, 2200 W max.
- BxHxT ca. 155x260x230 mm

Wasserkocher
WKS 1963 CB

- Bis zu 1,5 Liter Füllmenge
- Edelstahl-Wasserbehälter mit verdecktem Edelstahl-Heizelement
- Einfache Handhabung durch kabelloses Design – leichtes Ein- und Ausgießen
- 360° drehbare Steckverbindung
- Verriegelter Sicherheitsklappdeckel
- Herausnehmbarer Kalkfilter
- Automatische und manuelle Abschaltung
- Trockengeh-/Überhitzungsschutz
- 2 außenliegende Wasserstandsanzeigen
- handlich, offener Griff
- Kabelaufwicklung
- Ein-/Ausschalter mit Kontrollleuchte

- 230 V, 50 Hz, 2200 W max.
- BxHxT ca. 230x260x170 mm

Tee-/Kaffeestation
TKS 1311 CB

- Tee-/Kaffeestation mit Edelstahl-Wasserkocher und Tee-/Kaffe Zubereiter
- Wasserkocher:**
 - Füllmenge: bis zu 1,7 Liter
 - Edelstahl-Wasserkocher mit integriertem Heizelement
 - Einfache Handhabung durch kabelloses Design – leichtes Ein- und Ausgießen
 - 360° drehbare Steckverbindung
 - Ein-/Ausschalter
 - Verriegelter Sicherheitsklappdeckel
 - Integrierter Kalkfilter
 - Automatische und manuelle Abschaltung
 - Wasserstandsanzeige (außenliegend)
 - Trockengeh-/Überhitzungsschutz
- Glaskanne:**
 - Für Tee- und Kaffe Zubereitung
 - Füllmenge: bis zu 1,2 Liter
 - Hitzebeständiges Glas
 - Edelstahl-Teefilter (herausnehmbar)
- Basis:**
 - Warmhaltefunktion
 - Heizplatte (antihafbeschichtet)
 - Ein-/Ausschalter (beleuchtet)
 - Wärmeisolierte Griffe
 - Rutschsicherer Stand

- 220–240 V, 50 Hz, 2000–2250 W max.
- BxHxT ca. 410x300x180 mm

Art.-Nr. 615 621 VE 4
EAN 4 004 470 156 218 PAL 128



Art.-Nr. 619 630 VE 4
EAN 4 004 470 196 306 PAL 128



Art.-Nr. 613 110 VE 2
EAN 4 004 470 131 109





Toastautomat
TA 240 CB

- **2-Scheiben-Toastautomat**
- Wärmeisoliertes Gehäuse „Cool Touch“
- Stufenlos einstellbarer Bräunungsgrad
- 2 LED-Kontrollleuchten
- Auftau-Funktion
- Aufwärm-Funktion
- Schnellstopp-Funktion
- Automatische und manuelle Abschaltung
- Integrierter Brötchenaufsatz
- Krümelschublade
- Kabelaufwicklung am Bodenteil
- 230 V, 50 Hz, 700 W max.
- BxHxT ca. 285x240x165 mm

Toastautomat
TA 240 CB

- **2-Scheiben-Toastautomat**
- Wärmeisoliertes Gehäuse „Cool Touch“
- Stufenlos einstellbarer Bräunungsgrad
- 2 LED-Kontrollleuchten
- Auftau-Funktion
- Aufwärm-Funktion
- Schnellstopp-Funktion
- Automatische und manuelle Abschaltung
- Integrierter Brötchenaufsatz
- Krümelschublade
- Kabelaufwicklung am Bodenteil
- 230 V, 50 Hz, 700 W max.
- BxHxT ca. 285x240x165 mm

Toastautomat
TA 1533 CB

- **2-Scheiben-Toastautomat**
- Wärmeisoliertes Gehäuse „Cool Touch“
- Stufenlos einstellbarer Bräunungsgrad
- Auftau-Funktion
- Aufwärm-Funktion
- Schnellstopp-Funktion
- Liftfunktion
- Automatische und manuelle Abschaltung
- Integrierter Brötchenaufsatz
- Krümelschublade, herausnehmbar
- Kabelaufwicklung am Bodenteil
- 230 V, 50 Hz, 870 W max.
- BxHxT ca. 250x175x165 mm



Auch als passendes Frühstück-Set kombinierbar

● Art.-Nr. 602 400
EAN 4 004 470 024 005
● Art.-Nr. 602 403 VE 6
EAN 4 004 470 024 036 PAL 108

● Art.-Nr. 602 408
EAN 4 004 470 024 081
● Art.-Nr. 602 405
EAN 4 004 470 024 050
● Art.-Nr. 602 406 VE 6
EAN 4 004 470 024 067 PAL 108

● Art.-Nr. 615 330
EAN 4 004 470 153 309
● Art.-Nr. 615 331 VE 6
EAN 4 004 470 153 316 PAL 96





**Toastautomat
TA 1543 CB**

- **2-Scheiben-Toastautomat**
- Wärmeisoliertes Gehäuse „Cool Touch“
- Stufenlos einstellbarer Bräunungsgrad
- Auftau-Funktion
- Aufwärm-Funktion
- Schnellstopp-Funktion
- Liftfunktion
- Automatische und manuelle Abschaltung
- Integrierter Brötchenaufsatz
- Krümelschublade, herausnehmbar
- Kabelaufwicklung am Bodenteil
- 230 V, 50 Hz, 870 W max
- BxHxT ca. 250x175x165 mm

**Toastautomat
TA 243 CB**

- **2-Scheiben-Toaster**
- Wärmeisoliertes Gehäuse „Cool Touch“
- Stufenlos einstellbarer Bräunungsgrad
- Auftau-Funktion
- Aufwärm-Funktion
- Schnellstopp-Funktion
- Liftfunktion
- Automatische und manuelle Abschaltung
- Abnehmbarer Brötchenaufsatz
- Krümelschublade, herausnehmbar
- Kabelaufwicklung am Bodenteil
- 230 V, 50 Hz, 800 W
- BxHxT ca. 260x175x155 mm

**Toastautomat
TA 235 CB**

- **4-Scheiben-Langschlitztoaster**
- Wärmeisoliertes Gehäuse „Cool Touch“
- Stufenlos einstellbarer Bräunungsgrad
- Zentrierungsfunktion
- 3 LED-Kontrollleuchten
- Auftau-Funktion
- Aufwärm-Funktion
- Schnellstopp-Funktion
- Abnehmbarer Brötchenaufsatz
- Automatische und manuelle Abschaltung
- Krümelschublade
- Kabelaufwicklung
- 230 V, 50 Hz, 1400 W
- BxHxT ca. 400x230x170 mm

● Art.-Nr. 615 438
EAN 4 004 470 154 382

VE 6
PAL 96



● Art.-Nr. 602 430
EAN 4 004 470 024 302
● Art.-Nr. 602 433
EAN 4 004 470 024 333

VE 6
PAL 96



● Art.-Nr. 602 350
EAN 4 004 470 023 503

VE 6
PAL 48





Edelstahlgehäuse

**Toastautomat
TA 1368 CB**

- 2-Scheiben-Toaster
- Edelstahlgehäuse
- „Wide-Slot“ – Extra breite Toastschlitze (40 mm)
- Brötchenaufsatz (abnehmbar)
- Aufwärm-, Auftau-, Schnellstoppfunktion (blau beleuchtet)
- Stufenlos einstellbarer Bräunungsgrad
- Liftfunktion
- Zentrierungsfunktion
- Automatische und manuelle Abschaltung
- Krümelschublade
- Kabelaufwicklung
- 230 V, 50 Hz, 800 W
- BxHxT ca. 250x175x155 mm

**Toastautomat
TA 1563 CB**

- Kompakter 2-Scheiben-Toaster im ansprechenden, ausgefallenen Design
- Edelstahl-Gehäuse
- Blau beleuchtete Basis
- Stufenlos einstellbarer Bräunungsgrad
- Auftau-/Aufwärm-/Schnellstopp-Funktion
- Liftfunktion
- Funktionstasten, blau beleuchtet
- Bräunungsgradregler, blau beleuchtet
- Automatische und manuelle Abschaltung
- Abnehmbarer Brötchenaufsatz
- Krümelschublade, herausnehmbar
- Kabelaufwicklung am Bodenteil
- Rutschsicherer Stand
- 230 V, 50 Hz, 870 W max.
- BxHxT ca. 300x170x173 mm

**Toastautomat
TA 1962 CB**

- Edelstahl-Front und -Rückseite
- 2-Scheiben-Toaster
- Stufenlos einstellbarer Bräunungsgrad
- Auftau-Funktion
- Aufwärm-Funktion
- Schnellstopp-Funktion
- Liftfunktion
- Automatische und manuelle Abschaltung
- 3 LED-Kontrollleuchten
- Integrierter Brötchenaufsatz
- Krümelschublade, herausnehmbar
- Kabelaufwicklung
- Rutschsicherer Stand durch gummierte Füße
- 230 V, 50 Hz, 826 W
- BxHxT ca. 290x210x190 mm



Art.-Nr. 613 681
EAN 4 004 470 136 814

VE 4



Art.-Nr. 615 631
EAN 4 004 470 156 317

VE 4
PAL 80



Art.-Nr. 619 620
EAN 4 004 470 196 207

VE 2
PAL 60





Edelstahlgehäuse

**Waffelautomat
WA 509 CB**

- **Große Backflächen (ca. Ø 17 cm), antihaftbeschichtet**
- Stufenlos einstellbarer Bräunungsgrad
- Backampel – 2 Kontrollleuchten für Netz und Heizung
- Wärmeisolierter Griff
- Überhitzungsschutz

- 230 V, 50 Hz, 850 W
- BxHxT ca. 190x110x250 mm

**Waffelautomat
WA 5018 CB**

- **Große Backflächen (ca. Ø 18 cm), antihaftbeschichtet**
- **Wärmeisolierter Griff**
- Stufenlos regelbarer Bräunungsgrad
- 2 Kontrollleuchten für Netz und Heizung (Backampel)
- Sicherer Stand durch gummierte Füße
- Überhitzungsschutz

- 220–240 V, 50 Hz, 1200 W
- BxHxT ca. 205x115x250 mm

**Waffelautomat
WA 522 CB**

- **Edelstahl-Gehäuse**
- **Backflächen (ca. Ø 15 cm), antihaftbeschichtet**
- Stufenlos regelbarer Thermostat
- Backampel
- Wärmeisolierte Griffe
- Überhitzungsschutz

- 230 V, 50 Hz, 1200 W
- BxHxT ca. 228x125x283 mm

● Art.-Nr. 605 090 VE 6
EAN 4 004 470 050 905 PAL 192



● Art.-Nr. 605 180
EAN 4 004 470 616 798
● Art.-Nr. 605 181
EAN 4 004 470 501 810



● Art.-Nr. 605 222 VE 6
EAN 4 004 470 052 220 PAL 168





Waffelautomat
WA 1365 CB

- **Edelstahleinlage**
- **Große Backflächen (ca. Ø 18 cm), antihafbeschichtet**
- Wärmeisolierter Griff
- Stufenlos regelbarer Bräunungsgrad
- 2 Kontrollleuchten für Netz und Heizung (Backampel)
- Überhitzungsschutz

- 230 V, 50 Hz, 1000 W
- BxHxT ca. 200x100x260 mm

Waffelautomat
WA 5019 CB

- **2 große Backflächen (je Backfläche ca. Ø 16 cm), antihafbeschichtet**
- Wärmeisolierter Griff
- Stufenlos regelbarer Bräunungsgrad
- 2 Kontrollleuchten für Netz und Heizung (Backampel)
- Sicherer Stand durch gummierte Füße
- Überhitzungsschutz

- 230 V, 50 Hz, 1400 W
- BxHxT ca. 340x115x240 mm

Hörnchenautomat
HA 5017 CB

- **Große Backflächen (ca. Ø 18 cm), antihafbeschichtet**
- Wärmeisolierter Griff
- Stufenlos regelbarer Bräunungsgrad
- 2 Kontrollleuchten für Netz und Heizung (Backampel)
- Sicherer Stand durch gummierte Füße
- Inklusive Hörnchenkegel
- Überhitzungsschutz

- 220–240 V, 50 Hz, 1200 W
- BxHxT ca. 205x115x250 mm



Inkl. Hörnchenkegel

Art.-Nr. 613 651
EAN 4 004 470 616 811

VE 4

Art.-Nr. 650 191
EAN 4 004 470 616 828

VE 4

Art.-Nr. 650 171
EAN 4 004 470 616 835

VE 6





30

Crêpes-Maker
CM 2221 CB

- Hauchdünne Crêpes, schnell und einfach zubereitet
- Platte: Ø 29 cm
- Mit Antihaftbeschichtung
- Stufenlos regelbarer Thermostat
- Backampel
- Hitzeisolierter Kunststoffsockel
- Kabelaufwicklung am Bodenteil
- Inkl. Teigverteiler
- 230 V, 50 Hz, 900 W
- BxHxT ca. 325x80x370 mm

Donut-Maker
DM 5021 CB

- Backen von bis zu 7 Bagels/Donuts
- Backflächen antihaftbeschichtet
- Wärmeisolierter Griff
- 2 Kontrollleuchten für Netz und Heizung (Backampel)
- Sicherer Stand durch gummierte Füße
- Überhitzungsschutz
- 230 V, 50 Hz, 900 W
- BxHxT ca. 225x115x225 mm

Muffin-Maker
MM 5020 CB

- Backen von bis zu 7 Muffins
- Muffin Durchmesser ca. 4,5 cm
- Backflächen antihaftbeschichtet
- Wärmeisolierter Griff
- 2 Kontrollleuchten für Netz und Heizung (Backampel)
- Sicherer Stand durch gummierte Füße
- Überhitzungsschutz
- 230 V, 50 Hz, 900 W
- BxHxT ca. 225x115x225 mm



Inkl. Teigverteiler

● Art.-Nr. 622 211
EAN 4 004 470 222 111

VE 4
PAL 96

● Art.-Nr. 650 210
EAN 4 004 470 616 842

VE 6

● Art.-Nr. 650 201
EAN 4 004 470 616 859

VE 6





Sandwichtoaster
ST 5016 CB

Sandwichtoaster
ST 1345 CB

Sandwichtoaster
ST 1363 CB

- **Mit Antihftbeschichtung**
- **Überhitzungsschutz**
- Sicherheitsabschaltung
- Automatischer Temperaturregler
- Wärmeisolierter Griff
- 2 Kontrollleuchten (Backampel) für Netz und Heizung
- Verriegelungssystem

- 220 - 240 V, 50 Hz, 750 W
- BxHxT ca. 230x80x230 mm

- **2-Scheiben-Sandwichtoaster mit Edelstahl-Einlage**
- **3-eckige Sandwichplatten**
- Mit Antihftbeschichtung
- Überhitzungsschutz
- Übertemperatursicherung
- Automatischer Temperaturregler
- 2 Kontrollleuchten für Netz und Heizung
- Wärmeisolierter Griff
- Verriegelungssystem

- 230 V, 50 Hz, 750 W
- BxHxT ca. 245x100x235 mm

- **2-Scheiben-Sandwichtoaster mit Edelstahl-Einlage**
- **3-eckige Sandwichplatten**
- Antihftbeschichtung
- Wärmeisolierter Griff
- Automatischer Temperaturregler
- 2 Kontrollleuchten für Netz und Heizung (Backampel)
- Sicherer Stand durch gummierte Füße
- Verriegelungssystem
- Überhitzungsschutz
- Kabelaufwicklung

- 220-240 V, 50/60 Hz, 700 W
- BxHxT ca. 235x100x225 mm

● Art.-Nr. 650 160
EAN 4 004 470 501 605

● Art.-Nr. 650 163
EAN 4 004 470 501 636

VE 6
PAL 216

● Art.-Nr. 613 451
EAN 4 004 470 134 513

VE 6
PAL 144

● Art.-Nr. 613 631
EAN 4 004 470 616 774

VE 6





Multigrill
ST/WA 516 CB

- **Multigrill mit Edelstahl-Einlage**
- **Sandwichtoaster, Waffelautomat und Kontaktgrill in einem**
- Vielseitig verwendbar durch drei verschiedene Wechselplatten (Sandwich-/Waffel-/Grillplatten) z. B. für belgische Waffeln und appetitliche Sandwichvariationen, sowie zum schnellen beidseitigen Kontaktgrillen
- Backplatten antihafbeschichtet und wechselbar
- Verriegelungssystem
- 2 Kontrollleuchten
- Überhitzungsschutz
- Wärmeisolierter Griff
- 230 V, 50 Hz, 750 W max.
- BxHxT ca. 240x105x235 mm

Multigrill
ST/WA 1364 CB

- **Multigrill mit Edelstahl-Einlage**
- **Sandwichtoaster, Waffelautomat und Kontaktgrill**
- Vielseitig verwendbar durch drei verschiedene Wechselplatten (Sandwich-/Waffel-/Grillplatten) z. B. für belgische Waffeln und appetitliche Sandwichvariationen sowie zum schnellen beidseitigen Kontaktgrillen
- Backplatten antihafbeschichtet und wechselbar
- Verriegelungssystem
- 2 Kontrollleuchten für Netz und Heizung (Backampel)
- Überhitzungsschutz
- Wärmeisolierter Griff
- Sicherer Stand durch gummierte Füße
- 230 V, 50/60 Hz, 650 W
- BxHxT ca. 230x100x225 mm

Multigrill
MG 2251 CB

- **Multigrill für beidseitiges, fettfreies Grillen**
- Edelstahlgehäuse
- Vielseitige Nutzung für z.B. Panini, Steaks, Fisch oder Gemüse
- Kurze Garzeiten
- Antihafbeschichtete Grillplatten mit extra tiefen Rillen für ein intensives Grillmuster
- Grillflächen: 23,0 x 14,5 cm
- Wärmeisolierter Griff
- Kontrollleuchte
- Kabelaufwicklung
- 220–240 V, 50/60 Hz, 700 W
- BxHxT ca. 270x95x230 mm





Eiswürfelbereiter
EWB 1027 CB

Joghurt-Maker
JM 1025 CB

Eierkocher
EK 515 N CB

- **Kompakter Eiswürfelbereiter ohne aufwändige Installation zur schnellen und einfachen Herstellung von Eiswürfeln per Knopfdruck**
- Ideal für Camping, im Büro, zu Hause oder auch für kleinere Bars
- Keine Wasserzuleitung notwendig, Wasser einfach in den Tank füllen (2,2 Liter Wassertank)
- Ca. 10–15 kg Eiswürfel in 24 h (ca. 90 g in 10 Min., entspricht 9 Eiswürfeln)
- LED-Anzeige und Signalton bei vollem Eiswürfelbehälter und leerem Wassertank
- Energiesparmodus – automatische Abschaltung nach Beendigung des Programms
- Elektronische Steuerung (START/STOPP)
- 3 Kontrollleuchten
- Sichtfenster im Deckel
- Geräuscharm
- 220–240 V, 50/60 Hz, 95 W (Kühlen), 165 W (Eiswürfel-Ausgabe)
- BxHxT ca. 245x330x370 mm

- **Einfache Zubereitung von bis zu 1,1 Liter Joghurt**
- 7 praktische Portionsgläser mit Schraubdeckel (Inhalt: 160 ml)
- Ein-/Ausschalter (beleuchtet)
- Transparenter Deckel
- Zusätzliche Gläser im 6er-Set optional erhältlich: EG JM 3344, Artikel-Nr.: 251 125
- 230 V, 50 Hz, 14 W
- BxHxT ca. 240x150x265 mm

- **Zubereitung von bis zu 7 Eiern**
- Heizschale, antihafbeschichtet
- Kontrollleuchte
- Ein-/Ausschalter
- Akustisches Signal (Summer)
- Messbecher mit Eipicker
- Ei-Halter herausnehmbar
- 230 V, 50 Hz, 350 W
- BxHxT ca. 170x160x165 mm

Passende Ersatzgläser:
EG JM 3344
Art.-Nr. 251 125
EAN 4006 160 511 253



LED-Anzeigen Für ca. 10-15 kg Eiswürfel

Art.-Nr. 610 271
EAN 4 004 470 102 710

VE 1

Art.-Nr. 610 250
EAN 4 004 470 102 505

VE 6
PAL 96

Art.-Nr. 605 150
EAN 4 004 470 051 506
Art.-Nr. 605 153
EAN 4 004 470 051 537
Art.-Nr. 605 158
EAN 4 004 470 051 582

VE 6
PAL 240





2in1

Eierkocher
EK 5022 CB

- **Zubereitung von bis zu 6 Eiern**
- Heizschale antihafbeschichtet
- Ein-/Ausschalter (beleuchtet)
- Akkustisches Signal (Summer)
- Eihalter herausnehmbar
- Inklusive Messbecher mit Eipicker

- 230 V, 50 Hz, 400 W
- BxHxT ca. 220x130x135 mm

Elektrische Pfeffer-/Salzmühle
PSM 437 N CB

- **Hochwertiges Präzisions-Mahlwerk aus Keramik**
- Verstellbares Keramik-Mahlwerk von grob bis fein
- Gleichbleibende Mahlqualität
- Einfaches Nachfüllen
- Einhandbedienung
- Edelstahl-Gehäuse
- Inkl. Licht zur optimalen Dosierung der Gewürzmenge
- Batteriebetrieben

- 4 x 1,5 V AA Mignon/LR/AM3 (nicht mitgeliefert)
- BxHxT ca. 45x220x45 mm

Elektrische Pfeffer-/Salzmühle
PSM 461 CB

- **2 in 1 Pfeffer- und Salzmühle mit 2 getrennten Kammern und Mahlwerken zum Mahlen von Pfeffer und Salz**
- 2 hochwertige Präzisions-Mahlwerke aus Keramik, verstellbar von grob bis fein
- Gleichbleibende Mahlqualität
- Einfaches Nachfüllen
- Einhandbedienung
- Edelstahlgehäuse
- Batteriebetrieben

- 6 x 1,5 V Mikro AAA R03 (nicht mitgeliefert)
- BxHxT ca. 65x175x60 mm



● Art.-Nr. 650 220
EAN 4 004 470 616 866
● Art.-Nr. 650 223
EAN 4 004 470 502 237
● Art.-Nr. 650 228
EAN 4 004 470 502 282

VE 6



● Art.-Nr. 604 372
EAN 4 004 470 043 723

VE 6
PAL 1140



● Art.-Nr. 604 611
EAN 4 004 470 046 113

VE 6
PAL 1080





Metall-Allesschneider
MA 431 CB

Allesschneider
AS 432 CB

Stabmixer
SM 354 CB

- **Motorgehäuse: Alu-Druckguss**
- **Großes Edelstahl-Messer (Ø 190 mm), rostfrei**
- Universal-Wellenschliff
- Stufenlos einstellbare Schnittstärke (0-15 mm)
- Metallführungsschiene
- Resthalter mit Fingerschutz
- Geneigter Metall-Auflagetisch, zur leichten Reinigung abklippbar
- Anstellplatte aus Metall
- Hohe Standfestigkeit

- 230 V, 50 Hz, 150 W
- BxHxT ca. 335x255x210 mm

- **Kraftvoller Motor**
- **Edelstahl-Spezialmesser (Ø 170 mm), rostfrei**
- 3 Stufenschaltung
- Sicherheits-Einschalttaster
- Stufenlos einstellbare Schnittstärke (0-15 mm)
- Schnittstärken-Anzeige
- Resthalter mit Fingerschutz
- Abnehmbarer Schlitten
- Klappbares Gehäuse
- BxHxT ca. 90x230x310 mm

- 230 V, 50 Hz, 150 W
- BxHxT ca. 280x230x310 mm

- **Kraftvoller 180-Watt-Motor**
- Ein-/Aus-Taster, versenkt
- Ergonomisch geformter Griff
- Mix-Behälter mit Skala (0,5 Liter)
- Aufhängeöse
- Wandhalterung mit Befestigungsmaterial

- 230 V, 50 Hz, 180 W
- BxHxT ca. 80x330x80 mm



Inkl. transparentem Mixbehälter (0,5 Liter)

Art.-Nr. 604 310
EAN 4 004 470 043 105

VE 2
PAL 36

Art.-Nr. 604 320
EAN 4 004 470 043 204

VE 6
PAL 96

Art.-Nr. 603 540
EAN 4 004 470 035 407

VE 12
PAL 360





3in1



36

**Stabmixer
SM 357 CB**

- **Leistungsstarker 300-Watt-Motor**
- **2-Stufen-Tastschalter**
- Soft-Touch-Gehäuse
- Edelstahl-Messer
- Abnehmbarer Mixstab
- Ergonomisch geformter Griff
- Inkl. hochwertigem Mix-Behälter mit Skala (0,6 Liter)
- 230 V, 50 Hz, 300 W
- BxHxT ca. 65x370x65 mm

**Stabmixer
SM 1916 CB**

- **Kraftvoller, vibrationsarmer 400-Watt-Motor**
- **2-Stufen-Tastschalter**
- Besonders handlicher Stabmixer durch ergonomisch geformten Griff
- Edelstahl-Gehäuse
- Edelstahl-Messer
- Edelstahl-Rührstab/Unterteil abnehmbar zur leichten Reinigung
- Mix-Behälter mit Deckel und Skala (0,7 Liter)
- Aufhängeöse
- 230 V, 50 Hz, 400 W
- BxHxT ca. 60x375x85 mm

**Stabmixer-Set
SMS 349 CB**

- **Kraftvoller 200-Watt-Motor**
- **3 in 1 Stabmixer-Set (Edelstahl-Stabmixer, Multizerkleinerer und Schneebesen)**
- 2 Geschwindigkeitsstufen
- abnehmbarer Metall-Schneebesen
- Edelstahl-Stabmixer und Multizerkleinerer, (0,5 Liter)
- Inkl. Mix-Behälter mit Skala (0,7 l)
- Ergonomisch geformter, gummierter Griff zur leichteren Handhabung
- Halterung für Metall-Schneebesen und Edelstahl-Stabmixer
- Aufhängeöse
- 230 V, 50 Hz, 200 W max.
- BxHxT ca. 160x370x150 mm



Inkl. Mixbehälter mit Skala (0,6 Liter)



Inkl. Mixbehälter mit Skala (0,7 Liter)



● **Art.-Nr. 603 571** **VE 6**
EAN 4 004 470 035 711 **PAL 270**



● **Art.-Nr. 619 160** **VE 6**
EAN 4 004 470 191 608 **PAL 240**



● **Art.-Nr. 603 491** **VE 6**
EAN 4 004 470 034 912 **PAL 144**





4in1

2in1

Multizerkleinerer & Ice-Crusher

Stabmixer-Set
SMS 374 CB

Multi-Express
ME 466 CB

Multizerkleinerer
MZ 463 CB

- **Kraftvoller 750-Watt-Motor**
- **4 in 1 Stabmixer-Set (Stabmixer, Schneebesen, Küchenmaschine, Ice-Crusher)**
- 7 Funktionsmöglichkeiten
- Variable Geschwindigkeitsregulierung, blau beleuchtet
- Inkl. Turbostufe für schwere Anwendung
- Soft-Touch Tastschalter
- Ergonomisch geformter, gummierter Griff zur leichteren Handhabung
- Edelstahlmixstab und Metallschneebesen, abnehmbar
- Arbeitsbehälter mit Skala und Nachfüllöffnung (1,25 Liter Fassungsvermögen)
- Hochwertige, wechselbare Einsätze aus Edelstahl zum Zerkleinern und Raspeln
- Zubehör: Raspel-, Schneid-, und Kartoffelreibeinsatz, Hackmesser, transparenter Mixbehälter mit Skala (0,6 Liter)
- Schnelles und einfaches Zusammensetzen des Zubehörs
- 230 V, 50 Hz, 750 W
- BxHxT ca. 70x390x70 mm

- **Elektrisches Schnitzelwerk „Multi-Express“**
- Hochwertige, große und wechselbare Trommeleinsätze aus Edelstahl zum schnellen und einfachen Schneiden, Raspeln oder Reiben für die Zubereitung von z.B. Reibekuchen
- Einfache Handhabung
- 5 Funktionen:
 - schneiden (fein/grob) von z. B. Zwiebeln, Gurken
 - raspeln (fein/grob) von z. B. Möhren, Radieschen
 - reiben von z. B. Parmesan, Nüssen, Kartoffeln
- Kraftvoller 150 Watt Motor
- 1 Geschwindigkeitsstufe
- Große Einfüllöffnung (ca. Ø 60 mm)
- Weiter Auswurf (ca. Ø 80 mm)
- Zubehör: 2 Schneideinsätze (fein/grob), 2 Raspeleinsätze (fein/grob), 1 Reibeinsatz
- 220-240 V, 50/60 Hz, 150 Watt
- BxHxT ca. 175x215x165 mm

- **Mixbehälter aus Glas**
- **1,0 Liter Fassungsvermögen, mit Skala**
- **Ice-Crush-Funktion**
- Mixbehälter geeignet auch für die Mikrowelle
- Edelstahl einlage
- Herausnehmbares Hackmesser (Edelstahl, rostfrei)
- 2-Stufen-Impulsschaltung
- Sicherer Stand
- Leicht zu reinigen
- 230 V, 50 Hz, 300 W
- BxHxT ca. 170x210x170 mm

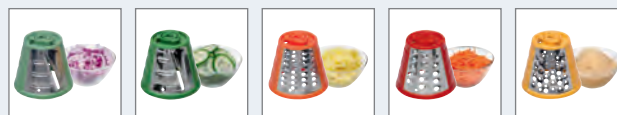

Fein schneiden z.B. Zwiebeln Grob schneiden z.B. Gurken Fein raspeln von z.B. Kartoffeln Grob raspeln z.B. Möhren Reiben z.B. Parmesan

Art.-Nr. 603 741
EAN 4 004 470 037 418

VE 4
PAL 48

Art.-Nr. 604 669
EAN 4 004 470 046 694

VE 4
PAL 128

Art.-Nr. 604 630
EAN 4 004 470 046 304

VE 6
PAL 120





2in1

**Multizerkleinerer
& Ice-Crusher**



**Multizerkleinerer
MZ 464 CB**

- **2 in 1 – Multizerkleinerer und Ice-Crusher**
- **Großer Mixbehälter aus Glas: 1,5 Liter Fassungsvermögen, auch für die Mikrowelle geeignet**
- Ice-Crusher-Funktion
- 2-Stufen-Impulsschaltung
- 2 herausnehmbare Hackmesser (Edelstahl, rostfrei)
- Edelstahl-Einlage
- Sicherer Stand
- Leicht zu reinigen

- 230 V, 50 Hz, 300 W
- BxHxT ca. 175x280x175 mm

**Handmixer
HM 350 CB**

- **Kraftvoller 250-Watt-Motor**
- **5-Stufen-Schaltung**
- Auswurf-taste
- Knethaken und Quirle, verchromt
- Alle Zubehörteile spülmaschinenfest

- 230 V, 50 Hz, 250 W
- BxHxT ca. 180x280x90 mm

**Handmixer
HM 334 CB**

- **Kraftvoller 200-Watt-Motor**
- **5-Stufen-Schaltung**
- Auswurf-taste
- Turbotaste
- Knethaken und Quirle, verchromt
- Alle Zubehörteile spülmaschinenfest

- 230 V, 50 Hz, 200 W
- BxHxT ca. 200x260x80 mm

● **Art.-Nr. 604 641** VE 6
 EAN 4 004 470 046 410 PAL 120



● **Art.-Nr. 603 500** VE 6
 EAN 4 004 470 035 001 PAL 300



● **Art.-Nr. 603 340** VE 12
 EAN 4 004 470 033 403 PAL 360





2in1



2in1



2in1

Handmixer-Set
HM 359 CB

- Kraftvoller 250-Watt-Motor
- Inkl. Schnellmixstab
- 5-Stufen-Schaltung
- Turbotaste
- Auswurfaste
- Knethaken und Quirle, Edelstahl
- Alle Zubehörteile spülmaschinenfest

- 230 V, 50 Hz, 250 W
- BxHxT ca. 210x290x90 mm

Handmixer-Set
HM 381 CB

- Kraftvoller 300 Watt Motor
- Inkl. Schnellmixstab
- 5-Stufen-Schaltung
- Turbostufe
- Auswurfaste
- Knethaken und Quirle verchromt
- Alle Zubehörteile spülmaschinenfest

- 220–240 V, 50/60 Hz, 300 W
- BxHxT ca. 198x142x89 mm

Handmixer-Set
HM 377 CB

- Handmixer in ansprechendem Edelstahl-Design
- Kraftvoller 300 Watt Motor
- 5 Geschwindigkeitsstufen
- Turbostufe
- Auswurfaste
- Soft-Touch Griffeinlage – für eine sichere Handhabung
- Zubehör: 2 Edelstahlquirle, 2 Edelstahlnethaken, Edelstahlschnellmixstab
- Inkl. praktischer Aufbewahrungsschale
- Aufbewahrungsschale auch zur Wandmontage geeignet (inkl. Montagmaterial)
- Edelstahlquirle und -knethaken spülmaschinengeeignet

- 230 V, 50 Hz, 300 W
- BxHxT ca. 200x140x90 mm



Inkl. Schnellmixstab



Inkl. Schnellmixstab



Inkl. 2 Edelstahlquirle und 2 Edelstahlnethaken



Inkl. Edelstahlschnellmixstab

Art.-Nr. 603 590 VE 6
EAN 4 004 470 035 902 PAL 180



Art.-Nr. 603 810 VE 6
EAN 4 004 470 038 101



Art.-Nr. 603 771 VE 4
EAN 4 004 470 037 715 PAL 192





2in1

Handmixer-Set
CB 336

- Kraftvoller 250-Watt-Motor
- Schnellmixstab mit Edelstahlmesser
- Große Rührschüssel (3 Liter) mit automatischem Antrieb
- 5 Geschwindigkeitsstufen
- Turbostufe
- Auswurfaste
- Knethaken und Quirle, Edelstahl
- Alle Zubehörteile spülmaschinenfest

- 230 V, 50 Hz, 250 W
- BxHxT ca. 300x350x200 mm



Inklusive Schnellmixstab

● Art.-Nr. 603 360
EAN 4 004 470 033 601

VE 2
PAL 72



1200 Watt

Knet-/Rührmaschine
KM 370 CB

- Leistungsstarke Knetmaschine mit extra starken 1200 Watt
- Konstante Leistung durch lastabhängige elektronische Drehzahlregelung
- Robustes Spezial-Getriebe
- 5-Liter-Edelstahl-Schüssel für max. 2 kg Teig-Zubereitung
- Alu-Druckguß-Rührhaken – gleichmäßiges Verrühren auch größerer Mengen Teig
- Alu-Druckguß-Knethaken – für z.B. schwere Teige, wie Hefe- oder Brotteig
- Schneebesen aus Edelstahl für lockeren Biskuit und luftigen Eischnee
- 7-Stufen-Schaltung plus Pulsfunktion (0-1-2-3-4-5-6)
- Sicherheitsschaltung
- Entriegelungsmechanismus für Multifunktionsarm; 60° schwenkbar
- Besonders bedienungs- und reinigungsfreundlich
- Sicherer Stand durch Saugfüße
- Schnellspannfutter für Werkzeugaufnahme

- 220-240 V, 50 Hz, 1200 W max.
- BxHxT ca. 230x370x230 mm



● Art.-Nr. 603 700
EAN 4 004 470 037 005

VE 1
PAL 24





ELEKTRONIK

Knet-/Rührmaschine KM 362 CB

- **Extra starker Motor: 1000 Watt**
 - **Elektronische Drehzahlregelung**
 - Robustes Spezial-Getriebe
 - 5-Liter-Edelstahl-Schüssel für max. 2 kg Teig-Zubereitung
 - Alu-Druckguß-Rührhaken
 - Alu-Druckguß-Knethaken
 - Schneebesen aus Edelstahl
 - Transparenter Spritzschutzdeckel
 - 5-Stufen-Schaltung (0-1-2-3-4)
 - 5 LED-Kontrollleuchten, blau beleuchtet
 - Sicherheitsschaltung (Betrieb nur mit aufgesetztem Deckel bzw. mit Abdeckung möglich)
 - Entriegelungsmechanismus für Multifunktionsarm; 60° schwenkbar
 - Besonders bedienungs- und reinigungsfreundlich
 - Sicherer Stand durch Saugfüße
 - Schutzabdeckung für Antriebsachse
-
- 230 V, 50 Hz, 1000 W max.
 - BxHxT ca. 390x350x280 mm



41



Art.-Nr. 603 621
EAN 4 004 470 036 206

VE 1
PAL 16





Knet-/Küchenmaschine inkl. Fleischwolf und Pasta-Maker
KM 367 CB

- **Extra starker Motor: 1000 Watt max.**
- 6 Geschwindigkeiten plus Pulsfunktion
- 5-Liter-Edelstahl-Schüssel für max. 2 kg Teig-Zubereitung
- Mixbehälter mit Skala und Nachfüllöffnung, 1,5 Liter Fassungsvermögen
- Spezialkethaken mit Spritzschutz für Hefe- und Brotteig
- Metall-Rührhaken mit Spritzschutz
- Metall-Schneebeisen mit Spritzschutz
- Robustes Spezialgetriebe
- schwenkbarer Multifunktionsarm mit Entriegelungsmechanismus
- Spritzschutzdeckel mit Nachfüllöffnung
- Bedienungs- und reinigungsfreundlich
- Sicherheitsschaltung
- Sicherer Stand durch Saugfüße

Fleischwolf

- Edelstahl-Messer, Metall-Nachfülltablett, Metallhals, Metall-Schnecke, 3 Stahl-Lochscheiben, Gebäckaufsatz, Würstfüller-Aufsatz

Pastamaker

- Pasta selber herstellen mit 5 verschiedenen Aufsätzen, z.B. Spaghetti, Makkaroni, Tagliatelle
- inkl. Box zur Aufbewahrung der Pasta-Aufsätze
- 230 V, 50 Hz, 1000 W max., 600 W nom.
- BxHxT ca. 250x575x400 mm



Pasta-Maker



Mixaufsatz



Kneten und Rühren



Fleischwolf

4in1



Spaghetti-Aufsatz, schmal



Spaghetti-Aufsatz



Tagliatelle-Aufsatz



Aufsatz für Lasagneblätter



Penne-/Makkaroni-Aufsatz



Kochfunktion

Inkl. Rezeptbuch

Knet-/Küchenmaschine Cook & Mix
KM 379 CB

- **2000 Watt max. (1100 Watt Motor / 900 Watt Heizen/Kochen)**
- **Inkl. Heiz-/Kochfunktion, 900 Watt**
- Inkl. Rezeptbuch
- 13 elektronische Geschwindigkeitsstufen (3 Kochprogramme, 10 Geschwindigkeiten)
- Stufenlose Temperatureinstellung 60 °C–140 °C
- LCD-Display, blau beleuchtet
- Digitale Temperaturanzeige
- 60-Minuten-Timer
- 5,5-Liter-Edelstahl-Schüssel für max. 2 kg Teigzubereitung
- Glas-Mixbehälter mit Skala und Nachfüllöffnung, 1,5 Liter Fassungsvermögen
- Inkl. Ice-Crush-Funktion
- Spezialkneithaken mit Spritzschutz für Hefe und Brotteig
- Metall-Rührhaken mit Spritzschutz
- Metall-Schneebecken mit Spritzschutz
- Flexibles Rührwerkzeug
- Robustes Spezialgetriebe
- Schwenkbarer Multifunktionsarm mit Entriegelungsmechanismus
- Spritzschutzdeckel mit Nachfüllöffnung
- Bedienungs- und Reinigungsfreundlich
- Sicherheitsschaltung
- Sicherer Stand durch Saugfüße
- Kabelstaufach

Fleischwolf

- Metallhals, Metall-Schnecke, 3 Stahl-Lochscheiben, Edelstahl-Messer, Wurstfüller-Aufsatz, Plätzchenaufsatz, Metallnachfülltablett
- 230 Volt, 50 Hz, 2000 W max., (1100 W Motor/ 900 W Heizen/Kochen)
- BxHxT ca. 325x575x400 mm



Digitale Temperaturanzeige



Mixaufsatz

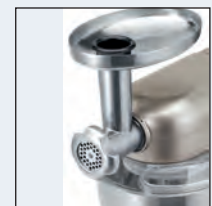

Fleischwolf



Rührfunktion



Schneebecken



Knetfunktion



1000 Watt

1200 Watt

Küchenmaschine
KM 345 CB

Fleischwolf
FW 443 CB

Fleischwolf
FW 447 CB

- **Leistungsfähige Küchenmaschine mit 550-Watt-Motor**
- 5-Stufen-Schaltung plus Pulsfunktion (0/1/2/3/4)
- Mixbehälter: 1,5 Liter Fassungsvermögen, mit Skala
- Arbeitsbehälter: 0,8 Liter Fassungsvermögen, mit Skala
- Hochwertige, wechselbare Einsätze und Arbeitsscheiben aus Edelstahl
- Zubehör: Schneidscheibe, Schlagmesser, Knetmesser, Raspelscheibe, Kunststoffspatel
- Sicherheitsschaltung
- 230 V, 50 Hz, 550 W max.
- BxHxT ca. 400x430x190 mm

- **Edelstahleinlage**
- Metallhals
- Metall-Schnecke
- Metall-Einfülltablett
- Edelstahl-Messer
- 3 Stahl-Lochscheiben
- Rücklauffunktion
- Gebäckaufsatz
- Wurstfüller-Aufsatz
- Kebbe-Aufsatz – orientalische Küche
- Ein-/Ausschalter
- 230 V, 50 Hz, 1000 W max.
- BxHxT ca. 195x350x330 mm

- **Verchromte Frontblende**
- Metallhals
- Metall-Schnecke
- Metall-Einfülltablett
- Edelstahl-Messer
- 3 Edelstahl-Lochscheiben (7/5/3 mm)
- Rücklauffunktion
- Gebäckaufsatz
- Wurstfüller-Aufsatz
- Kebbe-Aufsatz – orientalische Küche
- Ein-/Ausschalter
- Sicherer Stand durch Saugfüße
- 230 V, 50 Hz, 1200 Watt max.
- BxHxT ca. 170x355x330 mm



Integriertes Staufach für Zubehör



Inkl. 3 Edelstahl-Lochscheiben, Gebäckaufsatz, Kebbeaufsatz, Wurstfülleraufsatz

● Art.-Nr. 603 451
EAN 4 004 470 034 516 VE 2
PAL 32

● Art.-Nr. 604 431
EAN 4 004 470 044 317 VE 4
PAL 64

● Art.-Nr. 604 471
EAN 4 004 470 044 713 VE 4





Edelstahl



Universalmixer
UM 378 CB

Universalmixer
UM 1354 CB

Zitruspresse
ZP 1092 CB

- **Universalmixer zum Pürieren, Schlagen, Zerkleinern, Shaken und Mixen**
- **Ideal für die Zubereitung von Frucht- und Fitnessdrinks, Milchshakes, Cocktails, Suppen, Salsa-Saucen, Babynahrung**
- Ideal für Küche und Bar
- Inkl. Ice-Crush-Funktion
- Kraftvoller 500 Watt max. Motor
- 5-Stufen Schalter (0-1-2-3-4 + Puls-/Turbofunktion)
- Abnehmbarer Mixbehälter mit 1,5 Liter Fassungsvermögen
- Deckel mit Nachfüllöffnung
- Abdeckung für Nachfüllöffnung auch als Messbecher verwendbar (2 cl)
- Edelstahlmesser, rostfrei
- Sicherheitsschaltung – Betrieb nur mit aufgesetztem Behälter möglich
- Sicherer Stand durch gummierte Füße
- 230 V, 50 Hz, 500 W max.
- BxHxT ca. 160x400x160 mm

- **Edelstahl-Gehäuse**
- Zum Pürieren, Schlagen, Zerkleinern, Shaken, Mixen
- Ideal für die Zubereitung von Smoothies, Fitnessdrinks, Shakes, Cocktails, Suppen, Salsa, Babynahrung
- Ice-Crush-Funktion
- Kraftvoller 650-Watt-Motor
- 4 Stufen-Schalter (0-1-2-Impuls)
- Abnehmbarer Mixbehälter aus massivem Glas 1,5 Liter (mit Skala)
- Deckel mit Nachfüllöffnung (ca. Ø 50 mm)
- Abdeckung für Nachfüllöffnung als Messbecher verwendbar (2 cl)
- 6-fach Edelstahlmesser, rostfrei
- Blau beleuchteter Drehschalter
- Sicherheitsschaltung – Betrieb nur mit aufgesetztem Behälter möglich
- Messerblock zur Reinigung abnehmbar
- Alle Zubehörteile spülmaschinenfest
- Kabelstaufach am Bodenteil
- Sicherer Stand durch gummierte Füße
- 230 V, 50 Hz, 650 W max.
- BxHxT ca. 200x410x185 mm

- **2 Presskegel**
- **Abnehmbarer Saftbehälter (1,2 Liter) mit Aromaschutzdeckel**
- Automatische Start-/Stopp-Funktion bei Druck auf den Presskegel
- Automatischer Rechts-/Linkslauf für optimale Entsaftung
- Praktische Kabelaufwicklung
- 230 V, 50 Hz, 40 W
- BxHxT ca. 180x230x180 mm

Art.-Nr. 603 780
EAN 4 004 470 037 807

VE 4
PAL 48

Art.-Nr. 613 541
EAN 4 004 470 135 411

VE 4
PAL 64

Art.-Nr. 610 920
EAN 4 004 470 109 207

VE 6
PAL 120





Automatik-Entsafter
AE 1028 CB

- **Kraftvoller 400 Watt Motor**
- Frucht- und Gemüsesäfte schnell frisch zubereitet – reich an Vitalstoffen für Wohlbefinden, Fitness und Gesundheit
- 30% mehr Saft und Vitamine
- Großvolumiger Tresterbehälter (ca. 1,0 l Fassungsvermögen)
- Saftauffangbehälter (ca. 500 ml Fassungsvermögen)
- Ein-/Ausschalter
- Verriegelung mit Sicherheitsschalter
- Edelstahl-Mikrosieb für feinste Säfte
- Komplett zerlegbar – schnelle und problemlose Reinigung
- Sicherer Stand durch Saugfüße

- 230 V, 50 Hz, 400 W
- BxHxT ca. 250x320x160 mm

Automatik-Entsafter
AE 1024 CB

- **Extra großer Einfüllschacht (75 mm Ø)**
- Ganze Äpfel, Möhren und andere Früchte, ohne zerkleinern, in Sekunden entsaften
- Frucht- und Gemüsesäfte schnell frisch zubereitet. Reich an Vitalstoffen für Wohlbefinden, Fitness und Gesundheit
- 30% mehr Saft und Vitamine
- Großvolumiger Tresterbehälter (ca. 1,0 l Fassungsvermögen)
- Saftauffangbehälter (ca. 500 ml Fassungsvermögen)
- 2 Geschwindigkeitsstufen für unterschiedlich harte Früchte plus Pulsfunktion
- Verriegelung mit Sicherheitsschalter
- Edelstahl-Mikrosieb für feinste Säfte
- Komplett zerlegbar, schnelle und problemlose Reinigung
- Sicherer Stand durch Saugfüße

- 230 V, 50 Hz, 450 W
- BxHxT ca. 290x375x200 mm

Automatik-Entsafter
AE 1917 CB

- **Extra großer Einfüllschacht (75 mm Ø)**
- **Profi-Automatik-Entsafter im hochwertigen Edelstahl-Gehäuse**
- Kraftvoller 1000-Watt-Motor max.
- Frucht- und Gemüsesäfte schnell frisch zubereitet
- Reich an Vitalstoffen für Wohlbefinden, Fitness und Gesundheit
- Ganze Äpfel, Möhren und andere Früchte, ohne zerkleinern, in Sekunden entsaften
- 30% mehr Saft und Vitamine
- Großvolumiger Tresterbehälter (ca. 2,0 l Fassungsvermögen)
- Freier Saftauswurf
- Tropfstopp – keine Spritzer und kein Wischen
- 2 Geschwindigkeitsstufen (0-1-2)
- Verriegelung mit Sicherheitsschalter
- Edelstahl Mikrosieb für feinste Säfte
- Komplett zerlegbar, schnelle und problemlose Reinigung
- Hohe Standfestigkeit

- 230 V, 50 Hz, 1000 W max.
- BxHxT ca. 300x400x220 mm

Art.-Nr. 610 280
EAN 4 004 470 102 802

VE 4



Art.-Nr. 610 240
EAN 4 004 470 102 406

VE 3
PAL 45



Art.-Nr. 619 171
EAN 4 004 470 191 714

VE 2
PAL 32





Edelstahl

Edelstahl

Küchenwaage
KW 1415 CB

Küchenwaage
KW 1416 CB

Küchenwaage
KW 1420 CB

- **Messbereich bis 5 kg**
- **Extra flache digitale Küchenwaage**
- Wiegefläche aus hochwertigem Glas
- Gut ablesbares LCD-Display
- 1g-Einteilung
- Ein-/Ausschalter
- Abschaltautomatik
- Tara-Funktion (Zuwiegefunktion)
- Ein-/Ausschalter

- 3 x AAA R03 (Batterien nicht im Lieferumfang enthalten)
- BxHxT ca. 135x20x210 mm

- **Messbereich bis 5 kg**
- **Extra flache digitale Küchenwaage**
- Wiegefläche aus Edelstahl
- Gut ablesbares LCD-Display
- 1g-Einteilung
- Einstellbare Maßeinheiten in kg, g, und lb
- Abschaltautomatik
- Tara-Funktion (Zuwiegefunktion)
- Ein-/Ausschalter

- 2 x AAA R03 (Batterien nicht im Lieferumfang enthalten)
- BxHxT ca. 150x20x180 mm

- **Messbereich bis 5 kg**
- **Extra flache digitale Küchenwaage**
- Wiegefläche aus Edelstahl
- Gut ablesbares LCD-Display, blau beleuchtet
- 1g-Einteilung
- Einstellbare Maßeinheiten in kg, g, lb, oz
- Abschaltautomatik
- Tara-Funktion (Zuwiegefunktion)
- Aufhängeöse, blau beleuchtet
- Ein-/Ausschalter

- 3 x AAA R03 (Batterien im Lieferumfang enthalten)
- BxHxT ca. 170x15x230 mm

Art.-Nr. 614 151 VE 6
EAN 4 004 470 141 511 PAL 972

Art.-Nr. 614 161 VE 6
EAN 4 004 470 141 610 PAL 1152

Art.-Nr. 614 201 VE 6
EAN 4 004 470 142 013 PAL 1008





Edelstahl

Küchenwaage
KW 1421 CB

- Messbereich bis 5 kg
- Extra flache digitale Küchenwaage mit permanenter Uhr und Temperaturanzeige
- Wiegefläche aus Edelstahl
- Gut ablesbares, hochwertiges Multifunktions-LCD-Display
- 1g-Einteilung
- Einstellbare Maßeinheiten in kg, g, lb, oz
- Abschaltautomatik für Wiegefunktion
- Tara-Funktion (Zuwiegefunktion)
- Ein-/Ausschalter

- 3 x AAA R03 (Batterien im Lieferumfang enthalten)
- BxHxT ca. 160x18x230 mm

Dörr-Automat
DR 435 CB

- **Trocknet problemlos Obst, Gemüse, Kräuter, Fleisch und mehr; für eine gesunde Ernährung**
- Umluftgebläse – Umluftfunktion
- Variabler Einsatz durch 5 stapelbare Ebenen, Ø 28 cm
- Überhitzungsschutz
- Ein-/Ausschalter

- 230 V, 50 Hz, 250 W
- BxHxT ca. 285x160x315 mm

Dörr-Automat
DR 448 CB

- **Dörrer trocknet Obst, Gemüse, Kräuter, Fleisch und mehr. Reich an Vitalstoffen für Wohlbefinden, Fitness und Gesundheit**
- 2 Temperaturstufen
- Variabler Einsatz durch 5 große, transparente und stapelbare Ebenen (leichte Reinigung)
- Umluftgebläse, Umluftfunktion
- Automatisch Abschaltung
- Überhitzungsschutz

- 230 V, 50 Hz, 300 W



Art.-Nr. 614 211
EAN 4 004 470 142 112

VE 6
PAL 864

CE

Art.-Nr. 604 350
EAN 4 004 470 043 501

VE 4
PAL 72

CE

Art.-Nr. 604 480
EAN 4 004 470 616 996

VE 4

CE



Folienschweißgerät
FS 1014 CB

- **Schweißen und Trennen in einem Arbeitsgang**
- Ideal zum Portionieren von Lebensmitteln
- Elektronisch geregelt
- Starke Absaugpumpe
- Sichtfenster für Folienvorrat
- 2 Kontrollleuchten
- Kabelaufwicklung im Geräteboden
- Inkl. einer Rolle Folie (3 m)

- 230 V, 50 Hz, 100 W
- BxHxT ca. 330x80x125 mm

Ersatzrollen

Art.-Nr.	282 020	
EAN	4 006 160 820 201	VE 10
Art.-Nr.	8900 216	
EAN	4 006 160 900 217	VE 10

Fondue-Fritteuse
FFR 1290 CB

- „Cool-Touch“-Gehäuse
- **1,0 Liter Fassungsvermögen**
- Stufenlos regelbarer Thermostat
- Bedienfeld mit Kontroll-Display
- Überhitzungsschutz
- Frittierkorb mit abnehmbarem Griff
- 6 Fonduegabeln, farbig markiert
- Spritzschutzring/Gabelhalter
- Wechselbarer Geruchs- und Fettdunstfilter

- 230 V, 50 Hz, 840 W
- BxHxT ca. 190x240x190 mm

Fritteuse
FR 1209 CB

- **Kapazität: 1,8 Liter Öl/Fett**
- Temperatur-Kontrollleuchte
- Ein-/Ausschalter
- Großer Frittierkorb, bei geschlossenem Deckel heb- und senkbar
- Stufenlos regelbarer Thermostat mit Kontrollleuchte (130° – 190°C)
- Sprungdeckel abnehmbar
- Wechselbarer Geruchs- und Fettdunstfilter

- 230 V, 50 Hz, 1800 W
- BxHxT ca. 270x235x310 mm



Art.-Nr. 610 140 VE 6
EAN 4 004 470 101 409 PAL 180



Art.-Nr. 612 900 VE 4
EAN 4 004 470 129 007 PAL 96



Art.-Nr. 612 090 VE 4
EAN 4 004 470 735 215 PAL 48





Herausnehmbarer
Ölbehälter

Edelstahl

Fritteuse
FR 2223 CB

- **Kapazität 2,0 Liter Öl/Fett**
- „Cool-Touch“-Gehäuse
- Ölbehälter, antihaftbeschichtet
- Großer Frittierkorb, bei geschlossenem Deckel heb- und senkbar
- Springdeckel mit Sichtfenster, abnehmbar
- Wechselbarer Geruchs- und Fettdunstfilter
- Auffangbehälter für Kondenswasser
- Stufenlos regelbarer Thermostat mit Kontrollleuchte (130°–190°C)
- 2 Kontrollleuchten für Netz und Heizung
- 2 Griffmulden für sicheren Transport
- Ein-/Ausschalter (0-1)

- 230 V, 50 Hz, 1800 W
- BxHxT ca. 245x260x320 mm



Fritteuse
FR 2224 CB

- **Kapazität 2,5 Liter Öl/Fett**
- „Cool-Touch“-Gehäuse
- Herausnehmbarer Ölbehälter, antihaftbeschichtet
- Großer Frittierkorb, bei geschlossenem Deckel heb- und senkbar
- Springdeckel mit Sichtfenster, abnehmbar
- Wechselbarer Geruchs- und Fettdunstfilter
- Stufenlos regelbarer Thermostat mit Kontrollleuchte (130°–190°C)
- 2 Kontrollleuchten für Netz und Heizung
- 2 Griffmulden für sicheren Transport
- Kabelaufwicklung auf der Rückseite
- Ein-/Ausschalter (0-1)

- 230 V, 50 Hz, 1800 W
- BxHxT ca. 280x275x320 mm



Kaltzonen-Fritteuse
FR 2201 CB

- **Kapazität 3,0 Liter Öl/Fett**
- **Kaltzonen-Technik – direkt im Fett befindliche Heizspirale zur schnellen Erhitzung und zum geruchsarmen Frittieren**
- Gehäuse, Deckel, Heizspirale aus Edelstahl
- Herausnehmbarer Fettbehälter, emaillebeschichtet
- Stufenlos regelbarer Thermostat (130°–190°C)
- 2 Kontrollleuchten
- Überhitzungsschutz

- 230 V, 50 Hz, 2000 W
- BxHxT ca. 240x230x370 mm



Art.-Nr. 622 230
EAN 4 004 470 222 302 VE 2
PAL 80



Art.-Nr. 622 240
EAN 4 004 470 222 401 VE 2
PAL 40



Art.-Nr. 622 011
EAN 4 004 470 220 117 VE 2
PAL 36





2in1

Edelstahl



Reiskocher RK 2220 CB

- **Edelstahl-Reiskocher für einfaches Zubereiten und Warmhalten aller Reisarten, Hülsenfrüchte, Suppen und Getreide**
- **Zusätzlicher Alu-Dämpfeinsatz zum vitaminerhaltenden Dampfgaren von z. B. Gemüse, Kartoffeln und Fisch**
- Energiesparend – 45% Zeitersparnis im Vergleich zu herkömmlichen Herdplatten
- Sicherheitsglasdeckel mit Dampfauslassöffnung
- Herausnehmbarer, antihaftbeschichteter Topf (ca. 2,5 kg gekochter Reis / 3 l Wasser max.)
- Für max. 1,5 kg Reis (Rohgewicht)
- Automatischer Warmhaltemodus nach Beendigung des Kochvorganges
- Abschaltautomatik, energiesparend
- An-/Aus-Schalter
- „Cool-Touch“-Griffe
- Abnehmbares Zuleitungskabel
- Sicherheitsfunktion: Einschalten nur bei aufgesetztem Topf möglich
- 2 Kontrollleuchten für Kochen und Warmhalten
- Zubehör: Messbecher, Reislöffel
- 220–240 V, 50 Hz, 700 W
- BxHxT ca. 315x320x273 mm

Reiskocher RK 2241 CB

- **Einfaches Zubereiten und Warmhalten aller Reisarten ohne Anbrennen**
- **Zusätzlich mit Dämpfkorb zum vitaminerhaltenden Dampfgaren**
- Wärmeisoliertes Gehäuse „Cool Touch“
- Klappdeckel mit Cool-Touch-Griff und Griffmulde
- Herausnehmbarer, antihaftbeschichteter Topf (ca. 5 Liter max.)
- Für max. 1,3 kg Reis (Rohgewicht)
- Automatischer Warmhaltemodus nach Beendigung des Kochvorganges
- Abnehmbares Zuleitungskabel
- Kontrollleuchten
- Zubehör: Messbecher, Reislöffel
- 220–240 V, 50 Hz, 700 W
- BxHxT ca. 285x285x292 mm





Marmeladen-
Programm



Vollkorn-
Programm



Marmeladen-
Programm



Vollkorn-
Programm

Brotbackautomat
CB 594

Brotbackautomat
BBA 566 CB

- **Vollautomatische Teig- und Brotzubereitung (Kneten, Aufgehen, Backen)**
- **Inhalt: ca. 3 Liter (ca. 1300 g Brot)**
- **9 Backprogramme/31 Kombinationsmöglichkeiten**
- Programme: Normal, Weißbrot, Vollkorn, Süßes Brot, Teig, Kuchen, Sandwich, nur Backen, Schnellbackfunktion
- **Marmeladenprogramm**
- Elektronisches Bedienfeld mit LCD-Display und akustischem Signal
- Timer-Programmierung bis zu 13 Stunden
- Teigmenge variabel einstellbar
- Krustenbräunung einstellbar (hell, mittel, dunkel)
- Warmhaltefunktion
- „Cool-Touch“-Gehäuse
- Deckel mit Sichtfenster
- 2 Knethaken
- Antihaftbeschichtete Backform, herausnehmbar
- Zubehör: Messbecher, Messlöffel

- 230 V, 50 Hz, 800 W
- BxHxT ca. 400x290x260 mm

- **Vollautomatische Teig- und Brotzubereitung (Kneten, Aufgehen, Backen)**
- **Inhalt: ca. 2 Liter (ca. 1000 g Brot)**
- **12 Backprogramme/39 Einstellungsmöglichkeiten**
- Programme: Normal, Weissbrot, Vollkorn, Schnell, Süßes Brot, Ultra Schnell I, Ultra Schnell II, Teig, Kuchen, Sandwich, Backen
- **Marmeladenprogramm**
- Nachbackfunktion
- Elektronisches Bedienfeld mit hintergrundbeleuchtetem LCD-Display
- Timer-Programmierung bis zu 13 Stunden
- Teigmenge variabel einstellbar
- Krustenbräunung einstellbar (hell, mittel, dunkel)
- Warmhaltefunktion
- „Cool Touch“ Gehäuse
- Deckel mit Sichtfenster, abnehmbar
- Antihaftbeschichtete Backform, herausnehmbar
- Zubehör: Messbecher, Messlöffel

- 230 V, 50 Hz, 600 W
- BxHxT ca. 265x305x405 mm





2in1

Hot Dog-Maker
& Eierkocher

Edelstahl

Dampfgarer
DG 1218 CB

Hot-Dog-Maker
HDM 462 EK CB

Kontaktgrill
KG 2242 CB

- Zum schonenden, vitamin-erhaltenden Garen von Speisen
- **60-Minuten-Timer**
- 3 Dampfgarbehälter (1 Deckel, 1 Reisschale)
- Tropfschale zum Auffangen von Flüssigkeiten
- Wasserstandsanzeige
- Überhitzungsschutz
- Einfach zu reinigen
- Halbtransparenter Wassertank, 1,6l
- Wasser während des Betriebes nachfüllbar
- Reisschale: 200x30x100 mm
- 230 V, 50 Hz, 750 W max.
- BxHxT ca. 300x420x210 mm

- **2 in 1 – Hot-Dog-Maker und Eierkocher in Einem**
- Für 1 bis 14 Würstchen (z. B. „Frankfurter“, „Wiener“)
- Beheizter Edelstahl-Aufsteckdorn
- **Zubereitung von bis zu 6 Eiern**
- Eihalter herausnehmbar
- Transparenter Dampfbehälter, abnehmbar
- Antihafbeschichtete Wasserschale
- 4-Stufen-Schalter:
 - 0 = Aus
 - 1 = Dampfbehälter
 - 2 = Aufsteckdorn
 - 3 = Dampfbehälter + Aufsteckdorn
- Kontrollleuchte
- Inkl. Messbecher mit Eipicker
- 230 V, 50 Hz, 350 W
- BxHxT ca. 235x270x160 mm

- **Kontaktgrill für beidseitiges, fettfreies Grillen**
- Vielseitige Nutzung für z.B. Panini, Steaks, Fisch oder Gemüse
- Fettablaufrinne und Auffangschale (Schale zur leichten Reinigung entnehmbar)
- Edelstahlgehäuse
- Stufenlos regelbarer Thermostat
- Kurze Garzeiten
- Antihafbeschichtete Grillplatten mit extra tiefen Rillen für ein intensives Grillmuster und optimalen Fettabfluss
- Große Grillflächen: ca. 29,5 x 23,5 cm
- Großer, wärmeisolierter Griff
- 2 Kontrollleuchten für Netz und Heizung
- Temperatur-Kontrollleuchte
- Kabelaufwicklung
- 220-240 V, 50/60 Hz, 2000 W
- BxHxT ca. 335x145x330 mm



inkl. Reisschale



Art.-Nr. 612 185
EAN 4 004 470 121 858

VE 4
PAL 72

Art.-Nr. 604 620
EAN 4 004 470 046 205

VE 6
PAL 144

Art.-Nr. 622 421
EAN 4 004 470 224 214

VE 3





Kontaktgrill
KG 1207 CB

- **Fettfreie Zubereitung**
- **Große Grillfläche:**
29,5x24,0 cm
- Grillplatten antihafbeschichtet
- Kurze Garzeiten
- Leicht zu reinigen
- 2 Kontrollleuchten

- 230 V, 50 Hz, 2000 W
- BxHxT ca. 360x105x320 mm

Multigrill/Teppan-Yaki-Grill
TYG 1298 CB

- **Japanisches Grillen am Tisch, gesund und kalorienarm**
- **Große Grillfläche:**
43,0x22,0 cm
- Antihafbeschichtete Platte, hält und verteilt die Hitze optimal
- Fettfrei, geruchsneutral und sauber
- Optimal zum Braten, Garen und Schmoren von Fisch, Fleisch und Gemüse
- Stufenlos regulierbarer Thermostat
- Verchromte Handgriffe
- Ablaufrinne für überschüssiges Fett
- Herausnehmbarer Fettauffangbehälter, leicht zu reinigen
- Leicht zu reinigen

- 230 V, 50 Hz, 2000 W
- BxHxT ca. 520x125x260 mm

Multi-Grill/Teppan-Yaki-Grill
TYG 2238 CB

- **Japanisches Grillen am Tisch, gesund und kalorienarm**
- **Extra große Grillfläche:**
70,0x23,0 cm
- Antihafbeschichtete Platte, hält und verteilt die Hitze optimal
- Fettfrei, geruchsneutral und sauber
- Optimal zum Braten, Garen und Schmoren von Fisch, Fleisch und Gemüse
- Stufenlos regulierbarer Thermostat
- Wärmeisolierte Handgriffe
- Ablaufrinne für überschüssiges Fett
- Herausnehmbarer Fettauffangbehälter, leicht zu reinigen
- Leicht zu reinigen
- Sicherer Stand

- 230 V, 50 Hz, 1800 W
- BxHxT ca. 795x125x220 mm

● Art.-Nr. 612 071
EAN 4 004 470 120 714

VE 3
PAL 72



● Art.-Nr. 612 981
EAN 4 004 470 129 816

VE 4
PAL 48



● Art.-Nr. 622 381
EAN 4 004 470 223 811

VE 4
PAL 48





Partypanne
PP 1291 CB

- Ø ca. 38 cm, Tiefe: 4,0 cm
- Partypanne zum Kochen, Braten, Dünsten und Warmhalten
- Schnelles Erhitzen und langes Warmhalten
- Pfanne antihaftbeschichtet zum leichten Reinigen
- Hitzebeständiger Glasdeckel mit Griff
- Wärmeisolierte Tragegriffe
- Abnehmbare Zuleitung mit stufenlos regelbarem Thermostat
- 230 V, 50 Hz, 1400 W
- BxHxT ca. 450x140x400 mm

Pizza-/Partypanne
PP 2230 CB

- Ø ca. 36 cm, Tiefe: 3,5 cm
- Pizza-/Partypanne zum Kochen, Braten, Dünsten, Auftauen, Warmhalten und Pizza backen
- Schnelles Erhitzen und langes Warmhalten
- Pfanne antihaftbeschichtet zum leichten Reinigen
- Hitzebeständiger Glas-/Metalldeckel mit Griff
- Wärmeisolierte Tragegriffe
- Abnehmbare Zuleitung mit stufenlos regelbarem Thermostat
- 230 V, 50 Hz, 1500 W
- BxHxT ca. 430x160x350 mm

Partypanne
PP 2233 CB

- Ø ca. 32 cm, Tiefe: 3,5 cm
- Partypanne zum Kochen, Braten, Dünsten, Auftauen und Warmhalten
- Schnelles Erhitzen und langes Warmhalten
- Pfanne antihaftbeschichtet zum leichten Reinigen
- Hitzebeständiger Glasdeckel mit Griff
- Wärmeisolierte Tragegriffe
- Abnehmbare Zuleitung mit stufenlos regelbarem Thermostat
- 230 V, 50 Hz, 1500 W
- BxHxT ca. 380x160x400 mm



Partyfanne
PP 2231 CB

- **ca. 30 x 30 cm, Tiefe: 5,0 cm**
- Partyfanne zum Kochen, Braten, Dünsten, Auftauen und Warmhalten
- Schnelles Erhitzen und langes Warmhalten
- Pfanne antihafbeschichtet zum leichten Reinigen
- Hitzebeständiger Glasdeckel mit Griff
- Wärmeisolierte Tragegriffe
- abnehmbare Zuleitung mit stufenlos regelbarem Thermostat
- 230 V, 50 Hz, 1500 W
- BxHxT ca. 420x140x300 mm

Partyfanne
PP 2232 CB

- **ca. 37 x 30 cm, Tiefe: 8,0 cm**
- Partyfanne zum Kochen, Braten, Dünsten, Auftauen und Warmhalten
- Schnelles Erhitzen und langes Warmhalten
- Pfanne antihafbeschichtet zum leichten Reinigen
- Hitzebeständiger Glasdeckel mit Griff
- Wärmeisolierte Tragegriffe
- abnehmbare Zuleitung mit stufenlos regelbarem Thermostat
- 230 V, 50 Hz, 1500 W
- BxHxT ca. 500x160x320 mm

Fondue-Set
FD 2248 CB

- **Fonduepotf aus Edelstahl, rostfrei (Ø 18,5 cm)**
- **Füllmenge bis zu 1,2 Liter max.**
- Fonduepotf mit verkapseltem Sandwichboden für eine bessere Wärmeverteilung – auch individuell nutzbar auf unterschiedlichen Herdplatten (Gas, Elektro, Glaskeramik, Halogen)
- Separater, standsicherer Heizsockel aus Edelstahl
- Stufenlos regelbarer Thermostat (beleuchtet)
- Überhitzungsschutz
- Übertemperatursicherung
- Edelstahl-Spritzschutz mit Gabelhalter (abnehmbar)
- Zubehör: 8 Edelstahl Fonduegabeln, farblich markiert
- 220–240 V, 50/60 Hz, 1200–1400 W
- BxHxT ca. 285x180x185 mm



Stufenlos regelbarer Thermostat (beleuchtet)

● Art.-Nr. 622 311
EAN 4 004 470 223 118

VE 4
PAL 64

● Art.-Nr. 622 321
EAN 4 004 470 223 217

VE 2
PAL 40

● Art.-Nr. 622 481
EAN 4 004 470 224 818

VE 4





2 in 1

Raclette-Grill
RG 2247 CB

Raclette-Grill mit Stein
CB 1279

2 in 1 Raclette-Grill
RG 2279 CB

- Zum Grillen und Überbacken
- Grillfläche: ca. 40,5 x 30 cm
- Grillplatte abnehmbar
- Grillplatte und Pfännchen antihaftbeschichtet (leicht zu reinigen)
- Cool-Touch Gehäuse
- Stufenlos regelbarer Thermostat
- Kontrollleuchte
- Sicherer Stand durch gummierte Füße
- Zubehör: 8 Pfännchen, 8 Holzspachtel
- 220–240 V, 50/60 Hz, 1200–1400 W
- BxHxT ca. 430x130x340 mm

- Zum Grillen und Überbacken
- Grillplatte abnehmbar 18x23 cm
- Heisser Stein abnehmbar 19x24/20 cm
- Antihaltbeschichtung bei Grillplatte und Pfännchen
- Stufenlos regelbarer Thermostat mit Kontrollleuchte
- Leicht zu reinigen
- Zubehör: 8 Pfännchen, 8 Holzspachtel
- 230 V, 50 Hz, 1300 W
- BxHxT ca. 520x130x250 mm

- Zum Grillen und Überbacken
- Wendegussplatte – Kombinierte Grillfläche zum Grillen von Fisch (glatte Oberfläche) oder Fleisch (extra tiefe Rillen für ein intensives Grillmuster)
- Naturgrillstein für ein gesundes und fettarmes Grillen
- Gesamte Grillfläche: ca. 46 x 23 cm (2x ca. 23 x 23 cm)
- Grillplatte und Pfännchen antihaftbeschichtet (leicht zu reinigen)
- Cool-Touch Gehäuse
- Stufenlos regelbarer Thermostat (blau beleuchtet)
- Zubehör: 8 Pfännchen, 8 Holzspachtel
- 220–240 V, 50/60 Hz, 1200–1400 W
- BxHxT ca. 465x150x235 mm



Inkl. 8 Holzspachtel



Naturgrillstein für ein gesundes und fettarmes Grillen



Stufenlos regelbarer Thermostat (blau beleuchtet)



Kombinierte Grillfläche zum Grillen von Fisch oder Fleisch (Wendegussplatte)

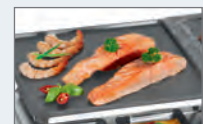

Art.-Nr. 622 471
EAN 4 004 470 224 719

VE 4

Art.-Nr. 612 791
EAN 4 004 470 127 911

VE 2
PAL 48

Art.-Nr. 622 791
EAN 4 004 470 227 918

VE 2





Barbecue-Standgrill
BQS 2244 CB

- **Standgrill in ansprechendem Design zum Grillen mit geringer Rauch- und Geruchsentwicklung**
- **Grillhöhe: ca. 80 cm**
- **Grillfläche: 35,5 x 24,5 cm**
- Stufenlos regelbarer Thermostat mit Kontrollleuchte
- Verchromter Grillrost
- Grillrost und Heizelement abnehmbar zum leichten Reinigen
- Metall-Auffangschale
- Windschutz
- Zwischenablage
- Cool-Touch Gehäuse
- Auch als Tischgrill zu verwenden
- 230 V, 50 Hz, 2000 W
- BxHxT ca. 515x855x390 mm

Barbecue-Standgrill
BQS 2240 CB

- **Standgrill im stilvollen Design zum Grillen mit geringer Rauch- und Geruchsentwicklung**
- **Grillfläche: 40 x 22,5 cm**
- Stufenlos regelbarer Thermostat mit Kontrollleuchte
- Höhenverstellbarer, verchromter Grillrost
- Grillrost und Heizelement abnehmbar zum leichten Reinigen
- Emaillierte Stahlwanne
- Metall-Auffangschale
- Windschutz
- Zwischenablage
- Auch als Tischgrill zu verwenden
- 230 V, 50 Hz, 2000 W
- BxHxT ca. 530x720x310 mm



Barbecue-Tischgrill BQ 2243 CB

- Tischgrill in ansprechendem Design zum Grillen mit geringer Rauch- und Geruchsentwicklung
- Grillfläche: 36 x 25 cm
- Stufenlos regelbarer Thermostat mit Kontrollleuchte
- Verchromter Grillrost
- Grillrost und Heizelement abnehmbar zum leichten Reinigen
- Metallauffangschale
- Windschutz
- Cool-Touch Gehäuse

- 230 V, 50 Hz, 2000 W
- BxHxT ca. 515x95x375 mm

Barbecue-Tischgrill BQ 2239 CB

- Tischgrill im stilvollen Design zum Grillen mit geringer Rauch- und Geruchsentwicklung
- Grillfläche: 40 x 22,5 cm
- Stufenlos regelbarer Thermostat mit Kontrollleuchte
- Höhenverstellbarer, verchromter Grillrost
- Grillrost und Heizelement abnehmbar zum leichten Reinigen
- Emaillierte Stahlwanne
- Metall-Auffangschale

- 230 V, 50 Hz, 2000 W
- BxHxT ca. 530x110x310 mm



Barbecue-Tischgrill
BQ 1240 N CB

- Tischgrill im stilvollen Design zum Grillen ohne Feuer und Rauch
- Grillfläche: 35,5x24,5 cm
- Ein-/Aushalter mit Kontrollleuchte
- Grillrost und Heizelement abnehmbar zum leichten Reinigen
- Metall-Auffangschale

- 230 V, 50 Hz, 2000 W
- BxHxT ca. 480x100x360 mm

Heißluftofen
HLO 2280 CB

- Schonendes Garen durch zirkulierende Heißluft, fettarm und vitaminerhaltend
- Sehr vielseitig einsetzbar zum Braten, Backen, Rösten, Grillen, Dämpfen, Schmoren, Auftauen, Erhitzen,
- Einfache Handhabung
- Halogen-Heizelement, schnellere Aufheizung
- Spart Zeit und Energie: benötigt bis zu 45 % weniger Energie als ein konventioneller Backofen
- Optimal für die kleine Küche und mobil einsetzbar
- Stufenlos einstellbarer Thermostat von 0 – 250 °C
- 12 Liter Innenraum
- Glasschüssel: Ø 33 cm
- Behälter aus Sicherheitsglas – hitze- und kratzbeständig (spülmaschinengeeignet)
- 60-Minuten-Timer mit akustischem Endsignal
- Kontrollleuchten für Betrieb und Temperatur
- Sicherheitsschalter, praktischer Sicherheitsgriff
- Tragegriffe hitzeisoliert
- Zubehör: hoher und niedriger Rost, Dämpfeinsatz, Zange, Grillspieße, Deckelhalter

- 230 V, 50 Hz, 1300 W
- BxHxT ca. 415 x 330 x 355 mm



Niedriger/hoher Rost



Dämpfeinsatz

● Art.-Nr. 612 401 VE 4
EAN 4 004 470 124 019 PAL 64



● Art.-Nr. 622 800 VE 1
EAN 4 004 470 632 347





Kleinküche KK 2234 CB

- **Edelstahl-Gehäuse**
- **2 Kochplatten**
- 1 x Ø 18,5 cm, 1500 Watt
- 1 x Ø 15,5 cm, 920 Watt
- **2 verschiedene Bedienelemente der Kochplatten:**
- klein – Drehschalter Stufen 0–6
- groß – Drehschalter Stufen OFF / 850 Watt / 1500 Watt
- **26 Liter Garraum**
- Kombibetrieb (Backen und Kochen gleichzeitig)
- Ober- und Unterhitze (900/600 Watt)
- Mögliche Back-/Grillvarianten:
- Ober- und Unterhitze
- Unterhitze
- Oberhitze
- Stufenlos regelbarer Thermostat (100–230 °C)
- Backofentür mit Sichtfenster
- Kontrollleuchte
- Inkl. Grillgitter, Backblech und Krümelschublade sowie einhaken Griff zum Herausziehen des Bleches/Rostes
- Spannungsversorgung: 230 V, 50 Hz
- Leistungsaufnahme:
- 600 W Ofen (Unterhitze)
- 900 W Ofen (Oberhitze)
- 920 W Kochplatte (klein)
- 1500 W Kochplatte (groß)
- 3320 W (Gesamtaufnahme)
- BxHxT ca. 515x360x390 mm

Kleinküche KK 2250 CB

- **2 Kochplatten:**
- 1x Ø 18,5 cm, 1500 Watt
- 1x Ø 15,5 cm, 920 Watt
- **2 verschiedene Bedienelemente der Kochplatten:**
- klein: Drehschalter Stufen 0–6
- groß: Drehschalter Stufen OFF und 850 W – 1500 W
- **28 Liter Garraum**
- Kombibetrieb (Backen und Kochen gleichzeitig)
- Ober- und Unterhitze (900/600 W)
- Mögliche Back-/Grillvarianten:
- Ober- und Unterhitze
- Unterhitze
- Oberhitze
- Stufenlos regelbarer Thermostat
- Kontrollleuchte
- Backofentür mit Sichtfenster
- Inkl. Grillgitter, Backblech und Krümelschublade sowie einhaken Griff zum Herausziehen des Bleches/Rostes
- *) Leistungsaufnahme:
- 600 Watt Ofen (Unterhitze), 900 Watt Ofen (Oberhitze)
- 920 Watt Kochplatte (klein), 1500 Watt Kochplatte (groß)
- 3320 Watt (Gesamtaufnahme)
- 230 V, 50 Hz, 3400 W
- BxHxT ca. 515x360x390 mm



Mini-Backofen
MB 2245 CB

- **8 Liter Garraum**
- Ober- und Unterhitze
- 15-Minuten-Timer
- 2 Quarz-Heizelemente
- Ausziehbarer Rost (25x15 cm)
- Backblech (24x14,5 cm)
- Krümelschublade
- Übertemperaturschutz

- 230 V, 50 Hz, 800 W
- BxHxT ca. 365x220x250 mm

Multi-Pizza-Ofen
MBO 2361 CB

- **8 Liter Garraum**
- Ober- und Unterhitze
- 15-Minuten-Timer
- 2 Quarz-Heizelemente
- Ausziehbarer Rost
- Backblech
- Krümeltablett
- Übertemperaturschutz

- 230 V, 50 Hz, 800 W
- BxHxT ca. 365x220x250 mm

● Art.-Nr. 622 451
EAN 4 004 470 224 511

VE 4



● Art.-Nr. 623 611
EAN 4 004 470 236 118

VE 4
PAL 32





Multi-Pizza-Ofen MPO 2246 CB

- **Pizzaofen ideal zum Grillen und Aufbacken**
- Ca. 12 Liter Backraum
- Großes Grillrost, ideal für Pizza (26 x 25 cm)
- Inklusive Backblech (23,5 x 22 cm)
- Ober- und Unterhitze (Kombibetrieb möglich)
- 4-Stufenschaltung (Oberhitze, Unterhitze, Kombi, Aus)
- 2 Quartz-Heizelemente
- 60-Minuten Timer mit Endsignal
- Edelstahlgriff
- Krümelschublade
- Übertemperaturschutz

- 230 V, 50 Hz, 1000 Watt
- BxHxT ca. 375x220x330 mm

Multi-Backofen MBG 1248 CB

- **26 Liter Backraum**
- **Umluft**
- **Funktionsschalter für Grillen**
- Ober- und Unterhitze
- 60-Minuten-Timer mit Endsignal
- 4-Stufen-Schalter:
 - Oberhitze
 - Unterhitze
 - Ober-/Unterhitze
 - Aus
- Stufenlose Temperaturregelung (50–250 °C)
- Selbstreinigend beschichtet
- Kontrollleuchte
- Großes Sichtfenster
- Drehspieß
- Inkl. Grillrost (35,5x24 cm), Backblech (35,5x24 cm)
- Inkl. Zange zur Entnahme von Grillrost und Backblech

- 230 V, 50 Hz, 1600 W
- BxHxT ca. 510x360x330 mm



Großes Grillrost, ideal für Pizza (26 x 25 cm)

Art.-Nr. 622 461
EAN 4 004 470 224 610

VE 4



Art.-Nr. 612 480
EAN 4 004 470 124 804

VE 1
PAL 16





Multi-Backofen
MBG 2249 CB

- **28 Liter Backraum**
- **Umluft**
- Ober- und Unterhitze
- Drehspieß
- 60-Minuten Timer mit Endsignal
- 4-Stufenschalter (Ober-/Unter-/Ober- und Unterhitze/Aus)
- Stufenlose Temperaturregelung (100 °C – 230 °C)
- Kontrollleuchte
- Inkl. Grillrost (36x27 cm), Backblech (36x30 cm)
- Inkl. Zange zur Entnahme von Grillrost und Backblech
- Großes Sichtfenster

- 230 V, 50 Hz, 1600 W
- BxHxT ca. 520x335x420 mm

Mikrowelle
MW 2235 CB

- **Standgerät**
- **20 Liter Garraum**
- **700 Watt Mikrowellenleistung**
- 5 Leistungsstufen
- 35-Minuten-Timer mit Endsignal
- Drehteller, ca. Ø 25,5 cm
- Garraumbeleuchtung
- Großes Sichtfenster

- 230 V, 50 Hz, 1050 W
- BxHxT ca. 440x255x340 mm

● Art.-Nr. 622 490
EAN 4 004 470 617 108

VE 1



● Art.-Nr. 622 350
EAN 4 004 470 531 329
● Art.-Nr. 622 351
EAN 4 004 470 223 514

VE 1
PAL 24





2in1

Mikrowelle mit Grill
MWG 2237 CB

- **Standgerät**
- **20 Liter Garraum**
- **700 Watt Mikrowellenleistung**
- **1000 Watt Grilleistung**
- 3 Kombi-Leistungsstufen (Grill/Mikrowelle)
- 5 Mikrowellen-Leistungsstufen
- 1 Grillstufe
- 35-Minuten-Timer mit Endsignal
- Drehteller, ca. Ø 25,5 cm
- Grillrost, ca. Ø 21,0 cm
- Garraumbeleuchtung
- Großes Sichtfenster

- 230 V, 50 Hz, 1050 W
- BxHxT ca. 440x255x340 mm



3in1

Edelstahl

Mikrowelle mit Grill/Heißluft
MWG 2281 H CB

- **Standgerät**
- **23 Liter Garraum**
- **800 Watt Mikrowellenleistung**
- **1200 Watt Grilleistung**
- **1200 Watt Heißluft**
- 3 Kombi-Leistungsstufen (Grill/Mikrowelle)
- 4 Mikrowellen-Leistungsstufen
- 1 Grillstufe
- 10 Temperatureinstellungen Heißluft
- 9 automatische Garprogramme
- Auftauprogramm mit 2 Automatikprogrammen
- 95-Minuten-Timer mit Endsignal
- Digitaluhr
- Kindersicherung
- Drehteller, ca. Ø 27,0 cm
- Grillrost, ca. Ø 22,0 cm
- Edelstahl-Gehäuse
- Verspiegelte Glasfront
- Garraumbeleuchtung

- 230 V, 50 Hz, 1300 W
- BxHxT ca. 485x295x405 mm

● Art.-Nr. 622 370
EAN 4 004 470 531 336
● Art.-Nr. 622 371
EAN 4 004 470 531 343

VE 1
PAL 24



● Art.-Nr. 622 811
EAN 4 004 470 228 113

VE 1
PAL 16





4in1

Edelstahl

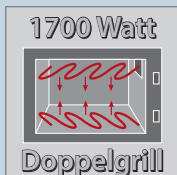

Freistehend
& unterbaufähig

Doppelgrill-Mikrowelle/Heißluft
MWG 2218 H CB

Mikrowelle mit Grill
MWG 2211 U CB

- **Standgerät**
- **25 Liter Garraum**
- **1700 Watt Doppelgrill** für z.B. knusprige Pizza, Baguettes, Aufläufe, etc. (1200 Watt Oberhitze, 500 Watt Unterhitze)
- **900 Watt Mikrowellenleistung**
- **2300 Watt Heißluftfunktion**
- **Inkl. Pizza-Programm** und Pizzastein ca. Ø 25,5 cm
- Inkl. emailliertem Drehteller ca. Ø 31,5 cm, spülmaschinengeeignet und kratzfest
- 5 Mikrowellen-Leistungsstufen
- 10 Temperatureinstellungen Heißluft
- 10 automatische Garprogramme
- Auftauprogramm mit 2 Automatikprogrammen
- Schnell-Startprogramm
- 95-Minuten-Timer mit Endsignal
- Startverzögerung
- Digitaluhr
- Kindersicherung
- Grillrost, ca. Ø 28,0 cm
- Edelstahl-Gehäuse
- Edelstahl-Innenraum
- Garraumbeleuchtung

- 230 V, 50 Hz, 1450 W
- BxHxT ca. 510x300x430 mm

- **Stand-/Unterbaugerät (inkl. Montagematerial)**
- **20 Liter Garraum**
- **800 Watt Mikrowellenleistung**
- **1000 Watt Grilleistung**
- 2 Kombi-Leistungsstufen (Grill/Mikrowelle)
- 5 Mikrowellen-Leistungsstufen
- 1 Grillstufe
- Auftau-Programme, nach Zeit und Gewicht wählbar
- Schnell-Startprogramm
- 8 Automatikprogramme
- 95-Minuten-Timer mit Endsignal
- Digitaluhr
- Easy Tronic
- Kindersicherung
- Drehteller, ca. Ø 24,5 cm
- Grillrost, ca. Ø 21,0 cm
- Edelstahl-Front
- Garraumbeleuchtung
- Großes Sichtfenster

- 230 V, 50 Hz, 1250 W
- BxHxT ca. 460x285x370 mm



Pizzafunktion inkl. Pizzastein



Unterbaufähig

Art.-Nr. 622 181
EAN 4 004 470 221 817

VE 1
PAL 16



Art.-Nr. 622 111
EAN 4 004 470 221 114

VE 1
PAL 20





Einbau-Mikrowelle mit Grill
MWG 2215 EB

Einbau-Mikrowelle mit Grill/Heißluft
MWG 2216 EB

- **Einbau-Mikrowelle mit Rahmen 20 Liter Garraum**
- **800 Watt Mikrowellenleistung**
- **1000 Watt Grill**
- 5 Mikrowellen-Leistungsstufen
- 1 Grillstufe
- 2 Kombi-Leistungsstufen Grill/Mikrowelle
- Auftau-Programme, nach Zeit und Gewicht wählbar
- 8 Automatik-Programme
- 95-Minuten-Timer mit Endsignal
- Startverzögerung
- Kindersicherung
- Drehteller, Ø ca. 24,5 cm
- Grillrost, Ø ca. 21 cm
- Garraumbeleuchtung
- Edelstahl-Front
- Edelstahl-Innenraum

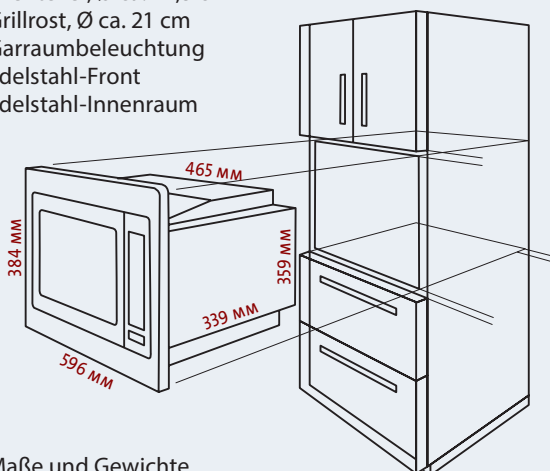

- Maße und Gewichte
- Geräte-Abmessungen: 465x359x339 mm (BxHxT)
- mit Rahmen: 595x384x339 mm (BxHxT)
- Gewicht: ca. 14 kg

- 230 V, 50 Hz, 1250 W

- **Einbau-Mikrowelle mit Rahmen 25 Liter Garraum**
- **900 Watt Mikrowellenleistung**
- **1400 Watt Grill, 2400 Watt Heißluft**
- 5 Mikrowellen-Leistungsstufen
- 1 Grillstufe
- 2 Kombi-Leistungsstufen (Grill/Mikrowelle)
- 2 Kombi-Leistungsstufen Heißluft/Mikrowelle
- 10 Temperatureinstellungen Heißluft (140°–230° C)
- Auftauprogramm, 10 Automatik-Programme
- Schnellstart-Programm, 95-Minuten-Timer mit Endsignal
- Startverzögerung
- Kindersicherung
- Drehteller, Ø ca. 31,5 cm
- Grillrost, Ø ca. 27,5 cm
- Garraumbeleuchtung
- Edelstahl-Front
- Edelstahl-Innenraum

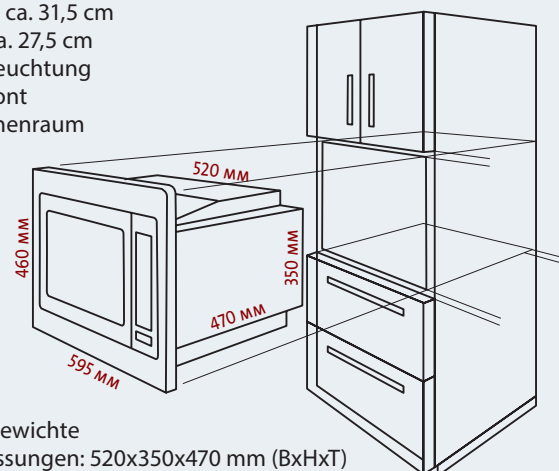

- Maße und Gewichte
- Geräte-Abmessungen: 520x350x470 mm (BxHxT)
- mit Rahmen: 595x460x470 mm (BxHxT)
- Gewicht: ca. 18,7 kg

- 230 V, 50 Hz, 1450 W

Art.-Nr. 622 151
EAN 4 004 470 221 510

VE 1
PAL 9



Art.-Nr. 622 161
EAN 4 004 470 221 619

VE 1
PAL 6





2in1



Einkoch-/Heißgetränkeautomat
EKA 2209 CB

- **25 Liter Tankinhalt für 14 Gläser à 1 Liter**
- Integrierter Ablauf-Zapfhahn zum praktischen Abfüllen von z.B. Glühwein, Punsch oder anderen heißen Getränken
- Emailliertes Gehäuse, kratzfest
- Geschlossener Topfboden, verdecktes Heizelement
- Stufenlose Temperaturregelung (30°-100°C)
- Überhitzungsschutz
- Kontrollleuchte
- Beständige Emaillierung, geschmacksneutral
- Einlegerost
- Kunststoffgriffe, wärmeisoliert

- 230 V, 50 Hz, 1800 W
- BxHxT ca. 465x495x435 mm

Einzelkochplatte
EKP 5006 CB

- **Kochplatte ca. Ø 180 mm, 1500 Watt**
- Stufenlos regelbarer Thermostat
- Kontrollleuchte
- Hitzebeständige Lackierung
- Hohe Standfestigkeit

- 230 V, 50 Hz, 1500 W
- BxHxT ca. 245x70x285 mm



● Art.-Nr. 622 090
EAN 4 004 470 220 902

VE 1
PAL 16



● Art.-Nr. 650 060
EAN 4 004 470 500 608

VE 4
PAL 120





Doppelkochplatte DKP 5007 CB

- 2 Kochplatten
- 1 x ca. Ø 180 mm, 1500 Watt
- 1 x ca. Ø 150 mm, 1000 Watt
- 2 stufenlos regelbare Thermostate
- 2 Kontrollleuchten
- Hitzebeständige Lackierung
- Hohe Standfestigkeit

- 230 V, 50 Hz, 2500 W
- BxHxT ca. 460x70x285 mm

Induktions-Einzelkochplatte EKI 5014 CB

- Sekundenschnelle Erhitzung durch Induktionstechnik
- Kratzfeste Glas-Kochplatte, Schott-Ceran®-Kochfeld
- 55 % Zeitersparnis gegenüber herkömmlichen Heizplatten
- Keine Vorheizphase, energiesparend
- Automatische Topferkennung - Abschaltung bei nicht-induktionsfähigen Töpfen
- 10 wählbare Leistungsstufen, 10 Temperatur Stufen
- Elektronisches Bedienfeld mit Display
- Komfortable Bedienung durch große Tasten
- Leistungsanzeige im LED Display
- 180 min. Timer mit Abschaltautomatik + Endsignal
- Automatische Endabschaltung nach 120 min. ohne Bedienung
- Automatische Endabschaltung 15 sek. nach Entfernen des Topfes
- Kontrollleuchte
- Hohe Standfestigkeit

- 230 Volt, 50 Hz, 2000 W
- BxHxT ca. 280x65x360 mm

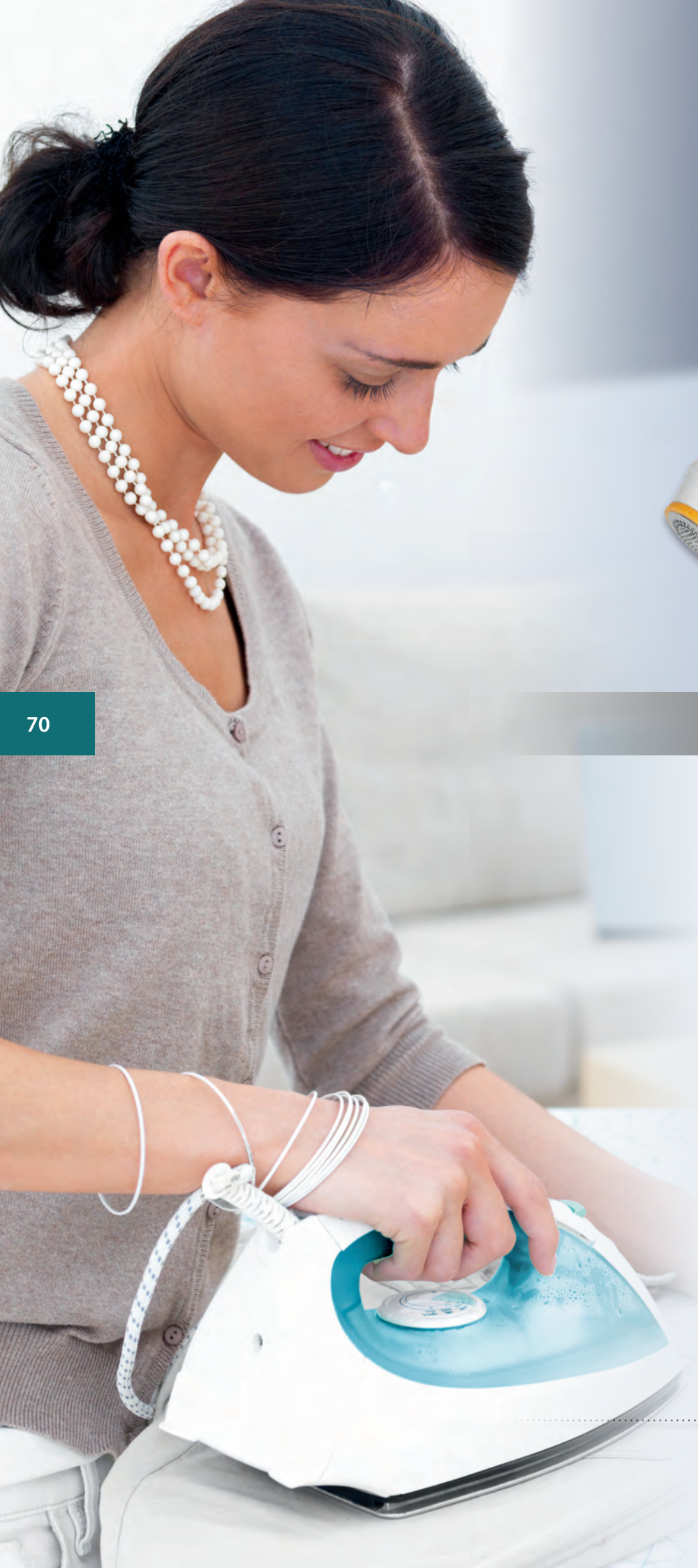

MC 701 CB



MC 702 CB



Textil-Cleaner MC 701 CB / MC 702 CB

MC 701 CB

- Ideal zum einfachen Entfernen von Flusen/Pilling
- Handliche Größe
- Metall-Flusengitter
- Transparenter Flusenbehälter
- An-/Aus-Schalter

- 2 x AM3 AA, 1,5 V (nicht mitgeliefert)
- BxHxT ca. 36x76x76 mm

MC 702 CB

- Ideal zum einfachen Entfernen von Flusen/Pilling
- Handliche Größe
- Metall-Flusengitter
- Transparenter Flusenbehälter
- An-/Aus-Schalter

- 2 x AM3 AA, 1,5 V (nicht mitgeliefert)
- BxHxT ca. 60x85x170 mm

● Art.-Nr.607 010 (MC 701 CB) VE 20
EAN 4 004 470 070 101 PAL 2520
● Art.-Nr.607 020 (MC 702 CB) VE 20
EAN 4 004 470 070 200 PAL 1080





Dampfbügelautomat
DB 757 CB

Dampfbügelautomat
DB 765 CB

Dampfbügelautomat
DB 780 CB

- **Edelstahl-Spezialsohle**
- **Stufenlose Temperaturregelung**
- **3-stufige Dampfregelung**
- Mit Dampfstoßfunktion, Sprüh-Einrichtung und Vertikaldampf
- Trocken-Funktion (Dampf kann abgeschaltet werden)
- Transparenter Wassertank
- Kontrollleuchte

- 230 V, 50 Hz, 1600 W
- BxHxT ca. 245x140x110 mm

- **Edelstahl-Spezialsohle**
- **Stufenlose Temperaturregelung**
- **3-stufige Dampfregelung**
- Mit Dampfstoßfunktion, Sprüh-Einrichtung und Vertikaldampf
- Trocken-Funktion (Dampf kann abgeschaltet werden)
- Selbstreinigungsfunktion
- Transparenter Wassertank
- Kabelzuführung über 360° Drehgelenk
- Kontrollleuchte

- 230 V, 50 Hz, 2000 W
- BxHxT ca. 275x155x115 mm

- **Edelstahl-Spezialsohle**
- **Stufenlose Temperaturregelung**
- **Stufenlose Dampfregelung**
- Mit Dampfstoßfunktion, Sprüheinrichtung und Vertikaldampf
- Trocken-Funktion (Dampf kann abgeschaltet werden)
- Selbstreinigungsfunktion
- Transparenter Wassertank
- Kabelzuführung über 360° Drehgelenk
- Kontrollleuchte

- 220-240 Volt, 50/60 Hz, 2200 W
- BxHxT ca. 275x150x110 mm



**Dampfbügelautomat
DB 766 CB**

- **Edelstahl-Spezialsohle**
- **Stufenlose Temperaturregelung und Dampfmengenregelung**
- Mit Dampfstoßfunktion, Sprüheinrichtung und Vertikaldampf
- Trocken-Funktion (Dampf kann abgeschaltet werden)
- Anti-Kalk-System
- Selbstreinigungsfunktion
- Anti-Tropf-System
- Transparenter Wassertank
- Offener, gummierter Griff
- Kabelzuführung über 360° Drehgelenk
- Kontrollleuchte

- 230 V, 50 Hz, 2500 W
- BxHxT ca. 280x140x110 mm

**Dampfbügelautomat
DB 784 CB**

- **Edelstahlspezialsohle**
- **7 Funktionen:**
 - Sprüheinrichtung
 - Dampfstoß
 - Vertikaldampf
 - Trockenfunktion (Dampf kann abgeschaltet werden)
 - Selbstreinigungsfunktion (zuschaltbar)
 - Tropfstopp
 - Antikalk
- Stufenlose Temperaturregelung
- Stufenlose Dampfregelung
- Transparenter Wassertank (ca. 360 ml)
- Kabelzuführung über 360° Drehgelenk
- Kontrollleuchte

- 220–240 V, 50/60 Hz, 2500 W
- BxHxT ca. 115x150x290 mm

**Dampfbügelautomat
DB 781 CB**

- **Kratzfeste Keramiksohle mit hervorragendem Gleitverhalten**
- **Stufenlose Temperaturregelung**
- **Stufenlose Dampfregelung**
- Mit Dampfstoßfunktion, Sprüheinrichtung und Vertikaldampf
- Trocken-Funktion (Dampf kann abgeschaltet werden)
- Selbstreinigungsfunktion (zuschaltbar)
- Transparenter Wassertank
- Kabelzuführung über 360° Drehgelenk
- Kontrollleuchte

- 220-240 V, 50/60 Hz, 1800-2200 W
- BxHxT ca. 280x134x280 mm



2in1

Auch kabellos zu verwenden

Dampfbügelautomat
DB 774 CB

Dampfbügelautomat
DB 782 CB

Dampfbügelautomat
DBC 776 CB

- **Kratzfeste Keramik-Sohle mit hervorragendem Gleitverhalten**
- **Stufenlose Temperaturregelung und Dampfmengenregelung**
- Mit Dampfstoßfunktion, Sprüh-Einrichtung und Vertikaldampf
- Trocken-Funktion (Dampf kann abgeschaltet werden)
- Anti-Kalk-System
- Selbstreinigungsfunktion, zuschaltbar
- Anti-Tropf-System
- Transparenter Wassertank
- Gummierter Griff für optimalen Halt
- Gummierte Abstellfläche für sicheren Stand
- Kabelzuführung über 360° Drehgelenk
- Kontrollleuchte

- 220-240 V, 50 Hz, 2500 W
- BxHxT ca. 290x150x130 mm

- **Kratzfeste Keramiksohle mit hervorragendem Gleitverhalten**
- Stufenlose Temperaturregelung
- 4-stufige Dampfregelung (0-1-2-3)
- 7 Funktionen:
 - Sprüheinrichtung
 - Dampfstoß
 - Vertikaldampf
 - Trockenfunktion (Dampf kann abgeschaltet werden)
 - Selbstreinigungsfunktion (zuschaltbar)
 - Tropfstopp
 - Anti-Kalk
- Transparenter Wassertank (ca. 360 ml)
- Gummierter Griff für rutschsicheren Halt
- Gummierte Abstellfläche für sicheren Stand
- Kabelzuführung über 360° Drehgelenk
- Kontrollleuchte

- 220-240 V, 50/60 Hz, 2400-2800 W max.
- BxHxT ca. 300x160x120 mm

- **Kratzfeste Keramik-Sohle mit hervorragendem Gleitverhalten**
- Stufenlose Temperaturregelung
- 10 verschiedene Funktionen: Kabellos zu verwenden, Trockenbügeln (Dampf abschaltbar), Dampfbügeln, Dampfstoß, Vertikaldampf, 3-stufige Dampfeinstellung, Sprühfunktion, Anti-Kalk-Funktion, Anti-Tropf-Funktion, Selbstreinigungsfunktion
- Transparenter Wassertank (ca. 220 ml)
- Inkl. Tischbefestigung für sicheren Stand und Einhandbedienung
- Gummierter Griff für rutschsicheren Halt
- Kontrollleuchte

- 220-240 V, 50 Hz, 2000 W
- BxHxT ca. 290x245x130 mm



Kratzfeste und leichtgängige Keramiksohle



Kratzfeste und leichtgängige Keramiksohle

Art.-Nr. 607 740 VE 6
EAN 4 004 470 060 774 PAL 180

Art.-Nr. 607 820 VE 6
EAN 4 004 470 078 206

Art.-Nr. 607 760 VE 4
EAN 4 004 470 077 605 PAL 80





Dampfbügelstation
DBS 778 CB

Dampfbügelstation
DBS 783 CB

- **Edelstahl-Spezialsohle**
- **Gleichbleibend hohe Hitzebeständigkeit und optimale Dampfgenerierung**
- **Dampfstoßfunktion (horizontal und vertikal)**
- Gleichbleibend hoher Dampfstoß: 90 g/Min.
- Gleichmäßige Dampfverteilung durch 68 Dampfdüsen
- Abnehmbarer Wassertank (1,7 Liter Fassungsvermögen), bei durchschnittlichem Betrieb ausreichend für ca. 60 Minuten
- Permanent Nachfüll-Funktion – Nachfüllen des Wassertanks während des Betriebes möglich
- Stufenlos einstellbare Temperaturregelung
- Schweres Eisen – weniger Druckaufwand für optimale Gleiteigenschaft
- Extra große Abstellfläche für stabile Ablage des Bügeleisens
- Antikalkpatrone
- Arretierbare Tragevorrichtung
- Langes Anschlusskabel
- Kabelaufwicklung am Bodenteil

- 220–240 V, 50/60 Hz, 2400 W max.
- BxHxT ca. 195x270x380 mm

- **Kratz feste Keramiksohle mit hervorragendem Gleitverhalten**
- **Gleichbleibend hohe Hitzebeständigkeit und optimale Dampfgenerierung**
- Mit Dampfstoßfunktion (horizontal und vertikal)
- Gleichbleibender hoher Dampfausstoß: max. 90 g/Min.
- Gleichmäßige Dampfverteilung durch 15 Dampfdüsen
- Abnehmbarer Wassertank (1,0 Liter Fassungsvermögen)
- Permanent Nachfüllfunktion – Nachfüllen des Wassertanks während des Betriebes möglich
- Elektronische Temperatureinstellung
- Dauerdampf durch Feststelltaste
- Auto-Shut-Off nach 20 Minuten
- Blau beleuchtete Symbole auf Display
- Beleuchteter Wassertank
- Antikalkpatrone
- Abstellfläche für Bügeleisen
- Arretierbare Tragevorrichtung
- Rückseite der Bügelstation extra groß, für eine stabile Ablage
- Langes Anschlusskabel

- 220–240 V, 50/60 Hz, 2000–2400 W
- BxHxT ca. 210x325x390 mm



Arretierbare Tragevorrichtung



Kratz feste und leichtgängige Keramiksohle



Praktische Tragevorrichtung



Beleuchteter Wassertank

● Art.-Nr. 607 786
EAN 4 004 470 077 865
● Art.-Nr. 607 780 PU 4
● EAN 4 004 470 077 803 PAL 64



● Art.-Nr. 607 831
EAN 4 004 470 078 312

VE 6



Bomann-Dampfreiniger reinigen umweltfreundlich, ohne zusätzliche Reinigungsmittel, gründlich, effektiv und flexibel. Verschiedene Aufsätze ermöglichen den Einsatz in allen Bereichen im Haushalt. Ob große Bodenflächen, Glasscheiben oder Kalkablagerungen an z.B. Armaturen. Die Dampfreiniger entfernen selbst hartnäckigen Schmutz streifenfrei und ohne Kalkrückstände. Unentbehrlich auch zur einfachen und schnellen Reinigung von z.B. Duschtrennungen, Jalousien oder Heizkörpern. Ideal und vielseitig sind die Dampfreiniger ebenso zur Desinfizierung von Bad und Küche sowie zur Geruchsentfernung und Auffrischung von Polstern oder Kleidungsstücken einzusetzen.



Dampfreiniger
DR 977 CB

Dampfreiniger
DR 921 CB

- **Dampfreiniger, reinigt, desinfiziert und entfettet bei 100°C ohne Kalkrückstände und Putzstreifen**
- **3,5 bar Dampfdruck**
- ca. 220 ml Wassertank
- Überdruckschutz
- Überhitzungsschutz
- Langes Kabel, ca. 5,0 m
- Inkl. 8-teiligem Zubehör:
 - Bürsten-Aufsatz
 - Düsen-Aufsatz
 - Winkel-Aufsatz
 - Vlies-Aufsatz
 - Fensterreinigungs-Aufsatz
 - Universeller Reinigungs-Aufsatz
 - Schlauch
 - Messbecher
- 230 V, 50 Hz, 1000 W
- BxHxT ca. 210x320x160 mm

- **Dampfreiniger, reinigt, desinfiziert und entfettet ohne Kalkrückstände und Putzstreifen**
- **4 bar Dampfdruck**
- ca. 1,5 l Wassertank
- Edelstahlheizkessel
- Kontrollleuchten (Netz und Betriebsbereitschaft)
- Sicherheitstankdeckel mit Überdruckventil
- Überhitzungsschutz
- An-/Ausschalter, spritzwassergeschützt
- Praktischer, offener Tragegriff
- Leichtlaufräder
- Dampfregulierung am Handgriff
- zusätzliche Feststelltaste für Dauerbetrieb
- Inkl. 10-teiligem Zubehör:
 - 2-teiliges, verlängerbares Steckrohr
 - Bodenbürste mit Tuchaufnahme
 - Vliestuch
 - Fensterwischer
 - 2 Strahldüsenaufsätze
 - 2 unterschiedlich große Rundbürstenaufsätze
 - Trichter
 - Messbecher
- Integriertes Zubehörfach



8-teiliges Zubehör



- BxHxT ca. 670x260x285 mm
- 230 V, 50 Hz, 1500 W

Art.-Nr. 609 771 VE 2
EAN 4 004 470 097 719 PAL 112

Art.-Nr. 609 211 VE 1
EAN 4 004 470 092 110 PAL 24





2in1

**Akkusauger
CB 967**

- **Mit 3 wiederaufladbaren Akkus**
- **Fugendüse, Bürstendüse**
- Permanent Staubfilter, auswaschbar
- Ladekontrollleuchte (LED)
- Lade-Netzteil
- Standfuß/Wandhalterung (Befestigungsmaterial inklusive)
- 230 V, 50 Hz, 5,5 V, 200 mAh
- BxHxT ca. 310x130x100 mm



**Akkusauger
AKS 960 CB**

- **Nass-/Trockensauger**
- Kräftiger Akku-Sauger mit 3 wiederaufladbaren Akkus
- Inkl. Aufsatz für Nasssaugen
- Fugendüse mit Bürstaufsatz
- Permanent Staubfilter, auswaschbar
- Ladekontrollleuchte (LED)
- Lade-Netzteil
- Wandhalterung
- 230 V, 50 Hz, 3,6 V, 1400 mAh
- BxHxT ca. 380x130x110 mm



**Akku-Bodenbürstsauger
AKS 920 B CB**

- **2 in 1 – Bodenbürstsauger und Handstaubsauger**
- Ladezustandsanzeige (LED), beleuchtet
- Kabelloser Betrieb für flexiblen Einsatz
- Beutellose Filtertechnik
- Behältervolumen: ca. 0,6 Liter
- Permanent-Staubfilter, auswaschbar
- Staubbehälter leicht entleerbar, bequeme Reinigung
- Elektrische, rotierende Turbo-Bodenbürste für individuellen Einsatz
- inkl. Fugendüse, Bürstendüse, Ladenetzteil
- Höhenverstellbares Metall-Teleskoprohr (Click-Lock)
- Gummierte Laufrollen, ideal für Parkettböden
- Vertikale Parkposition
- Platzsparendes Verstauen
- 230 V, 50 Hz, 9,6 V, 1300 mAh
- BxHxT ca. 175x980x125 mm



Art.-Nr. 609 670 VE 6
EAN 4 004 470 096 705 PAL 216



Art.-Nr. 609 600 VE 6
EAN 4 004 470 096 002 PAL 180



Art.-Nr. 609 200 VE 3
EAN 4 004 470 092 004 PAL 45





Handstaubsauger
CB 947

Bodenstaubsauger
BS 989 CB

Bodenstaubsauger
BS 902 CB

- **700 Watt max.**
- Zum Absaugen von Möbeln, Polstern, Computern, Autos u.v.m.
- Geringe Abmessungen: 24x12x15 cm
- Permanenter Staubfilter, leicht zu reinigen
- 6 m langes Anschlusskabel
- Aufrecht abstellbar (platzsparend)
- Zubehör: Flexibler „Saugrüssel“ mit Fugendüse, kleine und große Bürste, Schulterriemen
- 230 V, 50 Hz, 700 W max.
- BxHxT ca. 360x185x110 mm

- **Bodenstaubsauger mit leistungsstarken 1400 Watt max.**
- **4-fach Mikrofiltersystem**
- Mechanische Saugkraftregelung
- Staubbeutelwechselanzeige
- Leichtgängige, umschaltbare Rollenbürste
- Integrierter Tragegriff
- Automatische Kabelaufwicklung
- Leichtgängige, große Laufrollen
- Zubehör: 2 in 1 – Bürsten- und Fugendüse
- 230 V, 50 Hz, 1400 W max.
- BxHxT ca. 230x230x320 mm
- Ersatzbeutel: SSB98
Art.-Nr. 282 193
EAN 4 006 160 082 932

- **Bodenstaubsauger mit leistungsstarken 1500 Watt max.**
- **4-fach Mikrofiltersystem**
- Elektronische Leistungsregelung
- Staubbeutelwechselanzeige
- Leichtgängige, umschaltbare Rollenbürste
- Leichtgängige, große Laufrollen
- Integrierter Tragegriff
- Automatische Kabelaufwicklung
- Zubehör: 2 in 1 – Bürsten- und Fugendüse
- 230 V, 50 Hz, 1500 W max.
- BxHxT ca. 235x210x310mm
- Ersatzbeutel: SSB98
Art.-Nr. 282 193
EAN 4 006 160 082 932



Art.-Nr. 609 470 VE 6
EAN 4 004 470 094 701 PAL 144

Art.-Nr. 609 896 VE 1
EAN 4 004 470 098 969 PAL 48

Art.-Nr. 609 020 VE 1
EAN 4 004 470 090 208





**Bodenstaubsauger
BS 968 CB**

- **1500 Watt max.**
- **4-fach Mikrofiltersystem**
- **Elektronische Saugkraftregelung**
- Edelstahl-Saugrohr
- Staubbeutel-Wechselanzeige
- Integrierter Tragegriff
- Automatische Kabelaufwicklung
- Leichtgängige, gummierte Laufrollen, ideal für Parkettböden
- 2 in 1 Bürst-/Fugendüse, Polsterdüse

- 230 V, 50 Hz, 1500 W max.
- BxHxT ca. 315x205x220 mm

- Ersatzbeutel: SSB98
Art.-Nr. 282 193
EAN 4 006 160 082 932

**Bodenstaubsauger
BS 911 CB**

- **2000 Watt max.**
- **4-fach Mikrofiltersystem**
- **Elektronische Leistungsregelung**
- Edelstahl-Teleskoprohr
- Umschaltbare Metallbodenbürste
- Staubbeutel-Wechselanzeige
- Platzsparende Parkhilfe
- Praktischer Tragegriff
- Automatische Kabelaufwicklung
- Gummierte Laufrollen, ideal für empfindliche Böden
- Integriertes 3-fach Zubehör: Kombinierte Bürst-/Fugendüse und Polsterdüse

- 230 V, 50 Hz, 2000 W max.
- BxHxT ca. 250x250x410 mm

- Ersatzbeutel: SSB101
Art.-Nr. 282 047
EAN 4 006 160 820 478

**Bodenstaubsauger
BS 985 CB**

- **2000 Watt max.**
- **5-fach Mikrofiltersystem**
- **Elektronische Leistungsregelung**
- Höhenverstellbares Edelstahl-Teleskoprohr (Click-Lock)
- Verstellbare Bodenbürste (Hartboden/Teppich) mit Metalleinlage
- 8 Meter Aktionsradius
- Staubbeutel-Wechselanzeige
- Praktischer Tragegriff
- Automatische Kabelaufwicklung
- Leichtgängige, große, gummierte Laufrollen – ideal für Parkettböden
- Platzsparende Parkhilfe
- 2 in 1 Bürst-/Fugendüse

- 230 V, 50 Hz, 2000 W max.
- BxHxT ca. 210x275x405 mm

- Ersatzbeutel: SSB101
Art.-Nr. 282 047
EAN 4 006 160 820 478



Bodenstaubsauger
BS 961 CB

Bodenstaubsauger, beutellos
BS 975 CB

- **4-fach Mikrofiltersystem inkl. HEPA-Filter zur optimalen Staubfilterung**
- **Stufenlose, elektronische Saugkraftregelung**
- Höhenverstellbares Edelstahlsaugrohr (Click-lock)
- Leichtgängige, verstellbare Bodenbürste (Hartboden/Parkett) mit Metalleinsatz
- LED Kontrollleuchte
- Automatische Kabelaufwicklung
- Platzsparende Parkhilfe
- Staubbeutel-Wechselanzeige
- Integrierter Tragegriff
- Gummierte Laufrollen, ideal für empfindliche Böden
- 5-fach Zubehör: kombinierte Bürst-/Fugendüse, Polsterdüse, Parkettbürste, verstellbare Bodenbürste
- Zubehöralterung

- 230 V, 50 Hz, 2300 W max.
- BxHxT ca. 285x220x415 mm

- Ersatzbeutel: SSB101
Art.-Nr. 282 047
EAN 4 006 160 820 478

- **1600 Watt max.**
- **Beutellose Filtertechnik**
- **Mechanische Saugkraftregelung**
- Leicht entleerbarer, transparenter Staubauffangbehälter ersetzt herkömmlichen Staubbeutel
- Kein Staubbeutel-Nachkauf
- Verstellbare Bodenbürste
- Auswaschbarer Motorschutzfilter
- Platzsparende Parkhilfe
- Automatische Kabelaufwicklung
- Leichtgängige, große Laufrollen
- Behältervolumen: 2,5 Liter

- 230 V, 50 Hz, 1600 W max.
- BxHxT ca. 215x235x370 mm



Art.-Nr. 609 612
EAN 4 004 470 096 125

VE 1
PAL 36



Art.-Nr. 609 751
EAN 4 004 470 097 511

VE 1
PAL 36





2 Bodenbürsten
für alle
Anforderungen

Bodenstaubsauger, beutellos
BS 971 CB

Bodenstaubsauger, beutellos
BS 901 CB

- **2000 Watt max.**
- **Beutellose Filtertechnik**
- **Elektronische Leistungsregelung**
- Leicht entleerbarer, transparenter Staubauffang-behälter ersetzt herkömmlichen Staubbeutel
- Kein Staubbeutel-Nachkauf
- Höhenverstellbares Teleskoprohr
- Verstellbare Bodenbürste
- Auswaschbarer Motorschutzfilter
- Gummierte Laufrollen, ideal für Parkettböden
- Platzsparende Parkhilfe
- Automatische Kabelaufwicklung
- 2 in 1 Bürst-/Fugendüse, Polsterdüse
- Behältervolumen: 1,25 Liter

- 230 V, 50 Hz, 2000 W max.
- BxHxT ca. 377x285x257 mm

- **Cyclon-Twin-Spin Bodenstaubsauger mit leistungsstarken 2200 Watt max.**
- **Konstant hohe Saugleistung durch Cyclon-Twin-Spin Technik**
- **Beutellose Filtertechnik**
- Kein Staubbeutel Nachkauf
- Leicht entleerbarer, transparenter Staubauffangbehälter ersetzt herkömmlichen Staubbeutel
- Elektronische Leistungsregelung
- HEPA-Filter
- 5-fach Filtersystem
- Umschaltbare Metallbodenbürste
- Höhenverstellbares Edelstahlteleskoprohr
- Gummierte Laufrollen – ideal für empfindliche Böden
- Inkl. Lenkrolle
- Automatische Kabelaufwicklung
- Praktischer Tragegriff
- Platzsparende Parkhilfe
- Langes Kabel ermöglicht großen Aktionsradius
- Zubehör: kombinierter Bürst-/Fugenaufsatz, Parkettbürste
- Behältervolumen: ca. 3 Liter

- 230 Volt, 50 Hertz, 2200 W
- BxHxT ca. 280x310x380 mm



● Art.-Nr. 609 713
 EAN 4 004 470 097 139
 ● Art.-Nr. 609 716
 EAN 4 004 470 097 160
 ● Art.-Nr. 609 718
 EAN 4 004 470 097 184

VE 1
 PAL 30

● Art.-Nr. 609 010
 EAN 4 004 470 090 109

VE 1





2 Bodenbürsten
für alle
Anforderungen



2in1 Edelstahl

Bodenstaubsauger, beutellos
BS 912 CB

Nass-/Trockensauger
BS 9000 CB

- **2200 Watt max.**
- **Konstant hohe Saugleistung durch Cyclon-Twin-Spin-Technik**
- **Beutellose Filtertechnik**
- **Elektronische Leistungsregelung**
- 4-fach Filtersystem
- Inkl. HEPA-Filter
- Leicht entleerbarer, transparenter Staubfangbehälter ersetzt herkömmlichen Staubbeutel
- Kein Staubbeutel-Nachkauf
- Höhenverstellbares Edelstahl-Teleskoprohr
- Umschaltbare Metallbodenbürste
- Gummierte Laufrollen, ideal für empfindliche Böden
- Inkl. Lenkrolle
- Praktischer Tragegriff, klappbar
- Platzsparende Parkhilfe
- Automatische Kabelaufwicklung
- Inkl. Parkettbürste
- Behältervolumen: 4 Liter

- 230 V, 50 Hz, 2200 W max.
- BxHxT ca. 300x460x330 mm

- **Edelstahlgehäuse**
- **Großer, komfortabler Nass-/Trockensauger mit leistungsstarken 1600 W max.**
- Ca. 20 Liter großes Tankvolumen
- Multifiltersystem
- Inkl. Gebläsefunktion z. B. zum einfachen Entfernen von Laub
- Saugt Grobschmutz ebenso effektiv wie Flüssigkeiten
- Optimale Standfestigkeit durch 4 Rollen
- Umlenkrollen (360°) ermöglichen leichtgängiges und flexibles Arbeiten
- 2-teiliges robustes Saugrohr
- Überlaufschutz durch Schwimmventil
- Praktische Halterung am Sauger für griffbereites und aufgeräumtes Zubehör
- 5 m Kabel ermöglicht großen Aktionsradius
- Zubehör: Bürsten-/Fugenaufsatz und Nass-/Trockenbürste, auswaschbarer Permanentfilter

- 230 V, 50 Hz, 1600 W max.
- BxHxT ca. 340x500x340 mm



Auch ideal für den Einsatz auf Laminat-, Teppichböden etc. geeignet

Zubehör: Bürst- und Fugendüse

Art.-Nr. 609 121
EAN 4 004 470 091 212

VE 1
PAL 20



Art.-Nr. 690 000
EAN 4 004 470 900 002

VE 1
PAL 20





Nasen-/ Ohrhaarentferner CB 801

- **Inkl. Licht zur präzisen Körperpflege**
- Entfernt lästige Nasen- und Ohrhaare leicht und komfortabel
- Mit Reinigungsbürste und Abdeckkappe für Scherkopf
- Edelstahl-Scherkopf zur Reinigung abnehmbar
- Gerätekörper spritzwassergeschützt
- Batteriebetrieben (nicht im Lieferumfang enthalten)
- 1 x 1,5 V UM3
- BxHxT ca. 140x30x33 mm



2in1

Haar-/Bartschneidemaschine
HSM 8006 CB

- **Edelstahl-Präzisions-Scherkopf – für einen gleichmäßigen Haarschnitt**
- **Edelstahl-Klinge**
- Stufenlose Schnittlängenregulierung: 0-2 mm
- Kammaufsätze für 4 Schnittlängen: 3, 6, 9, 12 mm
- Leichte Handhabung durch ergonomisch geformten Griff
- Soft-Touch Griffeinlage – für eine sichere Handhabung
- Zubehör: 4 Kammaufsätze, Reinigungsbürste, Scherkopfschutz
- Aufhängeöse

- 220–240 V, 50 Hz, 10 W max.
- BxHxT ca. 65x55x200 mm



Haar-/Bartschneidemaschine
HSM 8007 NE CB

- **Edelstahl Präzisions-Scherkopf für einen gleichmäßigen Haarschnitt**
- **Edelstahlklinge**
- Stufenlose Schnittlängenregulierung für effizienten Einsatz der Kammaufsätze
- Kammaufsätze für 4 Schnittlängen: 3, 6, 9, 12 mm
- Soft-Touch Griffeinlage – für eine sichere Handhabung
- Zubehör: 4 Kammaufsätze, Reinigungsbürste, Scherkopfschutz, Frisierkamm
- Aufhängeöse

- **Nasen-/Ohrhaarentferner**
- Entfernt lästige Nasen- und Ohrhaare leicht und komfortabel
- Edelstahl-Scherkopf zur Reinigung abnehmbar
- Inkl. Abdeckkappe für Scherkopf
- Batteriebetrieben: 1x 1,5 V AA (nicht im Lieferumfang enthalten)

- 230-240 Volt, 50 Hz, 10 W max.
- BxHxT ca. 65x55x200 mm



Haarglätter
HC 888 CB

- **Ideal für Trendfrisuren**
- Eloxierte Stylingplatten
- Gleichmäßige Wärmeverteilung
- Handliches Design
- Schnelle Aufheizung
- Inkl. Kamm-Aufsätze
- An-/Ausschalter
- Kontrollleuchte

- 230 V, 50 Hz, 25 W
- BxHxT ca. 50x70x265 mm



● Art.-Nr. 680 061 VE 12
EAN 4 004 470 800 616 PAL 672



● Art.-Nr. 680 071 VE 10
EAN 4 004 470 800 715 PAL 300



● Art.-Nr. 608 881 VE 12
EAN 4 004 470 735 062 PAL 480





Keramik

Keramik

Haarglätter
HC 834 CB

- **Ideal für Trendfrisuren**
- **Voll-Keramikplatten** für gleichmäßige, schonende Wärmeverteilung
- Problemloses Glätten durch konstante, langanhaltende Temperatur
- Kurze Aufheizzeit
- Handliches Design
- Ein-/Ausschalter
- Aufhängeöse

- 230 V, 50 Hz, 20 W
- BxHxT ca. 43x45x285 mm

Haarglätter
HC 841 CB

- **Ideal für Trendfrisuren**
- **Voll-Keramikplatten** für gleichmäßige, schonende Wärmeverteilung
- Platten federgelagert für gleichmäßigen Anpressdruck
- Temperaturbereich 90 °C–180 °C, variabel einstellbar in 5 °C-Schritten
- **Elektronische Temperatureinstellung**
- blau beleuchtetes LCD-Display mit Temperaturangabe zur kontrollierten, sicheren Handhabung
- Temperatur-Kontrollleuchte
- Problemloses Glätten durch konstante, langanhaltende Temperatur
- Kurze Aufheizzeit
- mechanische Verriegelung
- Kabelzuführung über 360° Drehgelenk
- Handliches Design
- Ein-/Ausschalter
- Aufhängeöse

- 230 V, 50 Hz, 35 W
- BxHxT ca. 40x45x330 mm

Lockenzange
HC 8001 CB

- **Lockenzange, verchromt**
- **Soft-Touch-Gehäuse**
- Ein-/Ausschalter
- Kontrollleuchte
- Schnelle Aufheizung
- Überhitzungsschutz
- Kabelzuführung über 360° Drehgelenk

- 230 V, 50 Hz, 25 W
- BxHxT ca. 35x70x300 mm



LCD-Display mit Temperaturangabe

Art.-Nr. 608 340
EAN 4 004 470 083 408 VE 12
PAL 840



Art.-Nr. 608 416
EAN 4 004 470 084 160 VE 12
PAL 720



Art.-Nr. 680 001
EAN 4 004 470 800 012 VE 12
PAL 720





Lockenstab
CB 856

- **2 Leistungsstufen**
- Ausrolltaste für Rundbürste
- Kabelzuführung über 360° Drehgelenk
- Überhitzungsschutz
- Ergonomisch geformt
- 230 V, 50 Hz, 300 W
- BxHxT ca. 320x50x50 mm

Lockenstab
HAS 887 CB

- **Kraftvolle 550 Watt**
- **Spannungsversorgung umschaltbar**
- 2 Leistungsstufen + Kaltstufe (Cool Shot)
- Inkl. 3 Aufsätze: Volumenstyler, Rundbürste, Normalbürste
- Ausrolltaste für Aufsätze
- Überhitzungsschutz
- 115/230 V, 50/60 Hz, 550 W
- BxHxT ca. 305x45x45 mm

Reise-Haartrockner
CB 818

- **Kompakter Sport-Haartrockner**
- **2 Temperatur-/Leistungsstufen**
- **Spannungsversorgung umschaltbar**
- Abnehmbare Formdüse
- Aufhängeöse
- Praktische Klarsichttasche
- 120/230 V, 50/60 Hz, 1200 W max.
- BxHxT ca. 130x195x70 mm



Inkl. Volumenstyler, Rundbürste, Normalbürste

Art.-Nr. 608 560 VE 12
EAN 4 004 470 085 600 PAL 432



Art.-Nr. 608 879 VE 12
EAN 4 004 470 715 484 PAL 768



Art.-Nr. 608 189 VE 12
EAN 4 004 470 081 893 PAL 588





Reise-Haartrockner
HT 8002 CB

- **Kompakter Reisehaartrockner**
- **2 Temperatur-/Leistungsstufen**
- Formdüse 360° drehbar, abnehmbar
- Gummiprofil am Gehäuse für rutschsicheres Ablegen
- Überhitzungsschutz
- Aufhängeöse

- 230 V, 50 Hz, 1200 W max.
- BxHxT ca. 111x210x75 mm

Reise-Haartrockner
HT 8004 CB

- **Kompakter Reise-Haartrockner**
- **2 Temperatur-/Leistungsstufen**
- Soft-Touch-Gehäuse – Gummierte Oberfläche für rutschsicheres Ablegen
- Inkl. Klarsichttasche zur praktischen Aufbewahrung und für unterwegs

- 230 V, 50 Hz, 1200 W max.
- BxHxT ca. 150x210x75 mm

Reise-Haartrockner
HTD 8005 CB

- **Kompakter Reise-Haartrockner**
- **2 Temperatur-/Leistungsstufen**
- **Spannungsversorgung umschaltbar**
- Formdüse 360° drehbar, abnehmbar
- Inkl. Volumen-Diffuser
- Klapp-Griff
- Aufhängeöse
- Klarsichttasche zur praktischen Aufbewahrung und für unterwegs

- 110/230 V, 50/60 Hz, 1300 W max.
- BxHxT ca. 170x235x75 mm



Profi-Haartrockner
HTD 843 CB

- 3 Temperatur-/Leistungsstufen
- 2 Gebläsestufen
- Kaltstufe „Cool Shot“
- Professioneller Volumen-Diffuser und Formdüse
- Gummierte Oberfläche für rutschsicheres Ablegen
- Überhitzungsschutz
- Aufhängeöse

- 230 V, 50 Hz, 2000 W max.
- BxHxT ca. 210x235x90 mm

Profi-Haartrockner
HTD 889 CB

- 3 Temperatur-/Leistungsstufen
- 2 Gebläsestufen
- Kaltstufe „Cool Shot“
- Professioneller Volumen-Diffuser und Formdüse
- Lufteinlassfilter herausnehmbar
- Soft-Touch-Gehäuse – Gummierte Oberfläche für rutschsicheres Ablegen
- Überhitzungsschutz
- Aufhängeöse

- 230 V, 50 Hz, 2000 W max.
- BxHxT ca. 270x270x90 mm

Profi-Haartrockner
HTD 899 CB

- 3 Temperatur-/Leistungsstufen
- 2 Gebläsestufen
- Kaltstufe „Cool Shot“
- Professioneller Volumen-Diffuser und Formdüse
- Eindrehabarer Griff (platzsparend)
- Inkl. Reisebeutel mit Seilzug
- Lufteinlassfilter, herausnehmbar
- Soft-Touch-Gehäuse – Gummierte Oberfläche für rutschsicheres Ablegen
- Überhitzungsschutz
- Aufhängeöse

- 230 V, 50 Hz, 2200 W max.
- BxHxT ca. 245x255x85 mm



● Art.-Nr. 608 431
EAN 4 004 470 084 313
● Art.-Nr. 608 432
EAN 4 004 470 084 320

VE 6
PAL 216

● Art.-Nr. 608 891
EAN 4 004 470 088 915

VE 6
PAL 216

● Art.-Nr. 608 996
EAN 4 004 470 089 967

VE 6
PAL 216





AC-Motor



Profi-Haartrockner
HTD 803 CB

- 3 Temperatur-/Leistungsstufen
- 2 Gebläsestufen
- Kaltstufe „Cool Shot“
- Professioneller Volumen-Diffuser und Formdüse
- Gummiprofil am Gehäuse für rutschsicheres Ablegen
- Inkl. Wandhalterung für platzsparende Ablage und schnelle Verfügbarkeit
- Extra langes Spiralkabel: platzsparend, aber maximale Flexibilität in der Anwendung
- Lufteinlassfilter
- Überhitzungsschutz
- Aufhängeöse

- 230 V, 50 Hz, 2000 W max.
- BxHxT ca. 225x270x85 mm



Profi-Haartrockner
HTD 8003 CB

- Profi-Haartrockner mit 2000 Watt
- leistungsstarker AC-Motor, auch für Salon-Ansprüche; 50% längere Lebensdauer
- besonders starker Luftstrom für schnelles und effektives Trocknen
- auch für lange Trocknungszeiten
- inkl. professionellem Volumen-Diffuser
- extra schmale Formdüse 360° drehbar, für präzises Styling, abnehmbar
- 3 Temperatur- und 2 Gebläsestufen für jeden Haartyp
- Kaltstufe „Cool Shot“
- Kabellänge ca. 1,8 m
- Soft-Touch-Gehäuse
- Lufteinlassfilter, abnehmbar
- Kontrollleuchte
- Überhitzungsschutz
- Aufhängeöse

- 230 V, 50 Hz, 2000 W max.
- BxHxT ca. 240x270x90 mm

Profi-Haartrockner
HTD 807 CB

- 3 Temperatur-/Leistungsstufen
- 2 Gebläsestufen
- Kaltstufe „Cool Shot“
- Ionisierungsfunktion – bessere Frisierbarkeit durch Anti-Statik-Effekt, das Haar trocknet nicht aus, wird geschmeidig und glänzend
- Professioneller Volumen-Diffuser und Formdüse
- Soft-Touch-Gehäuse
- Lufteinlassfilter
- Aufhängeöse

- 230 V, 50 Hz, 2200 W max.
- BxHxT ca. 220x270x95 mm



Art.-Nr. 608 030 VE 6
EAN 4 004 470 080 308 PAL 144



Art.-Nr. 680 031 VE 6
EAN 4 004 470 800 319 PAL 180



Art.-Nr. 608 073
EAN 4 004 470 080 735 VE 6
Art.-Nr. 608 076 PAL 180
EAN 4 004 470 080 766



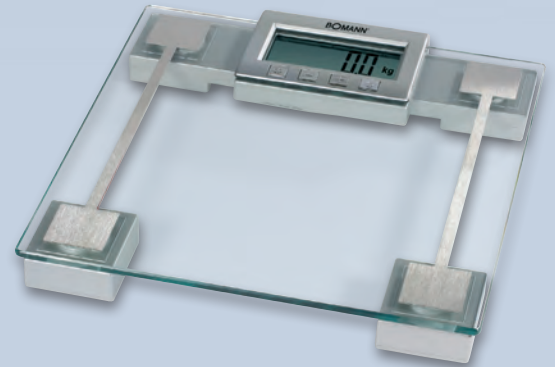

Fußmassage-Gerät
FM 8000 CB

Infrarot-Massagegerät
CB 865

Multi-Analyse-Waage
PW 1409 FA CB

- **Intensiver Whirlpool-Effekt**
- **Massage-Noppen zur Stimulierung der Fußreflexzonen**
- zusätzliche Massagerolle, herausnehmbar, für punktuelle Fußreflexzonenmassage
- Beheizte Fußauflage
- 4-Stufen-Schalter:
 - 0 = Aus
 - 1 = Massage
 - 2 = Wärme/Whirl
 - 3 = Wärme/Whirl/Massage
- Anwendung mit und ohne Wasser möglich
- Spritzschutz, abnehmbar
- Wasserstandsmarkierung
- Ausschüttmulde
- Große, gummierte Füße für rutschsicheren Stand
- 230 V, 50 Hz, 90 W
- BxHxT ca. 300x120x380 mm

- **3 Funktionen:**
- **Massage**
- **Infrarot-Wärme**
- **Massage mit Infrarot-Wärme**
- 4 verschiedene Massage-Aufsätze
- 2 Punkt-Konzentratoren
- Flächenmassierer
- Gesichtsmassierer
- Sehr leiser Motor
- 230 V, 50 Hz, 13 W
- BxHxT ca. 240x70x75 mm

- **Elektronische Glas-Personenwaage zur Analyse von Gewicht, Körperfettanteil, Wasseranteil, Muskelmasse sowie Kalorienverbrauch**
- Speicher für bis zu 16 unterschiedliche Benutzer
- Maßeinheit in kg
- Messbereich: 2–150 kg
- Körperfettanteil: 1–60%
- Wasseranteil: 20–75%
- Muskelanteil: 10–50%
- Maßeinteilung: 100 g
- Großes LCD-Display für gute Lesbarkeit
- Automatisches Abschalten (verlängert die Batterielebensdauer)
- 2x3V CR 2032 (Batterie im Lieferumfang enthalten)
- BxHxT ca. 310x30x300 mm

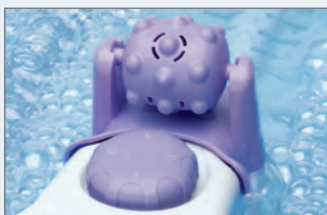

Inkl. zusätzlicher Massagerolle



Art.-Nr. 680 000
EAN 4 004 470 800 005

VE 3
PAL 72

Art.-Nr. 608 650
EAN 4 004 470 086 508

VE 6
PAL 384

Art.-Nr. 614 090
EAN 4 004 470 140 903

VE 4
PAL 200



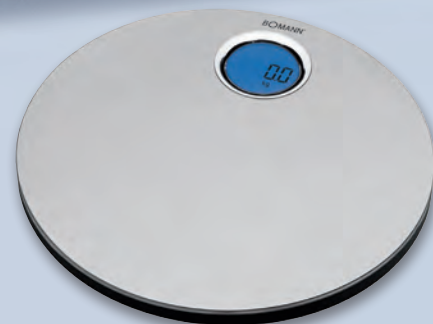

Edelstahl

Personenwaage
PW 1417 CB

- **Elektronische Glas-Personenwaage mit gut lesbarem LCD-Display**
- **Maßeinheit in kg, lb, st (umschaltbar)**
- Messbereich: 2,5–150 kg in 100g-Schritten
- Pflegeleichte Stehfläche
- Sicherer Stand durch Anti-Rutsch-Füße
- Automatisches Abschalten (verlängert die Batterie-Lebensdauer)
- 1x3V CR 2032 Batterie (Batterie im Lieferumfang enthalten)
- BxHxT ca. 330x25x300 mm

Personenwaage
PW 1418 CB

- **Elektronische Glas-Personenwaage mit gut lesbarem LCD-Display**
- **Maßeinheit in kg, lb, st (umschaltbar)**
- Messbereich bis 150 kg
- Auflösung von 2,5-150 kg: 100g-Schritte
- Pflegeleichte Stehfläche
- Sicherer Stand durch Anti-Rutsch-Füße
- Automatische Abschaltung, verlängert die Batterie-lebensdauer
- 1x3V CR 2032 Batterie (Batterie im Lieferumfang enthalten)
- BxHxT ca. 320x25x320 mm

Personenwaage
PW 1419 CB

- **Elektronische Edelstahl-Personenwaage mit gut lesbarem LCD-Display, blau beleuchtet**
- **Maßeinheit in kg, lb, st (umschaltbar)**
- Messbereich bis 150 kg
- Auflösung von 2,5-150 kg: 100g-Schritte
- Pflegeleichte Stehfläche
- Sicherer Stand durch Anti-Rutsch-Füße
- Automatische Abschaltung, verlängert die Batterie-lebensdauer
- 3xAAA Batterien (Batterie im Lieferumfang nicht enthalten)
- BxHxT ca. 330x25x330 mm

Art.-Nr. 614 171 VE 6
EAN 4 004 470 141 719 PAL 300



Art.-Nr. 614 181 VE 6
EAN 4 004 470 141 818 PAL 300



Art.-Nr. 614 191 VE 6
EAN 4 004 470 141 917 PAL 360





Tischventilator
VL 1130 CB

- ca. Ø 23 cm
- **2 Geschwindigkeits-Stufen**
- 3-Stufen-Schalter (0-1-2)
- Oszillierend (abschaltbar)
- Neigungswinkel verstellbar
- Schutzgitter aus Metall
- Sicherer Stand
- 220-240 V, 50 Hz, 30 W
- BxHxT ca. 280x420x235 mm

Tischventilator
VL 1131 CB

- ca. Ø 30 cm
- **3 Geschwindigkeits-Stufen**
- 4-Stufen-Schalter (0-1-2-3)
- Oszillierend (abschaltbar)
- Neigungswinkel verstellbar
- Schutzgitter aus Metall
- Sicherer Stand
- 220-240 V, 50 Hz, 40 W
- BxHxT ca. 350x490x260 mm

Standventilator
VL 1133 S CB

- ca. Ø 40 cm
- **3 Geschwindigkeits-Stufen**
- 4-Stufen-Schalter (0-1-2-3)
- Oszillierend (abschaltbar)
- Höhenverstellbar
- Neigungswinkel verstellbar
- Schutzgitter aus Metall
- Sicherer Stand
- 220-240 V, 50 Hz, 45 W
- BxHxT ca. 660x1200x660 mm

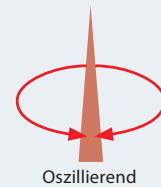
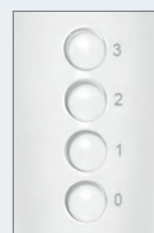
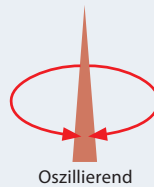
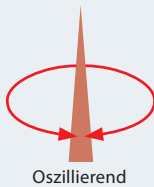

Art.-Nr. 611 300
EAN 4 004 470 113 006 VE 4
PAL 80

Art.-Nr. 611 310
EAN 4 004 470 113 105 VE 4
PAL 64

Art.-Nr. 611 330
EAN 4 004 470 113 303 VE 3
PAL 48





Heizlüfter
HL 1095 CB

- **Stufenlos regelbarer Thermostat**
- **2 Heizstufen schaltbar (1000/2000 W max.)**
- Kaltstufe (Ventilator)
- Kontrollleuchte
- Überhitzungsschutz
- Sicherer Stand
- 2 unterschiedliche Aufstellmöglichkeiten
- Stabiler Tragegriff

- 220-240 V, 50 Hz, 2000 W max.
- BxHxT ca. 248x120x250 mm

Heizlüfter
HL 1096 CB

- **Stufenlos regelbarer Thermostat**
- **2 Heizstufen schaltbar (1000/2000 W max.)**
- Kaltstufe (Ventilator)
- Kontrollleuchte
- Überhitzungsschutz
- Sicherer Stand
- Stabiler Tragegriff

- 230 V, 50 Hz, 2000 W max.
- BxHxT ca. 230x138x262 mm





Ölradiator RA 1121 CB

- **9-Rippen-Ölradiator**
- 2000 Watt
- 3 Leistungsstufen (800/1200/2000 Watt)
- Zusätzliche Wärmeregulierung über Thermostatregler
- Kontrollleuchte
- Praktische Kabelaufwicklung
- Mobiler Einsatz durch 4 Leichtlauf-Rollen
- Sicherheitskontaktschalter zum Brandschutz
- 230 V, 50 Hz, 2000 W
- BxHxT ca. 455x640x245 mm

Ölradiator RA 1122 CB

- **11-Rippen-Ölradiator**
- 2200 Watt
- 3 Leistungsstufen (1000/1200/2200 Watt)
- Zusätzliche Wärmeregulierung über Thermostatregler
- Kontrollleuchte
- Praktische Kabelaufwicklung
- Mobiler Einsatz durch 4 Leichtlauf-Rollen
- Sicherheitskontaktschalter zum Brandschutz
- 230 V, 50 Hz, 2200 W
- BxHxT ca. 525x640x245 mm



Kühlbox KB 9484 CB

- Zum Kühlen und Warmhalten geeignet
- Ideal für Camping, Reise und Einkauf
- Fassungsvermögen (Bruttoinhalt): ca. 25 Liter
- Gleichmäßige Kühlung durch integrierten Ventilator
- Starkes, wartungsfreies Peltier Kühl-/Heizsystem
- Doppelwandiges Kunststoffgehäuse mit hochwertiger Isolierung
- Spezielles Dichtungsgummi im Deckel reduziert Kondenswasserbildung
- Kontrollleuchten für Kühl- und Warmhaltefunktion
- Klappbarer Tragegriff
- Deckel abnehmbar
- Zubehör:
 - 12-Volt Anschlusskabel (abnehmbar)
 - 230-Volt Anschlusskabel (abnehmbar)
- Energieklasse: C
 - Netzteilanschluss: DC 12 V, 40/48 W
 - Netzteilanschluss: AC 220-240 V ~ 50/60 Hz, 50/58 W
- HxBxT ca. 405 x 440 x 300 mm



Weinkühler KSW 344

- Flaschenkapazität: 16 à 0,75 Liter
- Nutzinhalt: 46 Liter
- Bedienfeld mit LED-Display, blau beleuchtet
- Elektronische Temperatursteuerung und -einstellung
- Umweltfreundlich, ohne Kühlmittel

Allgemein

- Weintemperierschrank
- Thermoelektrische Kühlung
- Klimaklasse N (+16 °C bis +32 °C)
- Geräuscharm 43 dBA, keine Vibration
- Kein Kompressor

Ausstattung

- Digitale Temperatureinstellung und -anzeige, blau beleuchtet
- Regelbarer Temperaturbereich: +11 °C bis +18 °C, max. 14 °C unter Umgebungstemperatur
- Innenraumbeleuchtung: LED, separat schaltbar
- 3 herausnehmbare Chromablagen (ca. B 35,0 x T 26,5 cm)
- Tür aus doppelter Verglasung und integriertem Türgriff
- Gehäusefarbe: schwarz, Türrahmen: silber
- Verstellbare Standfüße
- 230 V~, 70 W
- HxBxT ca. 520 x 420 x 480 mm

Weinkühler KSW 345

- Flaschenkapazität: 18 à 0,75 Liter
- Nutzinhalt: 54 Liter
- Bedienfeld mit LED-Display, blau beleuchtet
- Elektronische Temperatursteuerung und -einstellung
- Umweltfreundlich, ohne Kühlmittel

Allgemein

- Weintemperierschrank
- Thermoelektrische Kühlung
- Klimaklasse N (+16 °C bis +32 °C)
- Geräuscharm 39 dBA, keine Vibration
- Kein Kompressor

Ausstattung

- Digitale Temperatureinstellung und -anzeige, blau beleuchtet
- Regelbarer Temperaturbereich: +11 °C bis +18 °C, max. 14 °C unter Umgebungstemperatur
- Innenraumbeleuchtung: LED, separat schaltbar
- 5 herausnehmbare Chromablagen (ca. B 27,5 x T 26,5 cm)
- Tür aus doppelter Verglasung und integriertem Türgriff
- Gehäusefarbe: schwarz, Türrahmen: silber
- Verstellbare Standfüße
- 230 V~, 70 W
- HxBxT ca. 636 x 345 x 515 mm



Weitere Zubehörartikel finden Sie unter www.bomann.de

Staubbeutel

Bodenstaubsauger	Artikel-Nr.	EAN Nr.	Bomann-Bezeichnung	Swirl-Bezeichnung
BS 911 CB	282047	4006160820478	SSB 101	Y 05
CB 925	309250	4004470 309256	B 45	Y 101
CB 917/918/929	282049	4006160 820492	SSB 104	Y 104
CB 940	282047	4006160 820478	SSB 101	Y 93
CB 941	309410	4004470 309416	B 49	Y 101
CB 942	282047	4006160 820478	SSB 101	Y 101
CB 946	282193	4006160 821932	B 52/SSB 98	Y 98
CB 948	282047	4006160 820478	SSB 101	Y 101
CB 949	282047	4006160 820478	SSB 101	Y 05
CB 950	282207	4006160 822076	SSB 30	Y 30
CB 952/953	282049	4006160 820492	SSB 104	Y 104
CB 957	282047	4006160 820478	SSB 101	Y 101
BS 961 CB	282047	4006160 820478	SSB 101	Y 101
CB 962	282049	4006160 820492	SSB 104	Y 104
CB 965	282047	4006160 820478	SSB 101	Y 93
CB 966	282047	4006160 820478	SSB 101	Y 05
BS 968 CB	282193	4006160 821932	SSB 98	Y 298
BS 973 CB / BS 986 CB	282193	4006160 821932	SSB 98	Y 298
BS 974 CB	282193	4006160 821932	SSB 98	Y 298
BS 976 CB	–	–	–	Y 293
BS 980 CB	282047	4006160 820478	SSB 101	Y 50
BS 981 CB	–	–	–	R 23
BSS 982 CB	8126102	–	BSS 1261	R 23
BS 985 CB / BS 988 CB	282047	4006160 820478	SSB 101	Y 93
BS 987 CB	282047	4006160 820478	SSB 101	Y 101
BS 989 CB	282193	4006160 821932	SSB 98	Y 98
CB 991	282047	4006160 820478	SSB 101	Y 05
CB 992	282193	4006160 821932	SSB 98	Y 98
CB 993	282207	4006160 822076	SSB 30	Y 230



Filter-Sets

Bodenstaubsauger	Artikel-Nr.	EAN Nr.	Bomann-Bezeichnung
BS 912 CB	8912800	–	Filterset BS 1280
CB 954	282840	4006160 828405	Filterset BS 1228
CB 955	612290	4006160 122909	Filterset BS 1229
CB 956	282862	4006160 828627	Filterset BS 1236
BS 958 CB	282918	4006160 829181	Filterset BS 1273
CB 964	282886	4006160 828863	Filterset BS 1240
BS 970 CB	271576	4006160 715767	Filterset BS 1247
BS 971 CB	282906	4006160 829068	Filterset BS 1248
BS 972 CB	282907	4006160 829075	Filterset BS 1249
BS 975 CB	282914	4006160 829143	Filterset BS 1253
BS 979 CB	271596	4006160 715965	Filterset BS 1256
BS 983 CB	282907	4006160 829075	Filterset BS 1249
BS 984 CB	271575	4006160 715750	Filterset BS 1255
CB 997	282850	4006160 828504	Filterset BS 1234

HEPA-Filter

Bodenstaubsauger	Artikel-Nr.	EAN Nr.	Bomann-Bezeichnung
CB 939	209390	4004170 093905	–
CB 950	282203	4006160 822038	Filter BS 1224





**Ersatzgläser
für Joghurt-Maker**

**Ersatzgläser für
Joghurt-Maker JM 1025 CB**

Art.-Nr. 251 125
EAN 4006 160 511 253 VE 4

**Ersatzpatronen
für Dampfbügelstation**

**Ersatzpatronen für
DBS 778 CB, DBS 783 CB**

Art.-Nr. 8 934 610
EAN 4006 160 632 583 VE 3

**Ersatzrollen für
Folienschweißgerät**

FS 1014 CB

Art.-Nr. 282 020
EAN 4 006 160 820 201 VE 10

Art.-Nr. 890 0216
EAN 4 006 160 900 217 VE 10

BOMANN[®]

**C. Bomann GmbH
Heinrich-Horten-Straße 17
47906 Kempen
Germany**

**Telefon: +49 2152 8998-0
Telefax: +49 2152 8998-911**

**mail@bomann.de
www.bomann.de**

**WEEE: DE 83069425
BattG: 21000361**