

de	Deutsch	2
en	English	8
fr	Français	14
nl	Nederlands	22
pl	Polski	28
ru	Русский	34

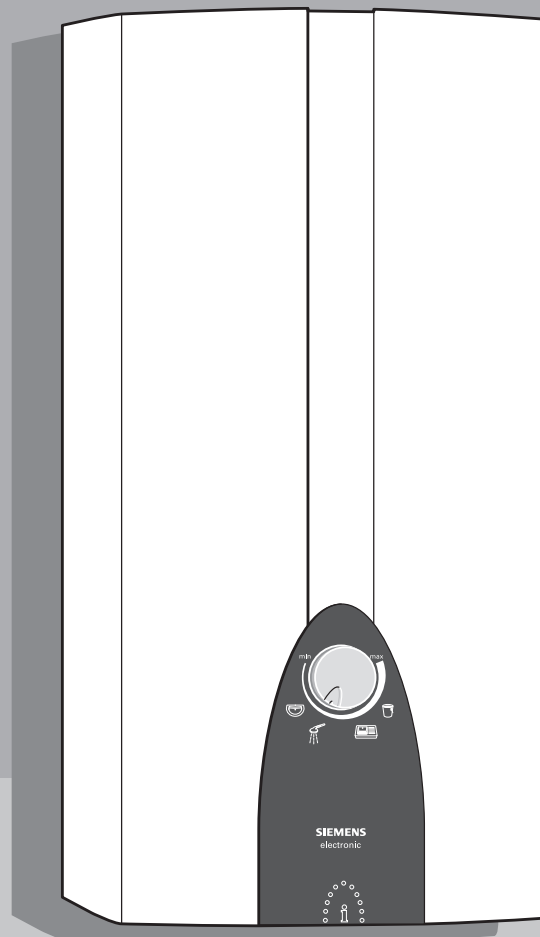

DE18401
DE21401
DE24401
DE27401
9000610496

Montage- und
Gebrauchsanleitung

Installation and
operating instructions

Notice de montage
et d'utilisation

Montage- en
gebruikshandleiding

Instrukcja montażu
i użytkowania

Инструкция по монтажу
и эксплуатации

SIEMENS

Montageanleitung

Montieren Sie den Durchlauferhitzer, wie im Bildteil beschrieben. Beachten Sie die Hinweise im Text.

Die Bildseiten finden Sie in der Mitte der Anleitung.

Sicherheitshinweise



Stromschlaggefahr!

Schalten Sie im Fehlerfall sofort die Netzspannung ab.

- **Wir übernehmen keine Haftung für Schäden, die durch Nichtbeachtung dieser Anleitung entstehen.**
- **Der Durchlauferhitzer darf nur von einem Fachmann angeschlossen und in Betrieb genommen werden.**
- **Öffnen Sie niemals das Gerät, ohne die Stromzufuhr zum Gerät unterbrochen zu haben.**
- Die gesetzlichen Vorschriften des jeweiligen Landes, des örtlichen Elektrizitäts-Versorgungsunternehmens und des Wasserwerkes müssen eingehalten werden.
- Der Durchlauferhitzer ist ein Gerät der Schutzklasse I und **muss** an den Schutzleiter angeschlossen werden.
- Das Gerät muss dauerhaft an festverlegte Leitungen angeschlossen werden. **Der Leitungsquerschnitt muss der zu installierenden Leistung entsprechen.**
- **Vorsicht:** Geerdete Wasserleitungen können das Vorhandensein eines Schutzleiters vortäuschen.
- Nur für Österreich: Bei Verwendung der Schutzmaßnahme „Fehlerstrom-Schutzschaltung“ (sowohl bei bereits in Ihrer Installation vorhandenem Fehlerstrom-Schutzschalter als auch bei Neuinstallation Ihrer Anlage) darf in Verbindung mit diesem Gerät nur ein pulsstromsensitiver Fehlerstrom-Schutzschalter vorgeschaltet werden.
- Zur Erfüllung der einschlägigen Sicherheitsvorschriften muss installationsseitig eine allpolige Trennvorrichtung vorhanden sein. Die Kontaktöffnung muss mindestens 3 mm betragen.
- Der Durchlauferhitzer ist nur für den geschlossenen (druckfesten) Betrieb geeignet.
- Armaturen müssen für den Betrieb mit geschlossenen (druckfesten) Durchlauferhitzern zugelassen sein.
- Den Durchlauferhitzer nur an eine Kaltwasserleitung anschließen.
- Der Durchlauferhitzer ist für den Anschluss an DVGW-geprüfte Kunststoffrohre geeignet.
- **Den Durchlauferhitzer nur in einem frostfreien Raum installieren.**
- **Das elektrische Anschlusskabel vor der Montage spannungslos machen und die Wasserzuleitung absperren!**
- **Den Elektroanschluss erst nach dem Wasseranschluss durchführen.**
- In der Rückwand nur die Öffnungen herstellen, die für die Montage benötigt werden. Bei erneuter Montage müssen die unbenutzten Öffnungen wasserdicht verschlossen werden.
- Spannungsführende Teile dürfen nach der Montage nicht mehr berührbar sein.

Montage

I. Auspacken/Haube abnehmen

- Gerät auspacken und auf Transportschäden kontrollieren.
- Verpackung und gegebenenfalls Altgerät umweltgerecht entsorgen.

II. Montagevorbereitung

Wichtig: Nur den beiliegenden Montagesatz verwenden. Die mitgelieferten Wasseranschlussstutzen müssen unbedingt eingebaut werden!

- Wasserzuleitung absperren. Der elektrische Anschluss (Anschlusskabel) muss spannungsfrei sein. Sicherungen herausdrehen oder ausschalten.

III. Wandmontage

- Der Durchlauferhitzer muss fest an der Wand montiert werden. Befestigen Sie ihn gegebenenfalls an den unteren Stellschrauben.
- Der Wandabstand ist variabel. So können Unebenheiten der Wand ausgeglichen werden.
- Die Tülle muss das Anschlusskabel eng umschließen. Wird sie bei der Montage beschädigt, müssen die Löcher wasserdicht verschlossen werden.

IV. Wasseranschluss

- **Der Durchlauferhitzer muss entlüftet werden. Dazu Warmwasserhahn ganz öffnen und das Gerät 1 Minute mit einer Durchflussmenge von mindestens 6 Liter Wasser durchspülen.**

V. Elektroanschluss/Montage

- Die Netzanschlussklemme kann oben oder unten montiert werden. Die Ummantelung des Anschlusskabels muss mindestens 40 mm in das Gerät hineinragen.

VI. Inbetriebnahme/Zusatzinformationen

Erstinbetriebnahme

- Sicherungen einschalten.
- Temperatur einstellen.
- Startspülung: Warmwasserhahn öffnen und mindestens 1 Minute lang (Durchfluss mindestens 6 Liter pro Minute) Wasser beziehen. Erst dann (Sicherheit) beginnt das Gerät zu heizen.

Tip: Startet das Gerät aufgrund von zu geringem Durchfluss nicht, Perlator, Brausekopf oder ähnliches zum Starten entfernen und Vorgang wiederholen.

- Entfernen Sie bei niedrigem Wasserleitungsdruck den Durchflussbegrenzer (siehe Bild A).
- Erklären Sie dem Benutzer die Bedienung des Durchlauferhitzers.

A Erreicht der Durchlauferhitzer aufgrund von zu geringem Wasserleitungsdruck in Ihrer Hausinstallation keinen genügenden Durchfluss, entfernen Sie den Durchflussbegrenzer.

B Vorrangschaltung für die Kombination mit Elektro-Speicherheizgeräten:
Für den Betrieb mit Vorrangschaltung ist ein spezielles Lastabwurfrelais BZ 45L20 (Sonderzubehör) erforderlich. Andere, bereits vorhandene Lastabwurfrelais, ausgenommen elektronische Lastabwurfrelais, können Fehlfunktionen aufweisen.

C Bei Betrieb mit dem Lastabwurfrelais muss die Regelungselektronik kodiert werden.

D Statusanzeige im Gerät

LED	Gerätstatus
Aus	Aus
Leuchtet	Bereitschaft
Langsames Blinken (1/s)	Gerät heizt
Schnelles Blinken (4/s)	Eingestellte Temperatur wird nicht erreicht (Wasserdurchfluss für die Anschlussleistung zu hoch).

E Das Sieb vor dem Rückschlagventil im Kaltwasserzulaufstutzen ist verstopft.
Sieb entnehmen und reinigen oder entkalken.
Siehe Bild E 1–3.

Technische Daten

		DE 18401	DE 21401	DE 24401	DE 27401
Nennleistung	[kW]	18	21	24	27
Nennspannung	[V]	400	400	400	400
Absicherung	[A]	32	32	40	40
Mindestens Leitungsquerschnitt	[mm ²]	4	4	6	6
Warmwassermenge bei Nennleistung bei Temperaturerhöhung von					
12 °C auf 38 °C	[l/min]	9,9	11,6	13,6	13,9
12 °C auf 60 °C	[l/min]	5,4	6,3	7,2	7,6
Einschaltmenge	[l/min]	2,6	2,6	2,6	2,6
Einschaltfließdruck *	[MPa (bar)]	0,025 (0,25)	0,025 (0,25)	0,025 (0,25)	0,025 (0,25)
Einsatzbereich in Wässern Spezifischer elektrischer Widerstand bei 15 °C	[Ωcm]	≥ 1 300	≥ 1 300	≥ 1 300	≥ 1 300
Nenndruck	[MPa (bar)]	1,0 (10,0)	1,0 (10,0)	1,0 (10,0)	1,0 (10,0)
Maximal zulässige Zulauf-Temperatur	[°C]	20	20	20	20
Maximale Netzimpedanz am Anschlussort	[Ω]	≤ 0,400	≤ 0,400	≤ 0,400	≤ 0,400

* Hierzu kommt noch der Druckabfall an der Mischbatterie

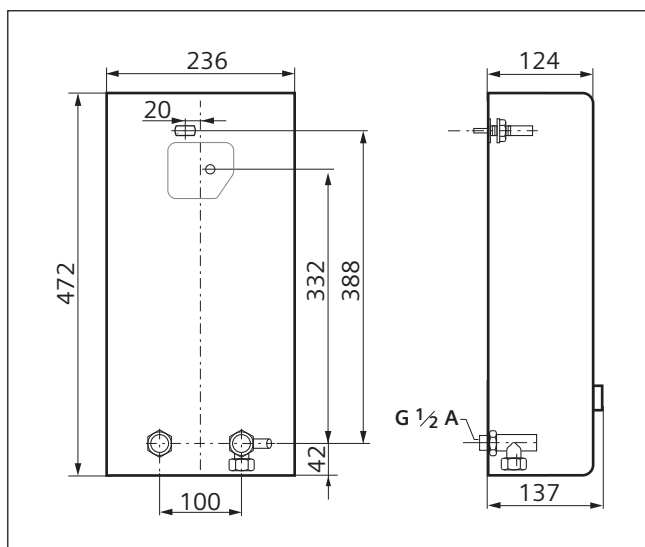

Sonderzubehör

- Rohrbausatz **BZ 45U20**: zur Verwendung des Durchlauferhitzers als Untertischgerät
- Vorragschalter (Lastabwurfrelais) **BZ 45L20**: für den Betrieb mit Vorrangschaltung
- Montageset **BZ 45K23**: für Aufputzinstallation

Gebrauchsanleitung

Bevor Sie das Gerät benutzen, lesen Sie bitte sorgfältig diese Gebrauchsanleitung!

Sicherheitshinweise

- Dieses Gerät ist für den Haushalt oder für haushaltsähnliche, nicht-gewerbliche Anwendungen bestimmt. Haushaltsähnliche Anwendungen umfassen z. B. die Verwendung in Mitarbeiterküchen von Läden, Büros, landwirtschaftlichen und anderen gewerblichen Betrieben, sowie die Nutzung durch Gäste von Pensionen, kleinen Hotels und ähnlichen Wohneinrichtungen.

⚠ Stromschlaggefahr!
Schalten Sie im Fehlerfall sofort die Netzspannung ab.

- Wir übernehmen keine Haftung für Schäden, die durch Nichtbeachtung dieser Anleitung entstehen.
- Der Durchlauferhitzer darf nur von einem Fachmann angeschlossen und in Betrieb genommen werden.
- Reparaturen dürfen nur von einem Fachmann durchgeführt werden, um Gefährdungen zu vermeiden.
- Der Durchlauferhitzer muss in einem frostfreien Raum installiert werden.
- Personen (auch Kinder) mit verminderten körperlichen Sinneswahrnehmungs- oder geistigen Fähigkeiten oder mit mangelnder Erfahrung und Wissen, das Gerät nicht bedienen lassen, außer sie werden beaufsichtigt oder hatten eine Einweisung bezüglich des Gebrauchs des Gerätes durch eine Person, die für ihre Sicherheit verantwortlich ist.
- Kinder vom Gerät fernhalten. Kinder beaufsichtigen, um zu verhindern, dass sie mit dem Gerät spielen.
- Die Mischbatterie und das Warmwasserrohr können heiß werden.
- Im Störfall bitte sofort die Sicherungen ausschalten. Bei einer Undichtigkeit am Gerät sofort die Kaltwasserzuleitung schließen. Die Störung nur durch den Werkkundendienst oder einen anerkannten Fachbetrieb beheben lassen.

Ihr neues Gerät

Der elektronische Durchlauferhitzer erwärmt das Wasser, während es durch das Gerät fließt.

So bedienen Sie den Durchlauferhitzer

Die Warmwassertemperatur kann am elektronischen Durchlauferhitzer stufenlos eingestellt werden:

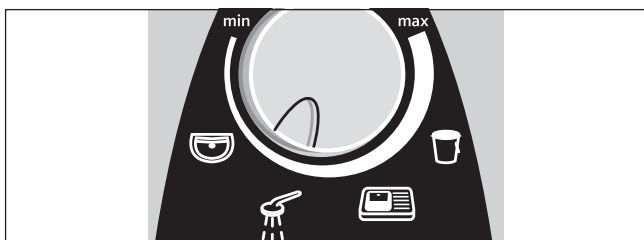

- Waschbecken
- Dusche

Bei Verwendung einer Thermostatbatterie, für hohe Temperaturen oder große Wassermengen, werden folgende Einstellungen empfohlen, z. B.:

- Geschirrspülen
- Putzen

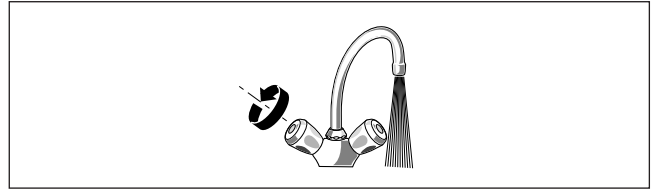

- Warmwasserhahn öffnen.

Der Durchlauferhitzer schaltet sich ein und erhitzt das Wasser, wenn der Warmwasserhahn geöffnet wird. Er schaltet sich wieder aus, wenn Sie den Wasserhahn schließen. Bei Änderung der Zulauftemperatur ändert sich auch entsprechend die Auslauf-Temperatur.

Wassertemperatur erhöhen



Wird bei ganz geöffnetem Warmwasserhahn eine höhere Temperatur nicht erreicht, so fließt mehr Wasser, als der Durchlauferhitzer aufgrund seiner Leistung erwärmen kann. In diesem Fall muss der Warmwasserhahn etwas geschlossen werden.

Wassertemperatur senken



Inbetriebnahme nach Wasserabschaltung

- Gerät spannungslos machen (Sicherungen in der Hausinstallation ausschalten).
- Warmwasserhahn so lange öffnen, bis die Luft aus der Leitung entwichen ist.
- Sicherungen wieder einschalten.

Das Gerät ist betriebsbereit.

Energie sparen

- Gewünschte Warmwassertemperatur direkt am Durchlauferhitzer einstellen.

Zumischen von Kaltwasser bei zu heißem Wasser an der Armatur verbraucht unnötig Wasser und Energie.

Bei ca. 40°C (Temperaturwählerstellung) wird das Gerät am wirtschaftlichsten betrieben.

Reinigung

Das Gerät nur feucht abwischen.
Verwenden Sie keine scharfen oder scheuernden Reinigungsmittel.

Kundendienst

Wenn Sie den Kundendienst anfordern, geben Sie bitte die E-Nr. und die FD-Nr. Ihres Gerätes an.
Sie finden die Nummern auf der Innenseite der aufklappbaren Bedienblende des Durchlauferhitzers.

Siemens-Electrogeräte GmbH

E-Nr.

FD

Eine Störung, was tun?

Funktioniert Ihr Gerät nicht wie gewünscht, so liegt es oft nur an einer Kleinigkeit. Bitte prüfen Sie, ob aufgrund folgender Hinweise die Störung selbst behoben werden kann. Sie vermeiden dadurch die Kosten für einen unnötigen Kundendiensteseinsatz.

Störung	Ursache	Behebung	Wer
Zu geringer Durchfluss von Wasser.	Das Sieb im Wasserhahn oder im Duschkopf ist verstopft.	Das Sieb entnehmen und reinigen oder entkalken.	Kunde
	Das Sieb im Heizblock ist verstopft.	Das Sieb durch einen Fachmann reinigen lassen.	Fachmann
	Das Sieb vor dem Rückschlagventil im Kaltwasserzulaufstutzen ist verstopft.	Das Sieb entnehmen und reinigen oder entkalken.	Fachmann
Die eingestellte Wassertemperatur wird nicht erreicht.	Der Durchlauferhitzer ist an eine Thermostat-Mischbatterie angeschlossen.	Die Temperatur am Durchlauferhitzer auf „max“ einstellen.	Kunde
	Die Leistungsgrenze ist erreicht. Zu hoher Durchfluss und/oder zu niedrige Kaltwasser-Zulauftemperatur.	Durchfluss am Wasserhahn reduzieren. Durch einen Fachmann: den Durchfluss über das Eckventil regulieren lassen. Den Durchflussbegrenzer kontrollieren oder einen kleineren einsetzen	Kunde Fachmann
Das Wasser wird nicht ausreichend warm.	Die Sicherung in der Hausinstallation hat ausgelöst.	Die Sicherung in der Hausinstallation überprüfen.	Kunde
	Der Sicherungsautomat im Gerät hat ausgelöst.	Den Sicherungsautomaten im Gerät durch einen Fachmann überprüfen lassen. Die erlaubte Zulauftemperatur kontrollieren.	Fachmann
	Die Leistungsgrenze ist erreicht. Zu hoher Durchfluss und/oder zu niedrige Kaltwasser-Zulauftemperatur.	Durch einen Fachmann: den Durchfluss über das Eckventil regulieren lassen. Den Durchflussbegrenzer kontrollieren oder einen kleineren einsetzen	Fachmann
Es fließt kurzzeitig kaltes Wasser.	Die Lufterkennung im Gerät registriert Luft im Wasser und schaltet die Heizleistung kurzzeitig ab.	Der Durchlauferhitzer geht nach einigen Sekunden automatisch wieder in Betrieb.	Automatik im Durchlauferhitzer
Winterbetrieb: Die gewünschte Auslauftemperatur wird im Winter nicht mehr erreicht.	Die Zulauftemperatur ist gesunken.	Wassermenge am Wasserhahn so weit reduzieren, bis die gewünschte Warmwassertemperatur erreicht wird.	Kunde
Das Gerät startet (heizt) nicht, es fließt kein warmes Wasser.	Stromausfall oder Erstinbetriebnahme.	Startspülung: Warmwasserhahn öffnen und mindestens 1 Minute lang (Durchfluss mindestens 6 Liter pro Minute) Wasser beziehen. Erst dann (Sicherheit) beginnt das Gerät zu heizen. Startet das Gerät aufgrund von zu geringem Durchfluss nicht, Perlator, Brausekopf oder ähnliches zum Starten entfernen und Vorgang wiederholen.	Kunde

Konnte die Störung nicht behoben werden, bitte den Kundendienst anrufen.

Entsorgung



Dieses Gerät ist entsprechend der europäischen Richtlinie 2002/96/EG über Elektro- und Elektronik-Altgeräte (waste electrical and electronic equipment – WEEE) gekennzeichnet.

Die Richtlinie gibt den Rahmen für eine EU-weit gültige Rücknahme und Verwertung der Altgeräte vor.

Über aktuelle Entsorgungswege bitte beim Fachhändler informieren.

Garantiebedingungen

Gültig in der Bundesrepublik Deutschland

Die nachstehenden Bedingungen, die Voraussetzungen und Umfang unserer Garantieleistung umschreiben, lassen die Gewährleistungsverpflichtungen des Verkäufers aus dem Kaufvertrag mit dem Endabnehmer unberührt.

Für dieses Gerät leisten wir Garantie gemäß nachstehenden Bedingungen:

- Wir beheben unentgeltlich nach Maßgabe der folgenden Bedingungen (Nr. 2 – 6) Mängel am Gerät, die nachweislich auf einem Material- und/oder Herstellungsfehler beruhen wenn sie uns unverzüglich nach Feststellung und innerhalb von 24 Monaten – bei gewerblichem Gebrauch oder gleichzusetzender Beanspruchung innerhalb von 12 Monaten – nach Lieferung an den Erstendabnehmer gemeldet werden. Zeigt sich der Mangel innerhalb von 6 Monaten ab Lieferung, wird vermutet, dass es sich um einen Material- oder Herstellungsfehler handelt.
- Die Garantie erstreckt sich nicht auf leicht zerbrechliche Teile wie z.B. Glas oder Kunststoff bzw. Glühlampen. Eine Garantiepflicht wird nicht ausgelöst durch geringfügige Abweichungen von der Soll-Beschaffenheit, die für Wert und Gebrauchstauglichkeit des Gerätes unerheblich sind, oder durch Schäden aus chemischen und elektrochemischen Einwirkungen von Wasser, sowie allgemein aus anomalen Umweltbedingungen oder sachfremden Betriebsbedingungen oder das Gerät sonst mit ungeeigneten Stoffen in Berührung gekommen ist. Ebenso kann keine Garantie übernommen werden, wenn die Mängel am Gerät auf Transportschäden, die nicht von uns zu vertreten sind, nicht fachgerechte Installation und Montage, Fehlgebrauch, mangelnde Pflege oder Nichtbeachtung von Bedienungs- oder Montagehinweisen zurückzuführen sind.
Der Garantieanspruch erlischt, wenn Reparaturen oder Eingriffe von Personen vorgenommen werden, die hierzu von uns nicht ermächtigt sind, oder wenn unsere Geräte mit Ersatzteilen, Ergänzungs- oder Zubehörteilen versehen werden, die keine Originalteile sind und dadurch ein Defekt verursacht wurde.
- Die Garantieleistung erfolgt in der Weise, dass mangelhafte Teile nach unserer Wahl unentgeltlich instandgesetzt oder durch einwandfreie Teile ersetzt werden.
Geräte, die zumutbar (z.B. im PKW) transportiert werden können und für die unter Bezugnahme auf diese Garantie eine Garantieleistung beansprucht wird, sind unserer nächstgelegenen Kundendienststelle oder unserem Vertragskundendienst zu übergeben oder einzusenden. Instandsetzungen am Aufstellungsort können nur für stationär betriebene (feststehende) Geräte verlangt werden.
Es ist jeweils der Kaufbeleg mit Kauf- und/oder Lieferdatum vorzulegen. Ersetzte Teile gehen in unser Eigentum über.
- Sofern die Nachbesserung von uns abgelehnt wird oder fehlschlägt, wird innerhalb der oben genannten Garantiezeit auf Wunsch des Endabnehmers kostenfrei gleichwertiger Ersatz geliefert.
Im Falle einer Ersatzlieferung behalten wir uns die Geltendmachung einer angemessenen Nutzungsanrechnung für die bisherige Nutzungszeit vor.
- Garantieleistungen bewirken weder eine Verlängerung der Garantiefrist, noch setzen sie eine neue Garantiefrist in Lauf. Die Garantiefrist für eingebaute Ersatzteile endet mit der Garantiefrist für das ganze Gerät.
- Weitergehende oder andere Ansprüche, insbesondere solche auf Ersatz außerhalb des Gerätes entstandener Schäden sind – soweit eine Haftung nicht zwingend gesetzlich angeordnet ist – ausgeschlossen.

Diese Garantiebedingungen gelten für Deutschland.

Für im Ausland gekaufte Geräte gelten die von unserer jeweils zuständigen Landesvertretung herausgegebenen Garantiebedingungen. Diese können Sie über Ihren Fachhändler, bei dem Sie das Gerät gekauft haben, oder direkt bei unserer Landesvertretung anfordern.

Beachten Sie unser weiteres Kundendienst-Angebot:

Auch nach Ablauf der Garantie stehen Ihnen unser Werkskundendienst und unsere Servicepartner zur Verfügung.

Siemens-Electrogeräte GmbH

Carl-Wery-Str. 34 / 81739 München // Germany

Siemens Info Line

(Mo-Fr: 8.00-18.00 Uhr erreichbar)

Für Produktinformationen sowie Anwendungs- und Bedienungsfragen:

Tel.: 01805 2223* oder unter
siemens-info-line@bshg.com

*) 0,14 EUR/Min. aus dem Festnetz

Mobilfunk max. 0,42 EUR/Min.

Nur für Deutschland gültig!

Installation instructions

Install the continuous-flow heater as described in the illustrated section. Observe the instructions in the text.

The illustrations can be found in the centre of the instruction manual.

Safety information



Risk of electric shock!

Switch off the mains voltage supply immediately if a fault occurs.

- **We do not accept liability for damage resulting from failure to heed these instructions.**
- **The continuous-flow heater may only be connected and put into operation by a qualified professional.**
- **Never open the appliance without disconnecting the power supply beforehand.**
- The statutory regulations of the respective country, as well as those of the local electricity and water suppliers, must be adhered to.
- The continuous-flow heater is a Class I appliance and **must** be connected to the protective earth.
- The appliance must be permanently connected to installed pipes. **The conductor cross-section must comply with the installed appliance power.**
- **Caution:** Earthed water pipes may give the appearance of a connected protective earth.
- To guarantee compliance to relevant safety regulations, an all-pole separator must be fitted during installation. The contact opening must be at least 3 mm.
- The continuous-flow heater is only suitable for closed (pressurized) operation.
- The tap and outlet fittings must be approved for operation with closed (pressurized) continuous-flow heater systems.
- The continuous-flow heater can be operated with cold or pre-warmed water (for example, from a solar energy unit water supply). Observe the technical data and the special accessories for this purpose.
- Only connect the continuous-flow heater to a cold water line.
- **The continuous-flow heater may only be installed in a frost-free room.**
- **Disconnect the electrical connection cable from the supply and shut off the water supply before connecting the appliance!**
- **Connect the water supply and then connect the electrical supply.**
- Only make the openings which are required for installation on the rear of the appliance. If the appliance is reinstalled, the unused openings must be provided with watertight sealing.
- Do not touch electrically live parts after installation.

Installation

I. Unpacking/Removing the cover

- Unpack the appliance and check for transport-related damage.
- Please dispose of the packaging, and if applicable, the old appliance in an environmentally-friendly manner.

II. Preparations for installation

Important: Only use the supplied installation set. The supplied water connection nozzles must be installed!

- Shut off water supply. The electrical connection (connection cable) must be disconnected from the power supply. Unscrew the fuse or switch off the circuit breaker.

III. Wall mounting

- The continuous-flow heater must be mounted on the wall. Attach it if necessary on the lower adjustable screws.
- The distance to the wall is variable. You can compensate for any unevenness of the wall's surface.
- The grommet must tightly surround the connection cable. If it is damaged during mounting, the openings must be provided with watertight sealing.

IV. Water connection

- **The continuous-flow heater must be vented. The warm water tap must be opened and the appliance must be flushed out thoroughly for 1 minute with at least 6 litres of water.**

V. Electrical connection/Mounting

- The electrical supply terminal can be fitted at the top or bottom. The sheath of the connection cable must extend for at least 40 mm into the appliance.

VI. Startup/additional information

First start-up

- Switch on the fuses.
- Setting the temperature.
- Starts rinsing: Open the warm water tap and allow water to flow for at least 1 minute (flow-rate at least 6 litres per minute). Only then (for safety reasons) will the appliance begin to heat.

Tip: Should the appliance not start because of a reduced flow-rate, remove the perlator, shower head or similar before start and repeat the process.

- Remove the flow-rate limiter (see Fig. A) with low water pressure.
- Explain the operation of the continuous-flow heater to the user.

A If the continuous-flow heater does not have sufficient water flow due to low water line pressure in your domestic plumbing system, remove the flow-rate limiter.

B Priority circuit for the combination with electrical storage heaters:
For operation with a priority circuit, a special load shedding relay BZ 45L20 (special accessory) is required. Other existing load shedding relays, with the exception of electronic load shedding relays, may malfunction.

C The control electronics must be coded when operated with a load shedding relay.

D Status display on the appliance

LED	Appliance status
Off	Off
Lights up	Ready
Slow flash (1/s)	Appliance is heating
Fast flash (4/s)	Desired water temperature is not reached (water flow too high for appliance rating).

E The filter upstream from the check valve in the cold water supply inlet is clogged. Remove the filter and either clean it or descale it. See Figure E 1–3.

Technical data

		DE 18401	DE 21401	DE 24401	DE 27401
Rated output	[kW]	18	21	24	27
Rated voltage	[V]	400	400	400	400
Fuse protection	[A]	32	32	40	40
Minimum conductor cross-section	[mm ²]	4	4	6	6
Warm water flow at rated output with temperature increase from					
12°C to 38°C	[l/min]	9.9	11.6	13.6	13.9
12°C to 60°C	[l/min]	5.4	6.3	7.2	7.6
Start-up flow	[l/min]	2.6	2.6	2.6	2.6
Start-up flow pressure *	[MPa (bar)]	0.025 (0.25)	0.025 (0.25)	0.025 (0.25)	0.025 (0.25)
Application area in water specific electric resistance at 15°C	[Ωcm]	≥ 1300	≥ 1300	≥ 1300	≥ 1300
Rated pressure	[MPa (bar)]	1.0 (10.0)	1.0 (10.0)	1.0 (10.0)	1.0 (10.0)
Maximum permissible supply temperature	[°C]	20	20	20	20
Maximum mains impedance at connection point	[Ω]	≤ 0.400	≤ 0.400	≤ 0.400	≤ 0.400

* The pressure loss on the mixer must also be added.

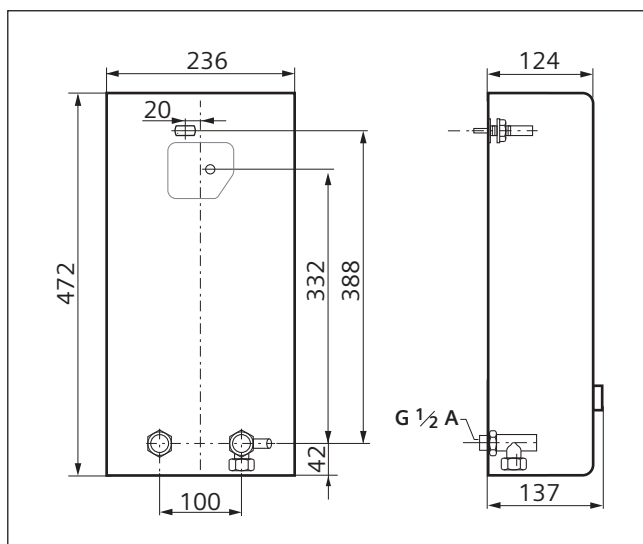

Special accessories

- Pipe kit **BZ 45U20**: for use of the continuous-flow heater as an under sink appliance
- Priority switch (load shedding relay) **BZ 45L20**: for operation with a priority circuit
- Mounting kit **BZ 45K23**: for surface mount installation

Operating instructions

Please read the operating instructions carefully before you use the appliance!

Safety information

- This appliance is intended for domestic use or for household-based non-commercial applications. Household-based applications include, e.g. usage in employees catering facilities for shops, offices, agricultural and other commercial operations, as well as usage by guests of guest houses, small hotels and similar residential establishments.

⚠ Risk of electric shock!
Switch off the mains voltage supply immediately if a fault occurs.

- We do not accept liability for damage resulting from failure to heed these instructions.
- The continuous-flow heater may only be connected and put into operation by a qualified professional.
- Repairs may only be undertaken by a suitably qualified specialist to avoid potential sources of danger.
- The continuous-flow heater may only be installed in a frost-free room.
- Persons (including children) with diminished bodily, sensory or mental perception, or those who lack knowledge or experience should not operate the appliance, unless they are monitored or have received instruction concerning use of the appliance by persons responsible for their safety.
- Keep children away from the appliance. Please monitor children to ensure that they do not play with the appliance.
- The mixer and the warm water pipe may be hot.
- Please switch off all fuses immediately if a malfunction occurs. Immediately shut off the cold water supply to the appliance should it leak. The malfunction can only be repaired by a specialist or an authorised service agent.

Your new appliance

The electronically regulated flow-through heater warms the water while it flows through the unit.

How to operate the continuous-flow heater

The warm water temperature can be continuously adjusted on the electronically regulated flow-through heater:

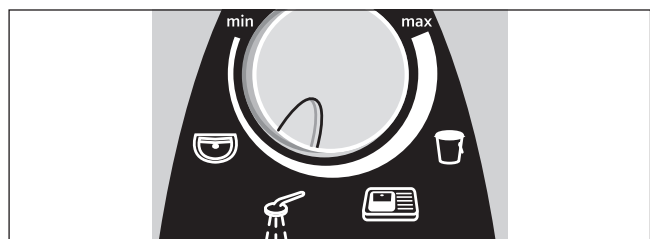

- 🪿 Washbasin
- 🚿 Shower

With the use of a thermostat battery, the following settings are recommended for high temperatures or large quantities of water, for example:

- 🪿 Dish washing
- 🪿 Cleaning

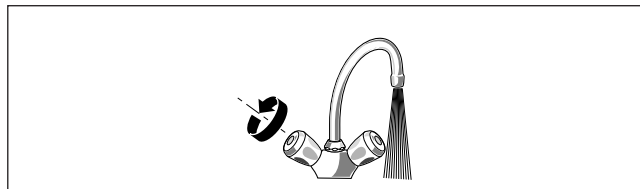

- Turn on the hot-water tap.

The continuous-flow heater switches on and heats the water when the hot-water tap is turned on.

It switches off again when the tap is turned off. Changing the supply water temperature correspondingly changes the outgoing water temperature.

Increasing the water temperature

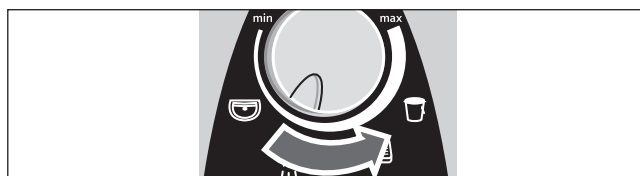

If a higher temperature for a completely opened warm water tap is not achieved, more water flows than the flow-through heater can warm as a result its performance capabilities. In this case, the warm water tap must be closed somewhat.

Decreasing the water temperature

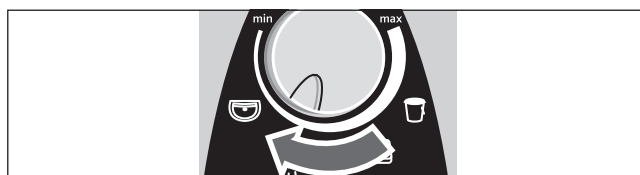

Startup after a water cutoff

- Switch off the appliance (unscrew the fuse in the house electrical installation).
- Turn on the hot-water tap until the air is purged from the pipe.
- Switch the fuse back on again.

The appliance is ready for operation.

Saving energy

- Set the desired warm water temperature directly on the flow-through heater.

Mixing with cold water at the armature for water that is too hot consumes unnecessarily water and energy.

At approx. 40°C (temperature selection position 🚿) the unit operates most economically.

Cleaning

Simply wipe the appliance with a damp cloth.
Do not use intensive or abrasive cleaning agents.

Customer Service

We ask you to always provide the E-No. and the FD-No. of your appliance when calling in a customer service engineer. You will find the numbers on the inner side of the fold up operating panel on the continuous-flow heater.

Siemens-Electrogeräte GmbH

E-Nr.	FD

A fault, what to do?

If your appliance does not operate as required, it is often due to a very minor problem. Please check whether you can remedy the fault yourself by using the following guidelines. You will save yourself the costs of an unnecessary visit by customer service personnel.

Fault	Cause	Solution	Who
Water flow-rate is too low.	The filter in either the water tap or the showerhead is clogged	Remove the filter and either clean it or descale it.	Customer
	The filter in the corner regulating valve is clogged.	Get a servicing expert to clean the filter.	Servicing expert
	The filter upstream from the check valve in the cold water supply inlet is clogged.	Remove the filter and either clean it or descale it.	Servicing expert
The desired water temperature is not reached.	The continuous-flow heater is connected to a thermostatically-controlled water tap.	Set the temperature on the continuous-flow heater to "max".	Customer
	The power limit has been reached. Water flow-rate is too high and/or the cold water supply temperature is too low.	Reduce the flow-rate at the water tap supply.	Customer
		By a qualified professional: use the angle valve to regulate the flow-rate. Check the flow-rate limiter or replace it with a smaller one.	Servicing expert
The water is not sufficiently warm.	The fuse in the house electrical installation has tripped/blown.	Check the fuse in the house electrical installation.	Customer
	The appliance's automatic circuit breaker has been tripped.	Get the appliance's automatic circuit breaker checked by an electrician. Check the permissible supply temperature.	Servicing expert
	The power limit has been reached. Water flow-rate is too high and/or the cold water supply temperature is too low.	By a qualified professional: use the angle valve to regulate the flow-rate. Check the flow-rate limiter or replace it with a smaller one.	Servicing expert
From time to time, cold water flows out.	The air sensor in the appliance detects air in the water and momentarily switches the heating element off.	After a few seconds, the continuous-flow heater automatically goes back into operation.	Continuous-flow heater automatically resolves problem

Fault	Cause	Solution	Who
Winter operation: The desired water temperature leaving the tap is no longer reached.	The supply temperature has reduced.	Reduce the water flow on the taps until the desired water temperature is reached.	Customer
The appliance does not start (heat), no water flows.	Power failure or initial start-up.	Starts rinsing: Open the warm water tap and allow water to flow for at least 1 minute (flow-rate at least 6 litres per minute). Only then (for safety reasons) will the appliance begin to heat. Should the appliance not start because of a reduced flow-rate, remove the perlator, shower head or similar before start and repeat the process.	Customer

If the fault could not be eliminated, please call customer service.

Disposal



This appliance is labelled in accordance with European Directive 2002/96/EG concerning used electrical and electronic appliances (waste electrical and electronic equipment – WEEE).

The guideline determines the framework for the return and recycling of used appliances as applicable throughout the EU.

Please ask your specialist retailer about current disposal facilities.

Guarantee

The guarantee conditions for this appliance are as defined by our representative in the country in which it is sold.

Details regarding these conditions can be obtained from the dealer from whom the appliance was purchased. The bill of sale or receipt must be produced when making any claim under the terms of this guarantee.

Instructions de montage

Montez le chauffe-eau instantané en suivant les indications portées sur les figures. Respectez les consignes du texte.

La partie avec les illustrations figurent au milieu de la notice d'utilisation.

Consignes de sécurité



Danger de choc électrique !
En cas d'erreur, déconnectez immédiatement la tension du secteur.

- Nous n'assumons aucune garantie pour les risques susceptibles de survenir en cas de non-respect de cette notice.
- Seul un installateur agréé est autorisé à raccorder et à mettre en marche le chauffe-eau instantané.
- N'ouvrez jamais l'appareil sans avoir interrompu l'apport de courant à l'appareil.
- Respectez les prescriptions légales en vigueur dans votre pays ainsi que celles recommandées par les compagnies locales/nationales distributrices d'électricité et d'eau et applicables dans votre localité.
- Le chauffe-eau instantané est un appareil qui répond à la classe de protection I. Il doit être raccordé au fil de terre.
- L'appareil doit être raccordé de manière durable aux conduites d'eau posées de manière fixe. **La section de câble doit correspondre à la puissance à installer.**
- **Exemple** : Les conduites d'eau mises à la terre peuvent simuler la présence d'un fil de terre.
- Afin de respecter les prescriptions de sécurité applicables, l'installation doit comporter un dispositif de coupure tous pôles. L'espace coupe-circuit entre les contacts doit s'élever à 3 mm minimum.
- Le chauffe-eau est conçu uniquement pour fonctionner en circuit fermé (résistant à la pression).
- La robinetterie doit pouvoir s'utiliser avec des chauffe-eau fermés (résistants à la pression).
- Ne raccorder le chauffe-eau instantané qu'à une conduite d'eau froide.
- Le chauffe-eau peut s'utiliser avec de la tuyauterie en matière plastique certifiée DVGW.
- **Installez le chauffe-eau uniquement dans un local exempt de gel.**
- **Avant le montage, mettez le câble d'alimentation électrique hors tension et coupez l'arrivée d'eau !**
- **Procédez d'abord au raccordement de l'eau, puis au raccordement électrique.**
- Pratiquez dans la paroi arrière uniquement les ouvertures nécessaires au montage. Si vous refaites le montage, bouchez les ouvertures inutilisées afin de les rendre étanches.
- Une fois le montage terminé, les pièces électroconductrices doivent être impossibles à toucher.

Montage

I. Déballage/enlèvement du capot

- Déballiez l'appareil et vérifiez s'il n'a pas subi de dégâts pendant le transport.
- Éliminez l'emballage et, le cas échéant, l'ancien appareil en respectant l'environnement.

II. Préparation du montage

Important : N'utilisez que le kit de montage joint. Les tubulures de raccordement d'eau livrées doivent être impérativement montées !

- Coupez l'arrivée d'eau. Le raccord électrique (câble de raccordement) doit être sans tension. Dévissez ou désenclenchez les fusibles.

III. Montage mural

- Le chauffe-eau instantané doit être solidement monté contre le mur. Fixez-le le cas échéant au moyen des vis de réglage inférieures.
- L'écart par rapport au mur est variable. Vous pouvez ainsi compenser les inégalités du mur.
- La gaine doit bien enserrer le cordon d'alimentation. Si elle a été endommagée pendant le montage, bouchez les trous pour les rendre étanches à l'eau.

IV. Raccordement de l'eau

- **Le chauffe-eau instantané doit être purgé. Pour ce faire, ouvrir entièrement le robinet d'eau chaude et rincer l'appareil 1 minute avec un débit d'au moins 6 litres d'eau.**

V. Branchement électrique/montage

- La borne de branchement au secteur peut être montée en haut ou en bas. La gaine du câble d'alimentation doit pénétrer au moins de 40 mm dans l'appareil.

VI. Mise en service/informations supplémentaires

Première mise en service

- Réenclencher les fusibles.
- Régler la température.
- Purge de démarrage : ouvrir le robinet d'eau chaude et tirer de l'eau au moins 1 minute (débit au moins 6 litres par minute). L'appareil commence ensuite à chauffer (sécurité).

Astuce : si l'appareil ne démarre pas en raison d'un débit trop faible, retirer le brise-jet, la pomme de douche ou tout élément similaire pour le démarrage et répéter le processus.

- Lors d'une pression de conduite d'eau faible, retirez le limiteur de débit (voir Fig. A).
- Expliquez à l'utilisateur le fonctionnement du chauffe-eau instantané.

A Si votre installation domestique présente une pression d'eau faible et si, pour cette raison, le chauffe-eau ne peut pas fonctionner à pleine puissance, enlevez le limiteur de débit.

B Commutation prioritaire si le chauffe-eau doit être combiné à des appareils de chauffage électrique à accumulation :

Pour l'exploitation avec une commutation prioritaire, un relais de délestage brusque spécial BZ 45L20 (accessoires spéciaux) s'impose. Les autres relais de délestage brusque déjà existants, exceptés les relais de délestage électroniques, peuvent présenter des fonctions erronées.

C Lors d'une exploitation avec le relais de délestage brusque, l'électronique de réglage doit être codée.

D Affichage de statut sur l'appareil

DEL	Statut de l'appareil
Désactivée	Désactivé
Allumée	Mise en service
Clignotement lent (1/s)	L'appareil chauffe
Clignotement rapide (4/s)	La température réglée n'est pas obtenue (le débit d'eau pour la puissance de raccordement est trop élevée).

E Le crible en aval du clapet anti-retour est bouché. Retirer le crible et le nettoyer ou le décalcifier. Voir Fig. E 1-3.

Données techniques

		DE 18401	DE 21401	DE 24401	DE 27401
Puissance nominale	[kW]	18	21	24	27
Tension nominale	[V]	400	400	400	400
Protection par fusibles	[A]	32	32	40	40
Section de câble minimale	[mm ²]	4	4	6	6
Débit d'eau chaude pour puissance nominale pour une augmentation de température de					
12 °C à 38 °C	[l/min]	9,9	11,6	13,6	13,9
12 °C à 60 °C	[l/min]	5,4	6,3	7,2	7,6
Débit à l'enclenchement	[l/min]	2,6	2,6	2,6	2,6
Pression d'écoulement à l'enclenchement *	[MPa (bar)]	0,025 (0,25)	0,025 (0,25)	0,025 (0,25)	0,025 (0,25)
Rayon d'action dans l'eau					
Résistance électrique spécifique à 15 °C	[Ωcm]	≥ 1 300	≥ 1 300	≥ 1 300	≥ 1 300
Pression nominale	[MPa (bar)]	1,0 (10,0)	1,0 (10,0)	1,0 (10,0)	1,0 (10,0)
Température maximale admissible à l'entrée	[°C]	20	20	20	20
Impédance de secteur maximale sur le lieu de raccordement	[Ω]	≤ 0,400	≤ 0,400	≤ 0,400	≤ 0,400

* Lui ajouter la perte de pression au mitigeur

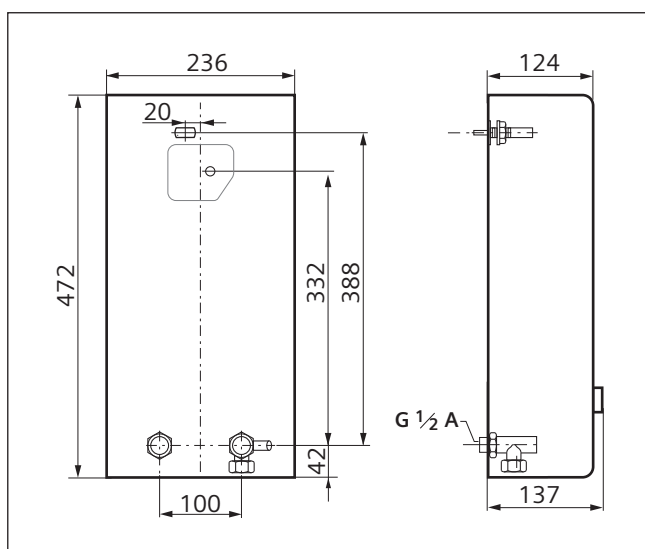

Accessoires spéciaux

- Tuyauterie de montage en kit **BZ 45U20** : permet d'utiliser le chauffe-eau sous l'évier
- Commutateur prioritaire (relais de délestage brusque) **BZ 45L20** : pour l'exploitation avec commutation prioritaire
- Kit de montage **BZ 45K23** : pour une installation sur crépi

Notice d'utilisation

Avant d'utiliser cet appareil, lisez attentivement cette notice d'utilisation !

Consignes de sécurité

■ Cet appareil est conçu pour une utilisation ménagère ou pour des applications apparentées à des tâches ménagères non-commerciales. Les applications apparentées à des tâches ménagères comprennent par ex. l'utilisation dans des cuisines de collaborateurs de magasins, bureaux, exploitations agricoles et autres exploitations commerciales, ainsi que l'utilisation par des hôtes de pensions, de petits hôtels et d'aménagements d'habitats similaires.

⚠ Danger de choc électrique ! En cas d'erreur, déconnectez immédiatement la tension du secteur.

- Nous n'assumons aucune garantie pour les risques susceptibles de survenir en cas de non-respect de cette notice.
- Seul un installateur agréé est autorisé à raccorder et à mettre en marche le chauffe-eau instantané.
- Les réparations ne doivent être effectuées que par un spécialiste afin d'éviter les dangers.
- N'installer le chauffe-eau instantané que dans un local exempt de gel.
- L'utilisation de cet appareil est fortement déconseillée aux personnes à capacité réduites, tant mentales que physiques ou ne possédant pas les connaissances suffisantes ainsi qu'aux enfants, hormis s'ils sont surveillés ou s'ils ont été instruits en regard de l'utilisation de l'appareil par une personne, qui est responsable de leur sécurité.
- Tenir les enfants éloignés de l'appareil. Surveiller les enfants afin qu'ils ne jouent pas avec l'appareil.
- Le mitigeur et le tuyau d'eau chaude peuvent devenir chauds.
- En cas de panne, désenclencher immédiatement les fusibles. En présence d'une non-étanchéité sur l'appareil, fermer immédiatement la conduite d'eau froide. Ne faire éliminer la panne que par le service clients usine ou une entreprise spécialisée habilitée.



Votre nouvel appareil

Le chauffe-eau à commande électronique réchauffe l'eau circulant dans l'appareil



Utilisation de l'appareil

La température de l'eau chaude peut être réglée en continu sur le chauffe-eau à commande électronique:



-  réglage pour un lavabo
-  réglage pour une douche

Pour obtenir des températures élevées ou des débits importants, si une batterie thermostatique est mise en oeuvre, il est recommandé de choisir les réglages suivants :

-  nettoyage de la vaisselle
-  nettoyage des sols

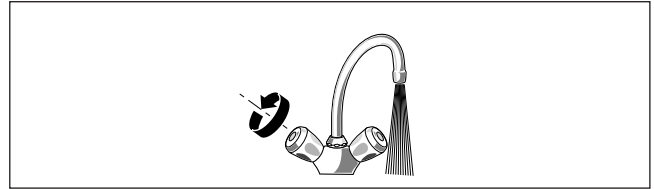

■ Robinet d'eau chaude ouvert.

L'appareil se met en marche et chauffe l'eau lorsque le robinet d'eau chaude est ouvert. Fermez le robinet d'eau et l'appareil s'éteint à nouveau. La température de l'eau à la sortie varie en fonction d'une éventuelle modification de la température de l'eau à l'entrée.

Pour hausser la température de l'eau



Si la température de l'eau n'est pas suffisamment élevée lorsque le robinet est complètement ouvert, cela indique que le débit d'eau qui traverse le chauffe-eau est plus important que celui que la puissance du chauffe-eau permet de chauffer. Pour obtenir une eau plus chaude, il convient dans ce cas de fermer quelque peu le robinet pour réduire le débit.

Pour diminuer la température de l'eau



Mise en service suite à une coupure d'eau

- Mettre l'appareil sans tension (désenclencher les fusibles dans l'installation domestique).
- Laissez le robinet d'eau chaude ouvert jusqu'à ce que l'air se soit échappé de la conduite.
- Réenclencher les fusibles.

L'appareil est prêt à fonctionner.

Economies d'énergie

- Régler la température de l'eau chaude directement au niveau du chauffe-eau.

L'addition d'eau froide lorsque la température de l'eau fournie par l'appareil est trop élevée constitue un gaspillage inutile d'eau et d'énergie.

La température d'exploitation la plus rentable pour l'appareil est de 40°C (position du sélectionneur de température ).

Nettoyage

Essayez l'appareil uniquement avec un chiffon humide. N'utilisez aucun détergent abrasif ou récurant.

Service après-vente

Si vous contactez le service après-vente, veuillez indiquer le n° E et le n° FD de votre appareil. Vous trouverez les numéros sur le côté intérieur du couvercle de commande rabattable du chauffe-eau instantané.

Siemens-Electrogeräte GmbH

E-Nr.	FD

En cas de panne que faire ?

Si votre appareil ne fonctionne pas tel que désiré, la cause est souvent minime. Veuillez contrôler si la panne peut être éliminée d'elle-même en se basant sur les conseils suivants. Une intervention du service après-vente n'est pas nécessaire et vous économisez ainsi des frais.

Panne	Cause	Remède	Qui ?
Débit trop faible de l'eau.	Le crible du robinet d'eau ou de la pomme de douche est bouché.	Retirer le crible et le nettoyer ou le décalcifier.	Client
	Le crible du bloc chauffant est bouché.	Faire nettoyer le crible par un technicien spécialisé.	Technicien spécialisé
	Le crible en aval du clapet anti-retour est bouché.	Retirer le crible et le nettoyer ou le décalcifier.	Technicien spécialisé
La température de l'eau réglée n'est pas obtenue.	Le chauffe-eau instantané est raccordé à un mélangeur d'évier à thermostat.	Régler la température sur le chauffe-eau instantané à « max ».	Client
	La limite de puissance est obtenue. Débit trop élevé et/ou température d'arrivée d'eau froide trop faible.	Réduire le débit sur le robinet d'eau. Par un technicien spécialisé : laisser réguler le débit via une soupape d'équerre. Contrôler le limiteur de débit ou utiliser un plus petit	Client Technicien spécialisé
L'eau n'est pas suffisamment chaude.	Le fusible dans l'installation domestique s'est déclenché.	Contrôler le fusible dans l'installation domestique.	Client
	Le coupe-circuit automatique de l'appareil s'est déclenché.	Laisser contrôler le coupe-circuit automatique de l'appareil par un technicien spécialisé. Contrôler la température d'arrivée permise.	Technicien spécialisé
	La limite de puissance est obtenue. Débit trop élevé et/ou température d'arrivée d'eau froide trop faible.	Par un technicien spécialisé : laisser réguler le débit via une soupape d'équerre. Contrôler le limiteur de débit ou utiliser un plus petit	Technicien spécialisé
De l'eau froide coule brièvement.	La détection d'air dans l'appareil détecte de l'air dans l'eau et déconnecte brièvement la puissance chauffante.	Le chauffe-eau instantané se met en marche automatiquement après quelques secondes.	Automatique du chauffe-eau instantané

Panne	Cause	Remède	Qui ?
Hivérisation : La température de sortie désirée n'est plus obtenue en hiver.	La température d'arrivée a baissé.	Réduire le débit d'eau sur le robinet d'eau jusqu'à ce que la température d'eau chaude désirée soit atteinte.	Client
L'appareil ne démarre (chauffe) pas, aucune eau chaude ne coule.	Panne de courant ou première mise en service.	Purge de démarrage : ouvrir le robinet d'eau chaude et tirer de l'eau au moins 1 minute (débit au moins 6 litres par minute). L'appareil commence ensuite à chauffer (sécurité). Si l'appareil ne démarre pas en raison d'un débit trop faible, retirer le brise-jet, la pomme de douche ou tout élément similaire pour le démarrage et répéter le processus.	Client

Si la panne n'a pas pu être éliminée, veuillez appeler le service après-vente.

Élimination



Cet appareil est marqué selon la directive européenne 2002/96/CE relative aux appareils électriques et électroniques usagés (waste electrical and electronic equipment – WEEE). La directive définit le cadre pour une reprise et une récupération des appareils usagés applicables dans les pays de la CE.

S'informer auprès du revendeur sur la procédure actuelle de recyclage.

Garantie

Les conditions de garantie applicables sont celles publiées par notre distributeur dans le pays où a été effectué l'achat. Le revendeur chez qui vous vous êtes procuré l'appareil fournira les modalités de garantie sur simple demande de votre part.

En cas de recours en garantie, veuillez toujours vous munir de la preuve d'achat.



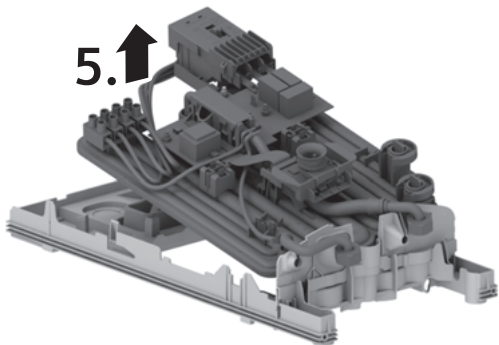
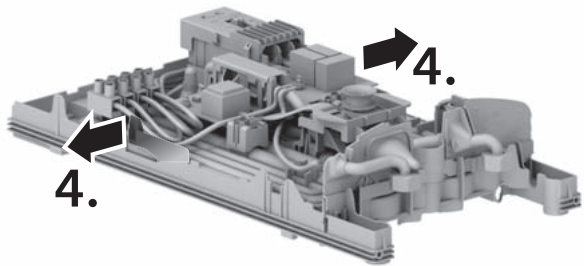
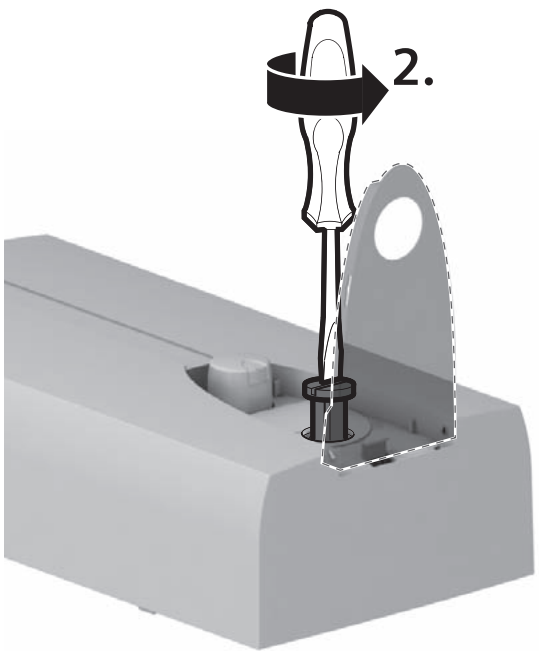
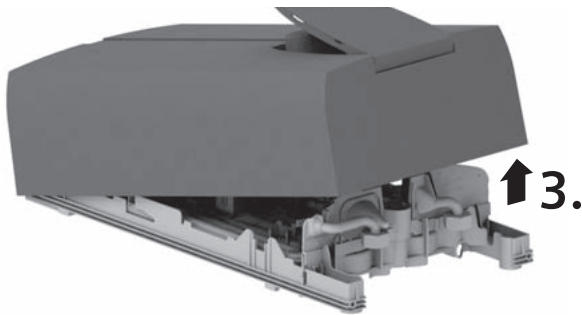
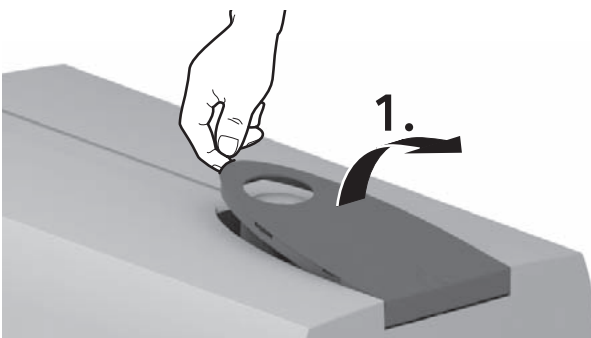
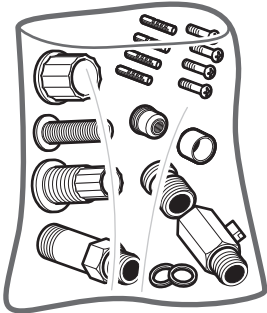
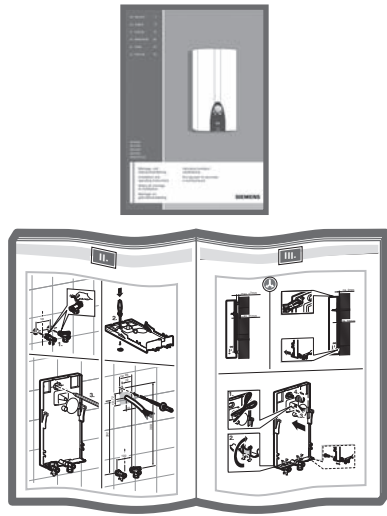
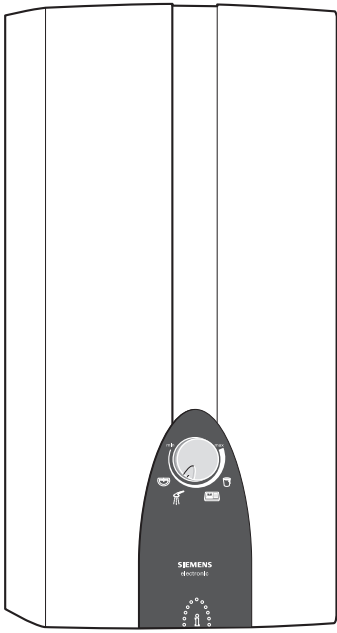

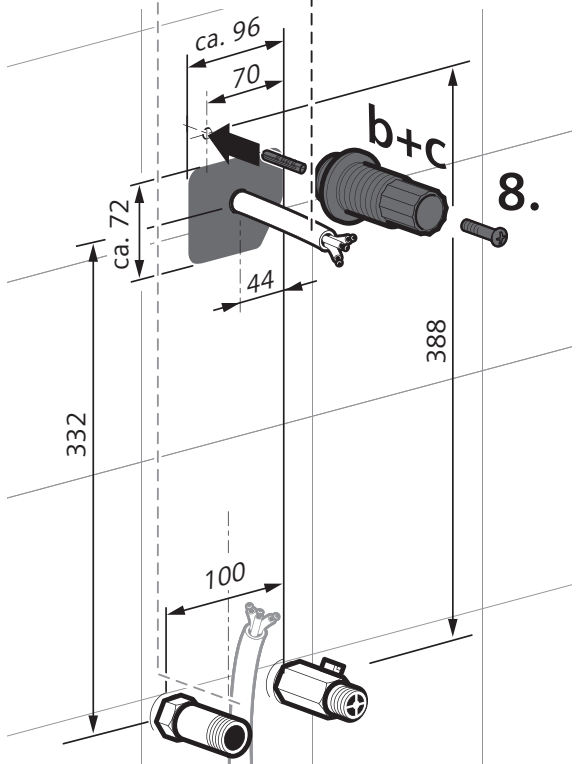
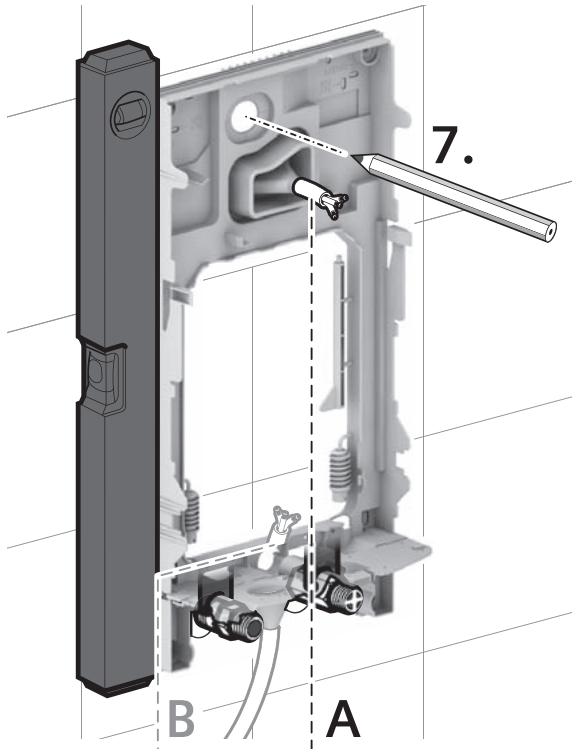
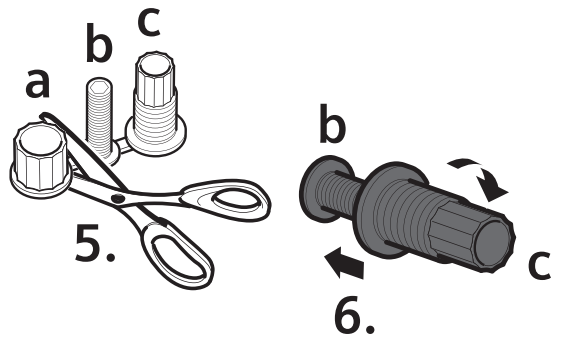
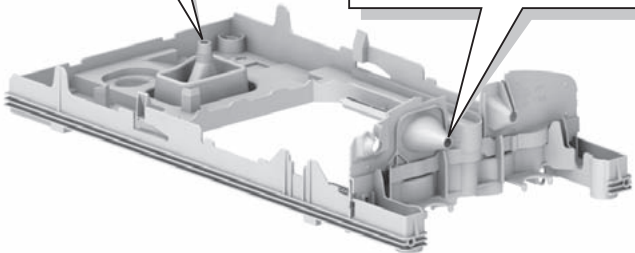
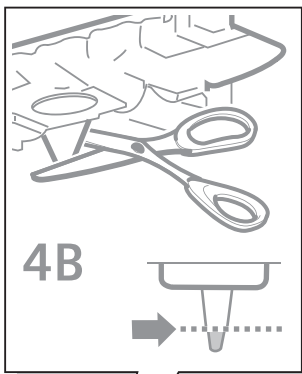
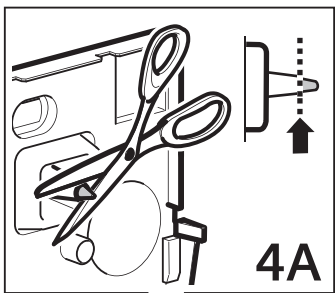
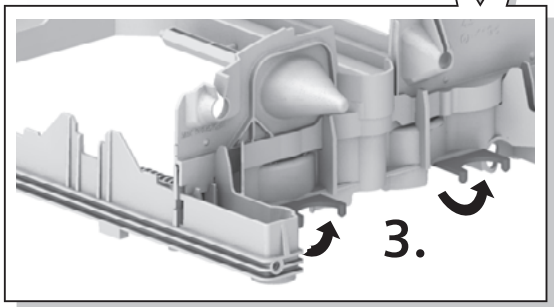
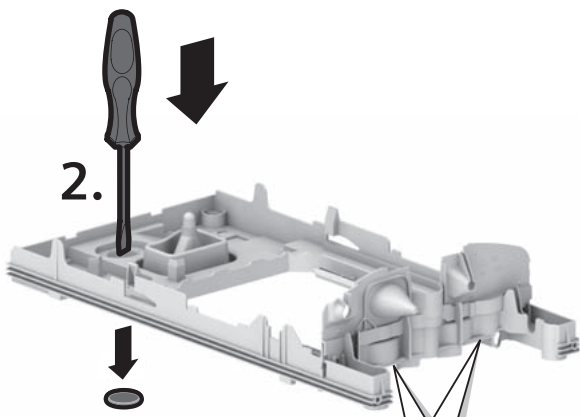
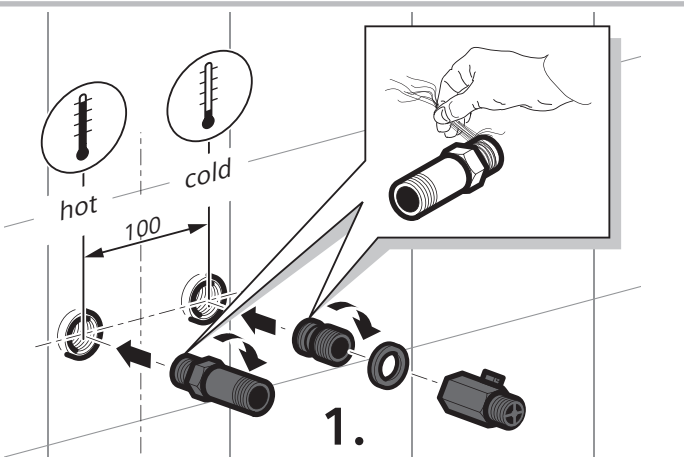

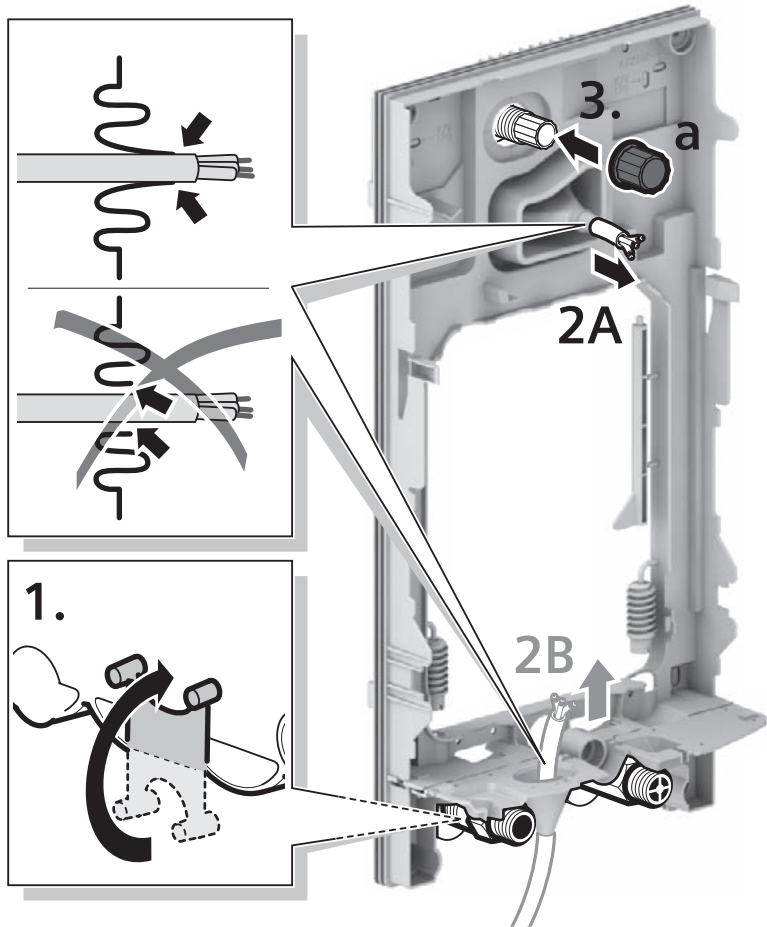

A

ca. 2 mm

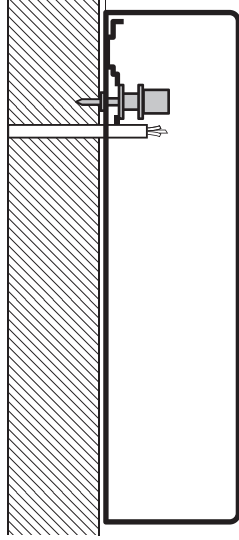

B

max. 16 mm

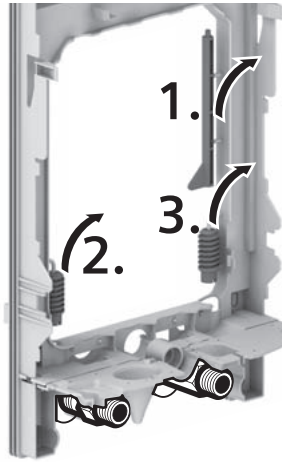
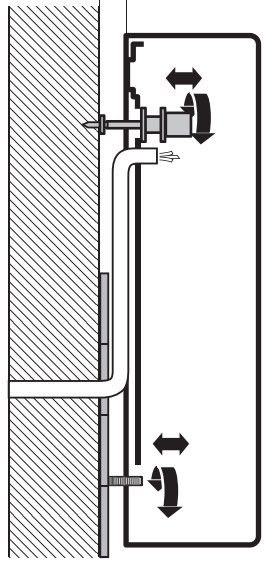

4.

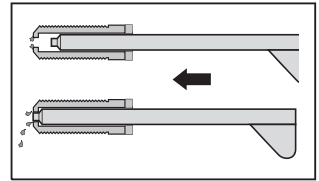

5.

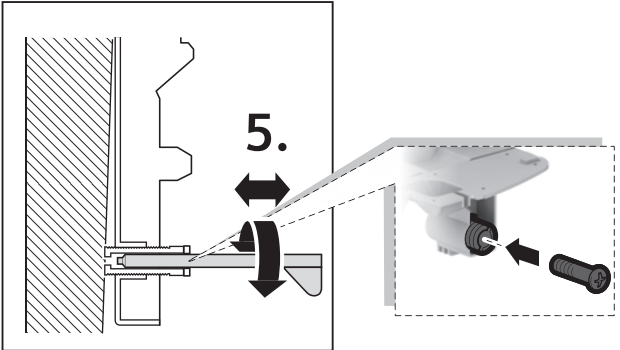

IV.

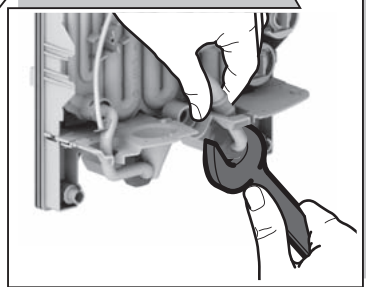
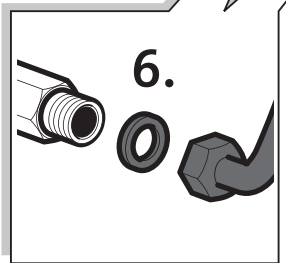
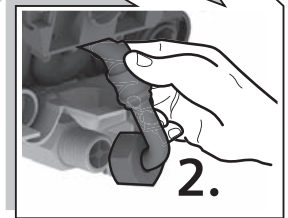
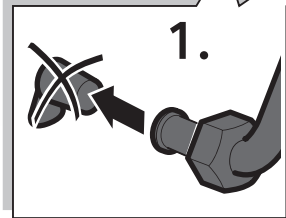
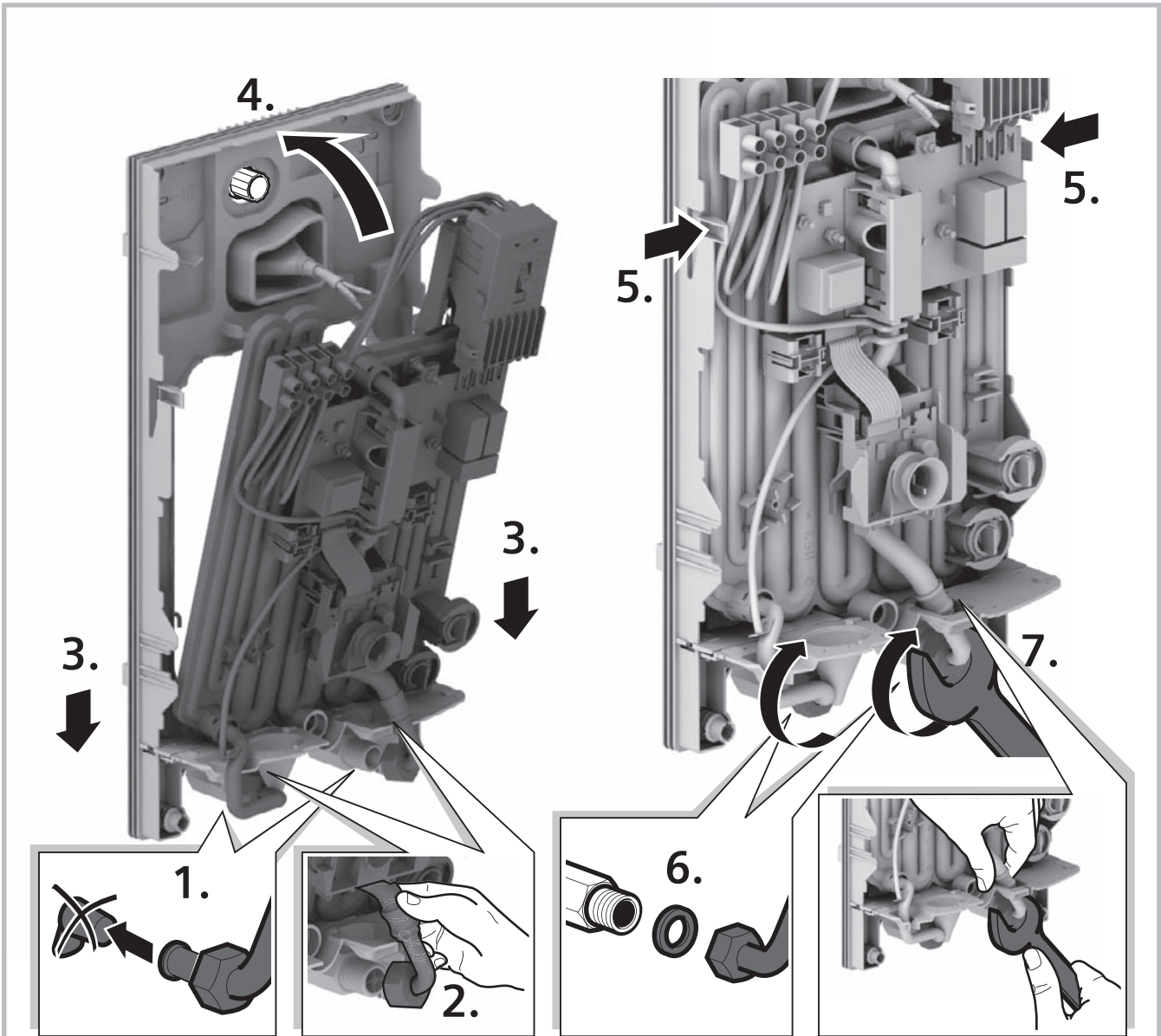

1 Minute entlüften!

Vent for one minute!

Purger pendant une minute !

7.

warm
hot

chaude
heet

gorący
gorącej

Gedurende één minuut ontluchten.

Odpowietrzyć – 1 minutę!

Удалить воздух в течение 1 минуты!

V.

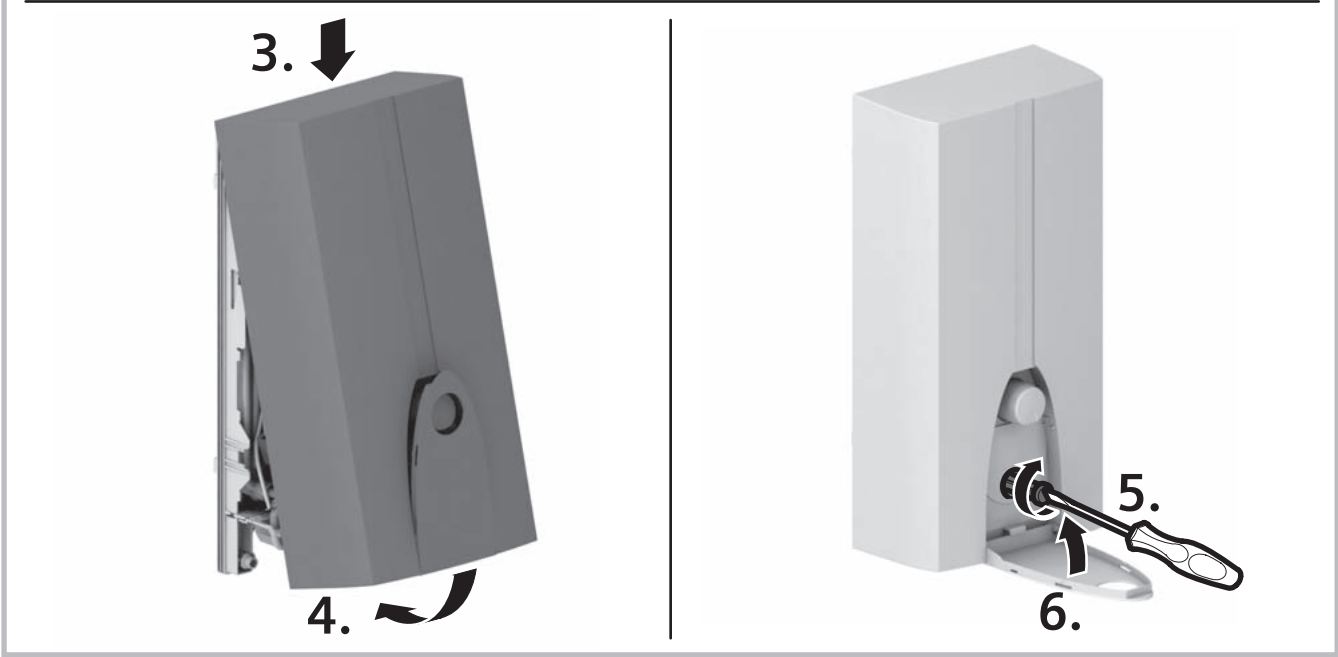
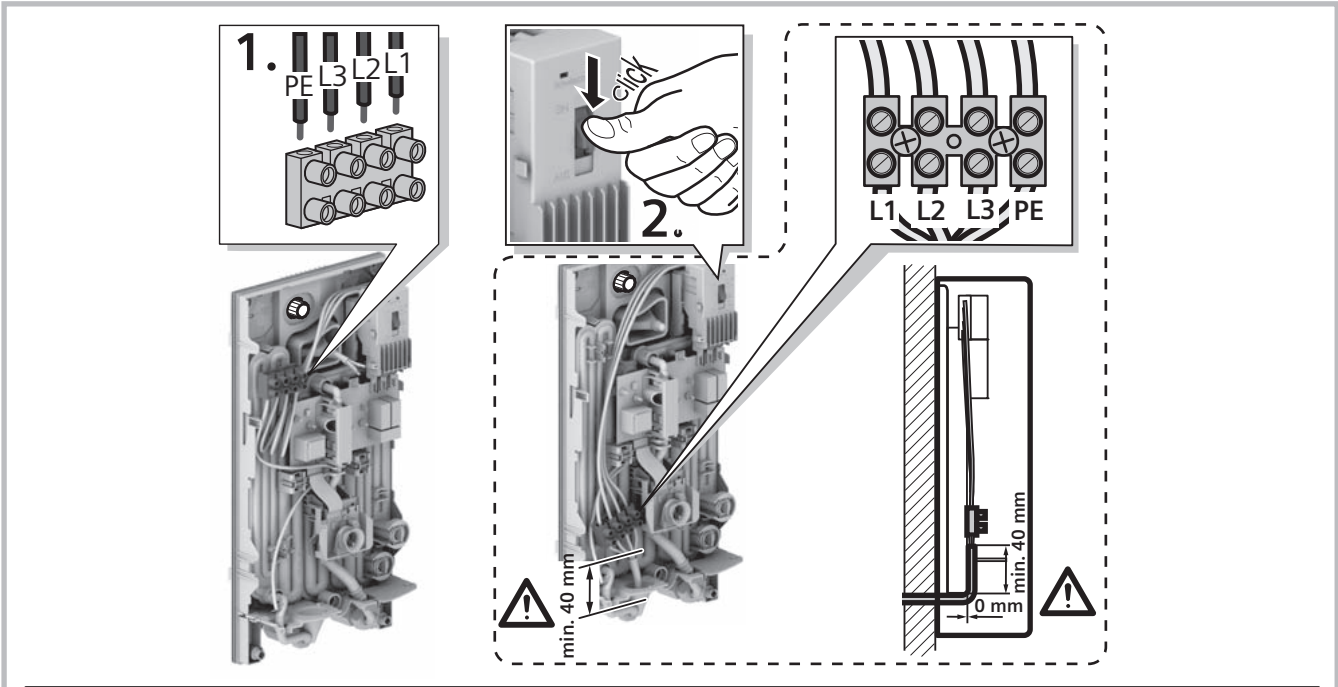

VI.

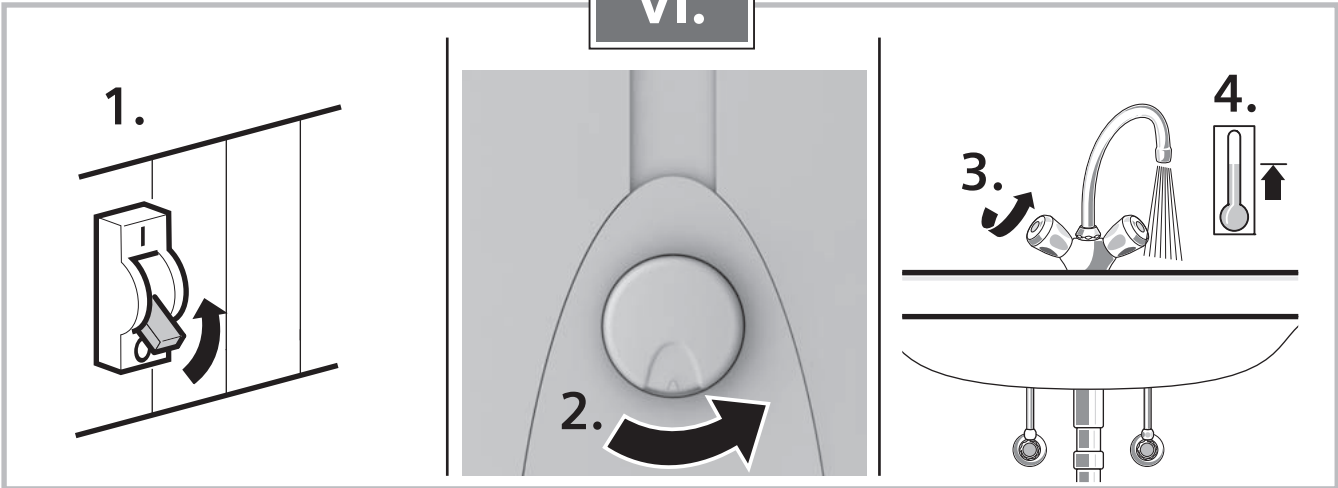

A

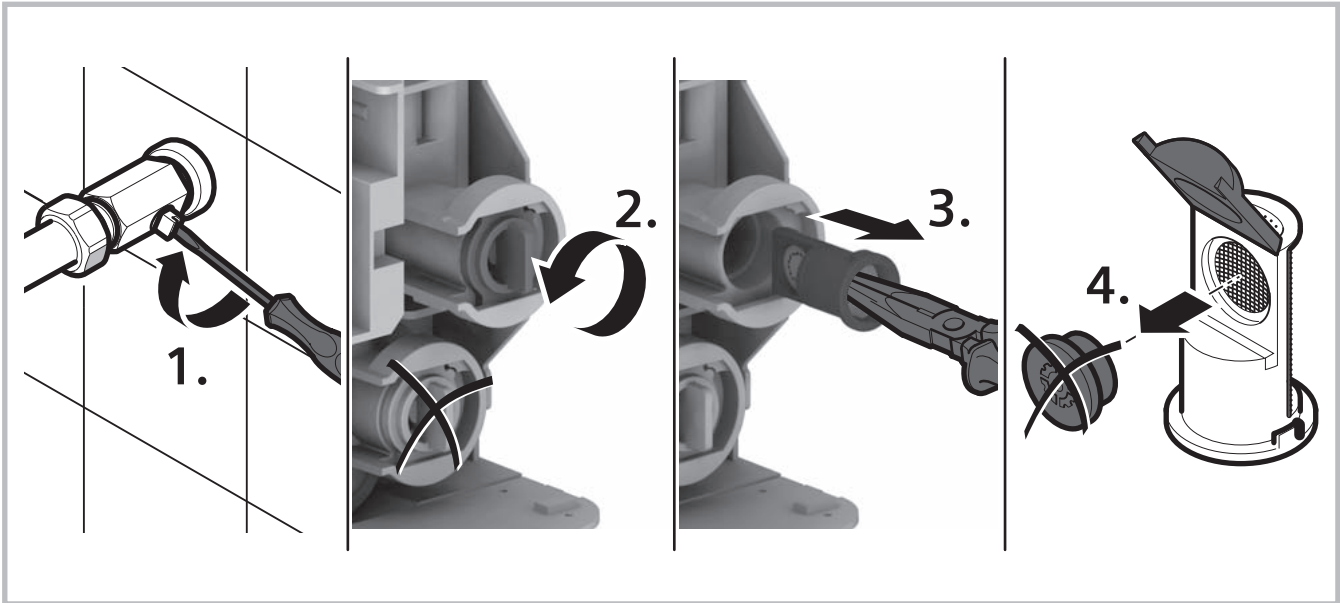

B

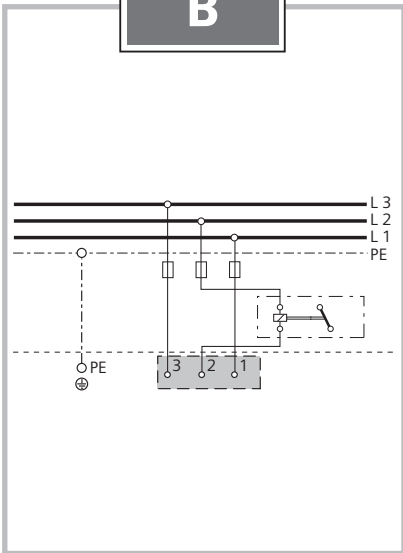

C

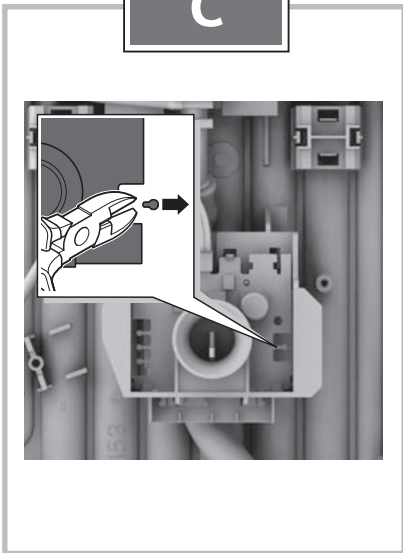

D

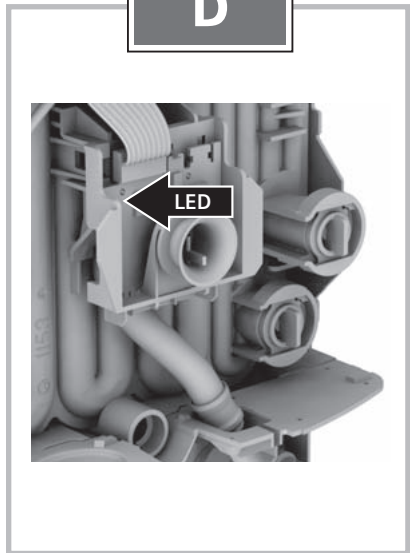

E

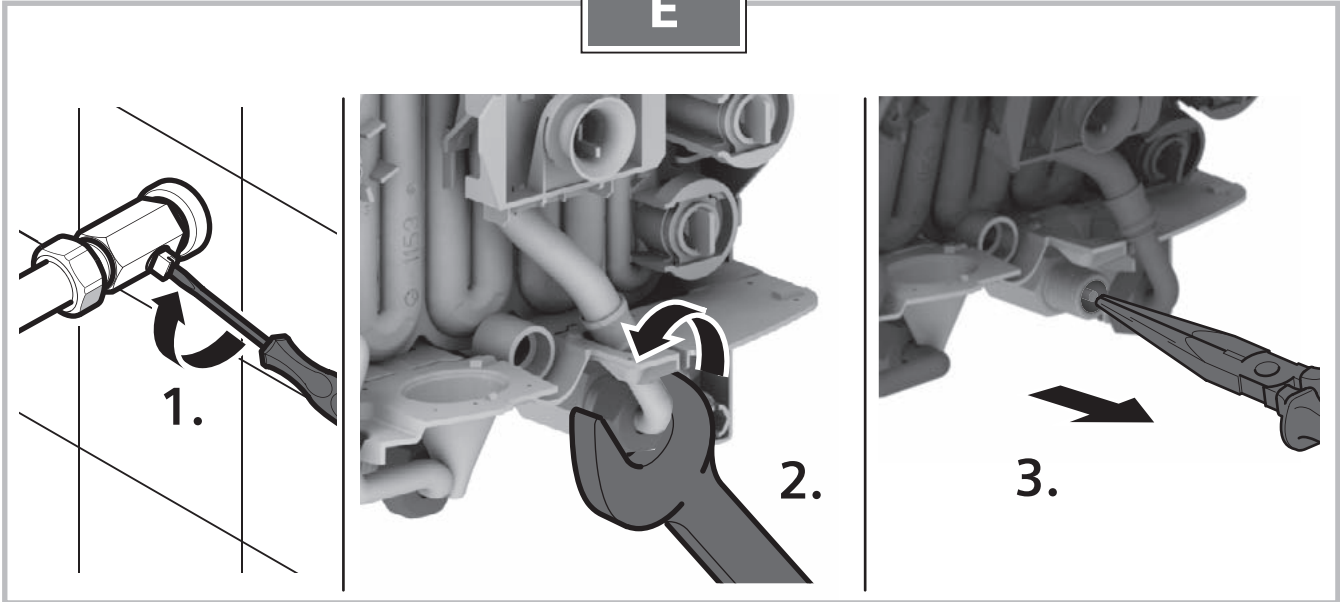

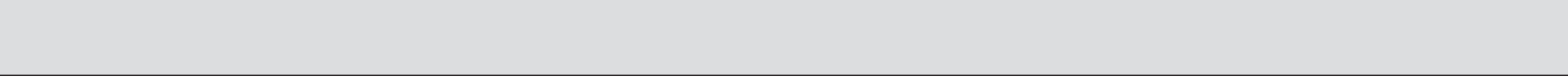

Montagehandleiding

Monteer de doorstroomgeiser zoals beschreven in het gedeelte met afbeeldingen. Neem de aanwijzingen in de tekst in acht.

De pagina's met afbeeldingen vindt u in het midden van de handleiding.

Veiligheidsvoorschriften

 **Gevaar voor een stroomschok! Schakel in het geval van een storing de netspanning onmiddellijk uit.**

- **Wij zijn niet aansprakelijk voor schade die door het niet in acht nemen van deze gebruiksaanwijzing ontstaat.**
- **De doorstroomgeiser mag alleen door een vakman aangesloten en in bedrijf genomen worden.**
- **Open het apparaat nooit zonder eerst de stroomtoevoer naar het apparaat onderbroken te hebben.**
- De geldende wettelijke voorschriften en de voorschriften van de elektriciteits- en waterbedrijven moeten in acht worden genomen.
- De doorstroomgeiser is een apparaat van isolatieklasse I en **moet** worden geaard.
- Het apparaat moet duurzaam aan vast geïnstalleerde leidingen worden aangesloten. **De doorsnede van de leiding moet overeenstemmen met het te installeren vermogen.**
- **Voorzichtig:** Geaarde waterleidingen kunnen de aanwezigheid van een aardleiding ten onrechte aannemelijk maken.
- Om aan de geldende veiligheidsvoorschriften te voldoen, moet in de installatie een onderbrekingsvoorziening voor alle polen aanwezig zijn. De contactopening moet minstens 3 mm bedragen.
- De doorstroomgeiser is alleen geschikt voor gesloten (drukvast) gebruik.
- Armaturen moeten zijn goedgekeurd voor gebruik met gesloten (drukvast) doorstroomgeisers.
- Sluit de doorstroomgeiser alleen op een koudwaterleiding aan.
- De doorstroomgeiser is geschikt voor de aansluiting aan DVGW-gekeurde kunststofbuizen.
- **Installeer de doorstroomgeiser alleen in een vorstvrije ruimte.**
- **Maak de elektrische aansluitkabel vóór de montage spanningsloos en sluit de watertoevoer af.**
- **Voer de elektrische aansluiting pas na de wateraansluiting uit.**
- Maak in de achterwand alleen de openingen die voor de montage nodig zijn. Bij een nieuwe montage moeten de ongebruikte openingen waterdicht worden afgesloten.
- Spanningvoerende delen mogen na de montage niet meer aanraakbaar zijn.

Montage

I. Uitpakken en kap verwijderen

- Pak het apparaat uit en controleer het op transportschade.
- Voer de verpakking en eventueel het oude apparaat volgens de milieuvoorschriften af.

II. Montagevoorbereiding

Belangrijk: Gebruik alleen de meegeleverde montageset. De meegeleverde wateraansluitstukken moeten beslist worden ingebouwd.

- Sluit de watertoevoer af. De elektrische aansluiting (aansluitkabel) moet spanningsvrij zijn. Draai de zekeringen uit of schakel deze uit.

III. Muurmontage

- De doorstroomgeiser moet stevig op de muur worden gemonteerd. Bevestig de geiser indien nodig aan de onderste stelschroeven.
- De afstand tot de muur is variabel. Zo kunnen oneffenheden van de muur gecompenseerd worden.
- De tule moet de aansluitkabel nauw omsluiten. Als deze bij de montage beschadigd wordt, moeten de gaten waterdicht worden afgesloten.

IV. Wateraansluiting

- **De geiser moet worden ontluicht. Daartoe de warmwaterkraan volledig open draaien en het apparaat 1 minuut bij een debiet van ten minste 6 liter water per minuut doorspoelen.**

V. Elektrische aansluiting en montage

- De netaansluitklem kan boven of onder gemonteerd worden. De ommanteling van de aansluitkabel moet minstens 40 mm in het apparaat naar binnen steken.

VI. Ingebruikneming/extra informatie

Eerste ingebruikname

- Zekeringen inschakelen.
- Temperatuur instellen.
- Startspoeling: Warm-waterkraan openen en ten minste 1 minuut lang (debiet ten minste 6 liter per minuut) water tappen. Pas daarna (zekering) begint het apparaat te verwarmen.

Tip: start het apparaat vanwege het te lage debiet niet, de perlator, douchekop of iets dergelijks verwijderen en het proces herhalen.

- Verwijder bij lage waterleidingdruk de doorstroombegrenzer (zie afbeelding A).
- Leg de gebruiker de bediening van de doorstroomgeiser uit.

A Als de doorstroomgeiser op grond van een te lage waterdruk in uw huisinstallatie onvoldoende doorstroming bereikt, dient u de doorstroombegrenzer te verwijderen.

B Voorrangschakeling voor de combinatie met elektrische verwarmingsapparaten met warmteopslag: Voor het gebruik met voorrangschakeling is een speciaal lastafworprelais BZ 45L20 (speciaal toebehoren) vereist. Andere, reeds aanwezige lastafworprelais, met uitzondering van elektronische lastafworprelais, kunnen tot storingen leiden.

C Bij gebruik met het lastafworprelais moet de regelingselektronica gecodeerd worden.

D Statusindicatie in het apparaat

LED	Apparaatstatus
Uit	Uit
Brandt	Stand-by
Langzaam knipperen (1/s)	Apparaat verwarmt
Snel knipperen (4/s)	Ingestelde temperatuur wordt niet bereikt (waterdoorstroming voor het aansluitvermogen te hoog).

E De zeef vóór de terugslagklep in de aanvoer van koud water is verstopt. Verwijder de zeef en reinig of ontkalk deze. Zie afbeelding E 1-3.

Technische gegevens

		DE 18401	DE 21401	DE 24401	DE 27401
Nominaal vermogen	[kW]	18	21	24	27
Nominale spanning	[V]	400	400	400	400
Zekering	[A]	32	32	40	40
Minimale leidingdiameter	[mm ²]	4	4	6	6
Warmwaterhoeveelheid bij nominaal vermogen bij temperatuurverhoging van					
12°C naar 38°C	[l/min]	9,9	11,6	13,6	13,9
12°C naar 60°C	[l/min]	5,4	6,3	7,2	7,6
Inschakelhoeveelheid	[l/min]	2,6	2,6	2,6	2,6
Inschakelstroomdruk *	[MPa (bar)]	0,025 (0,25)	0,025 (0,25)	0,025 (0,25)	0,025 (0,25)
Toepassingsbereik in water Specifieke elektrische weerstand bij 15°C	[Ωcm]	≥ 1 300	≥ 1 300	≥ 1 300	≥ 1 300
Nominale druk	[MPa (bar)]	1,0 (10,0)	1,0 (10,0)	1,0 (10,0)	1,0 (10,0)
Maximaal toegestane toevoertemperatuur	[°C]	20	20	20	20
Maximale netimpedantie op aansluitplaats	[Ω]	≤ 0,400	≤ 0,400	≤ 0,400	≤ 0,400

* Hierbij komt nog de drukdaling aan de mengkraan

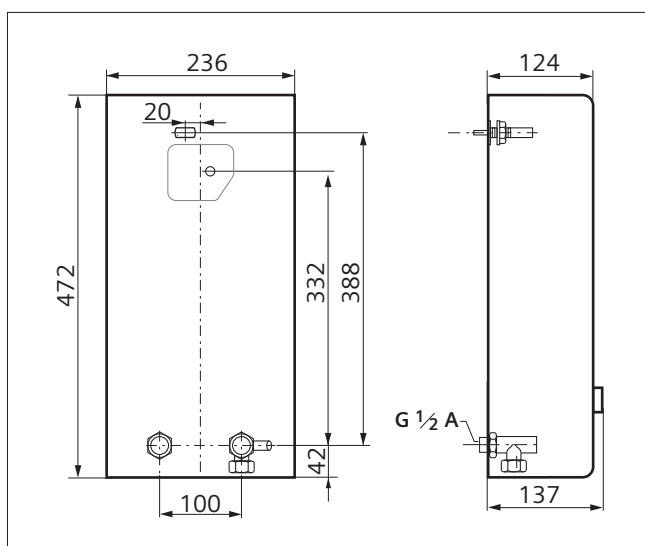

Speciaal toebehoren

- Buismontageset BZ 45U20: voor gebruik van de doorstroomgeiser als onderbouwtoestel
- Voorrangschakelaar (lastafworprelais) BZ 45L20: voor het gebruik met voorrangschakeling
- Montageset BZ 45K23: voor opbouwinstallatie

Gebruiksaanwijzing

Lees deze gebruiksaanwijzing zorgvuldig voordat u het apparaat gebruikt.

Veiligheidsvoorschriften

- Dit apparaat is bedoeld voor in de huishouding of voor huishoudelijke, niet commerciële toepassingen. Huishoudelijke toepassingen omvatten bijv. het gebruik in personeelskeukens van winkels, kantoren, agrarische en commerciële bedrijven, evenals het gebruik door gasten van pensions, kleine hotels en soortgelijke woongelegenheden.
- ⚠ **Gevaar voor een stroomschok! Schakel in het geval van een storing de netspanning onmiddellijk uit.**
- Wij zijn niet aansprakelijk voor schade die door het niet in acht nemen van deze gebruiksaanwijzing ontstaat.
- De doorstroomgeiser mag alleen door een vakman aangesloten en in bedrijf genomen worden.
- Reparaties mogen alleen door een vakman worden uitgevoerd om gevaren te voorkomen.
- De doorstroomgeiser moet in een vorstvrije ruimte geïnstalleerd worden.
- Laat personen (ook kinderen) met verminderde lichamelijke, zintuiglijke waarnemings- of geestelijke vermogens of met gebrekkige ervaring en kennis het apparaat niet bedienen, tenzij zij onder toezicht staan of geïnstrueerd zijn ten aanzien van het gebruik van het apparaat door een persoon die voor hun veiligheid verantwoordelijk is.
- Houd kinderen uit de buurt van het apparaat. Houd toezicht op kinderen om te voorkomen dat zij met het apparaat spelen.
- De mengkraan en de warmwaterbuis kunnen heet worden.
- Schakel in het geval van een storing de zekeringen onmiddellijk uit. Sluit bij een lekkage aan het apparaat onmiddellijk de koudwatertoevoer. Laat de storing uitsluitend door door de klantenservice of een erkend bedrijf verhelpen.



Uw nieuwe apparaat

De elektronische geiser verwarmt het water, terwijl dit door het toestel stroomt.

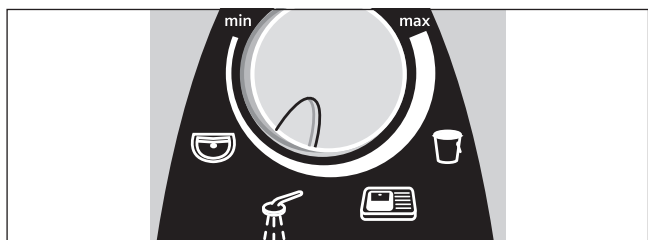

Zo bedient u het doorstroom heetwaterapparaat

De haarwatertemperatuur kan op de elektronische geiser traploos ingesteld worden:



-  wastafel
-  douche

Bij gebruik van een thermostaatbatterij voor hoge temperaturen of grote hoeveelheden water worden de volgende instellingen geadviseerd:

-  vaat wassen
-  schoonmaken

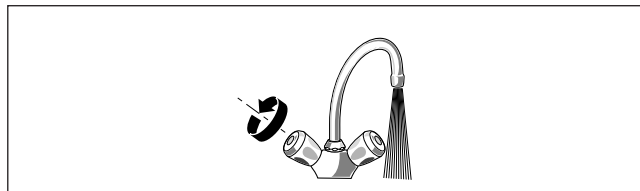

- Warmwaterkraan openen.

Het doorstroom heetwaterapparaat schakelt zichzelf in en verwarmt het water zodra de warmwaterkraan wordt geopend. Het apparaat schakelt zichzelf weer uit wanneer u de kraan sluit. Bij wijziging van de instroomtemperatuur wijzigt de uitstroomtemperatuur dienovereenkomstig.

Watertemperatuur hoger maken

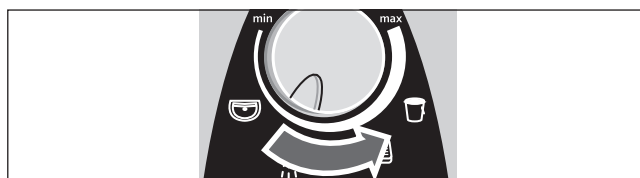

Wanneer bij geheel geopende warmwaterkraan geen hogere temperatuur wordt bereikt, stroomt meer water dan het doorstroomtoestel op basis van zijn capaciteit kan verwarmen. In dit geval moet de warmwaterkraan iets worden dichtgedraaid.

Watertemperatuur lager maken

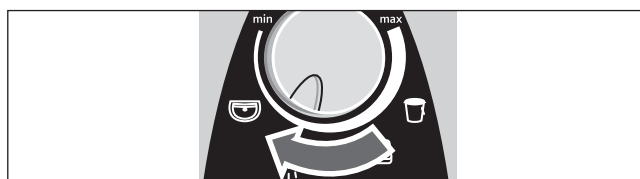

Ingebruikneming nadat het water afgesloten is geweest

- Apparaat spanningsloos maken (zekeringen in de meterkast uitschakelen).
- De warmwaterkraan openen totdat alle lucht uit de leiding is verdwenen.
- Zekeringen weer inschakelen.

Het apparaat is klaar voor gebruik.

Energiebesparing

- Stel de gewenste warmwatertemperatuur rechtstreeks op het doorstroomtoestel in.

Het toevoegen van koud water bij te heet water uit de kraan verbruikt onnodig water en energie.

Bij ca. 40°C (temperatuurkiezerstand ) wordt het toestel het meest economisch gebruikt.

Reinigen

Het apparaat uitsluitend schoonvegen met een vochtige doek.

Gebruik geen bijtende of schurende reinigingsmiddelen.

Klantenservice

Wanneer u de hulp van de klantenservice inroept, dient u het E-nr. en FD-nr. van uw apparaat op te geven. U vindt de nummers aan de binnenzijde van de opklapbare bedieningsafscherming van de doorstroomgeiser.

Siemens-Electrogeräte GmbH

E-Nr.	FD

Wat te doen bij een storing?

Als uw apparaat niet werkt zoals gewenst, ligt dit vaak slechts aan een kleinigheid. Controleer of u met de volgende aanwijzingen de storing zelf kunt verhelpen. U vermijdt daardoor de kosten voor onnodige werkzaamheden van de klantenservice..

Storing	Oorzaak	Oplossing	Wie
Te geringe doorstroming van water.	De zeef in de waterkraan of in de douchekop is verstopt.	Verwijder de zeef en reinig of ontkalk deze.	Klant
	De zeef in het verwarmingsblok is verstopt..	Laat de zeef door een vakman reinigen.	Vakman
	De zeef vóór de terugslagklep in de aanvoer van koud water is verstopt.	Verwijder de zeef en reinig of ontkalk deze.	Vakman
De ingestelde watertemperatuur wordt niet bereikt.	De doorstroomgeiser is op een thermostaatmengkraan aangesloten.	Stel de temperatuur op de doorstroomgeiser in op „max“.	Klant
	De vermogensgrens is bereikt. Te hoge doorstroming en/of te lage koudwater-toevoertemperatuur.	Verminder de doorstroming met de waterkraan. Door een vakman:Laat de doorstroming via het hoekventiel regelen. Controleer de doorstroombegrenzer of pas een kleinere toe	Klant Vakman
Het water wordt niet voldoende warm.	De zekering in de huisinstallatie is geactiveerd.	De zekering in de huisinstallatie controleren.	Klant
	De zekeringautomaat in het toestel is geactiveerd.	Laat de zekeringautomaat in het toestel door een vakman controleren. Controleer de toegestane toevoertemperatuur.	Vakman
	De vermogensgrens is bereikt. Te hoge doorstroming en/of te lage koudwater-toevoertemperatuur.	Door een vakman:Laat de doorstroming via het hoekventiel regelen. Controleer de doorstroombegrenzer of pas een kleinere toe	Vakman
Er stroomt gedurende korte tijd koud water.	De luchtherkenning in het apparaat herkent lucht in het water en schakelt het verwarmingsvermogen voor korte tijd uit.	De doorstroomgeiser gaat na enkele seconden automatisch weer in bedrijf.	Automaat in doorstroomgeiser

Storing	Oorzaak	Oplossing	Wie
Winterbedrijf: De gewenste uittlooptemperatuur wordt in de winter niet meer bereikt.	De toevoertemperatuur is gedaald.	Verminder de waterhoeveelheid met de waterkraan tot de gewenste warmwatertemperatuur wordt bereikt.	Klant
Het apparaat start (verwarmt) niet, er stroomt geen warm water.	Stroomuitval of eerste ingebruikname.	Startspoeling: Warm-waterkraan openen en ten minste 1 minuut lang (debiet ten minste 6 liter per minuut) water tappen. Pas daarna (zekering) begint het apparaat te verwarmen. Start het apparaat vanwege het te lage debiet niet, de perlator, douchekop of iets dergelijks verwijderen en het proces herhalen.	Klant

Neem contact op met de klantenservice als de storing niet kon worden verholpen.

Afvoer van afval



Dit apparaat is gekenmerkt in overeenstemming met de Europese richtlijn 2002/96/EG betreffende afgedankte elektrische en elektronische apparatuur (waste electrical and electronic equipment – WEEE). De richtlijn geeft het kader aan voor de in de EU geldige terugneming en verwerking van oude apparaten.

Raadpleeg uw gespecialiseerde handelaar voor de geldende voorschriften inzake afvalverwijdering.

Garantie

Voor dit apparaat gelden de garantievoorzwaarden die worden uitgegeven door de vertegenwoordiging van ons bedrijf in het land van aankoop. De leverancier bij wie u het apparaat hebt gekocht geeft u hierover graag meer informatie.

Om aanspraak te maken op de garantie hebt u altijd uw aankoopbewijs nodig.

Instrukcja montażu

Montaż podgrzewacza przepływowego należy przeprowadzić zgodnie z opisem w ilustrowanej części. Należy przestrzegać wskazówek w tekście.

Strony z ilustracjami znajdują się w środku instrukcji.

Zasady bezpieczeństwa

! Niebezpieczeństwo porażenia prądem! W razie awarii natychmiast wyłączyć zasilanie sieciowe.

- Nie przejmujemy żadnej odpowiedzialności za szkody, powstałe w wyniku nieprzestrzegania tej instrukcji.
- Podgrzewacz przepływowy może być podłączany i uruchamiany wyłącznie przez specjalistę.
- Nigdy nie otwierać urządzenia bez uprzedniego odłączenia go od zasilania energią elektryczną.
- Należy przestrzegać przepisów ustawowych danego kraju oraz wymagań lokalnego przedsiębiorstwa elektroenergetycznego i wodociągowego.
- Podgrzewacz przepływowy jest urządzeniem klasy zabezpieczenia I i musi być podłączany do przewodu ochronnego.
- Urządzenie musi być trwale podłączone do ułożonych na stałe rurociągów. **Przekrój przewodów musi odpowiadać zainstalowanej mocy.**
- **Uwaga:** uziemione przewody wodne mogą symulować istnienie przewodu ochronnego.
- Dla spełnienia obowiązujących przepisów bezpieczeństwa instalacja musi być wyposażona w rozłącznik, odcinający wszystkie bieguny zasilania. Rozwarcie styków musi wynosić co najmniej 3 mm.
- Podgrzewacz przepływowy jest przeznaczony tylko do pracy w systemie zamkniętym (ciśnieniowym).
- Armatury muszą być dopuszczone do pracy z zamkniętymi (ciśnieniowymi) podgrzewaczami przepływowymi.
- Podgrzewacz przepływowy może być podłączony do przewodu zimnej wody lub być zasilany wstępnie podgrzaną wodą (z instalacji słonecznej). Przestrzegać danych technicznych oraz dodatkowego wyposażenia.
- Podgrzewacz przepływowy należy podłączać wyłącznie do przewodu zimnej wody.
- Podgrzewacz przepływowy musi zostać zainstalowany w pomieszczeniu, zabezpieczonym przed mrozem.
- **Przed rozpoczęciem montażu należy odłączyć elektryczny przewód zasilający od napięcia i zamknąć przewód wodny!**
- **Podłączanie elektryczne należy wykonywać dopiero po podłączeniu wody.**
- W ścianie tylnej wykonywać tylko te otwory, które są potrzebne do montażu. Przy ponownym montażu należy wodoszczelnie zatkać nieużywane otwory.
- Po zakończeniu montażu nie może istnieć możliwość dotknięcia elementów pod napięciem.

Montaż

I. Rozpakowywanie, zdejmowanie pokrywy

- Rozpakować urządzenie i sprawdzić, czy nie zostało one uszkodzone podczas transportu.
- Opakowanie i ewentualnie zużyte poprzednie urządzenie utylizować w sposób nieszkodliwy dla środowiska.

II. Przygotowanie montażu

Ważne: Używać tylko dołączonego zestawu montażowego. Należy bezwzględnie zamontować króćce przyłączeniowe wody, znajdujące się w zestawie!

- Odciąć przewód zasilający wodą. Przyłącze elektryczne (przewód przyłączeniowy) musi być odłączony od zasilania energią elektryczną. Wykręcić lub wyłączyć bezpieczniki.

III. Montaż na ścianie

- Podgrzewacz przepływowy musi być trwale zamontowany na ścianie. W razie potrzeby należy go zamontować za dolne śruby regulacyjne.
- Odstęp od ściany jest regulowany. Pozwala to na skompensowanie nierówności ściany.
- Tulejka musi ciasno przylegać do przewodu przyłączeniowego. W razie uszkodzenia jej podczas montażu należy wodoszczelnie zatkać dziury.

IV. Przyłącze wody

- **Podgrzewacz przepływowy musi zostać odpowiedrzony. W tym celu całkowicie otworzyć zawór ciepłej wody i płucać urządzenie przez 1 minutę, zapewniając przy tym przepływ co najmniej 6 litrów wody.**

V. Przyłącze elektryczne, montaż

- Zacisk przyłącza sieciowego może być montowany u góry lub u dołu. Płaszcz przewodu przyłączeniowego musi sięgać co najmniej 40 mm w głąb urządzenia.

VI. Uruchamianie, informacje dodatkowe

Pierwsze uruchomienie

- Włączyć bezpieczniki.
- Ustawić temperaturę.
- Płukanie rozruchowe: otworzyć zawór ciepłej wody i pobierać wodę przez co najmniej 1 minutę (natężenie przepływu co najmniej 6 l/min). Dopiero wtedy urządzenie zaczyna nagrzewać (ze względów bezpieczeństwa).

Rada: jeżeli ze względu na zbyt niskie natężenie przepływu urządzenie nie zacznie pracować, należy na czas uruchamiania usunąć perlator, rączkę prysznicową itp. i powtórzyć operację.

- Przy niskim ciśnieniu w sieci wodociągowej usunąć ogranicznik przepływu (patrz rys. A).
- Wyjaśnić użytkownikowi sposób obsługi podgrzewacza przepływowego.

A Jeżeli ze względu na za niskie ciśnienie w sieci wodociągowej budynku podgrzewacz przepływowy nie osiąga wystarczającego przepływu, należy usunąć ogranicznik przepływu.

B Układ priorytetowy do kombinacji z zasobnikowymi termami elektrycznymi:
Do pracy w układzie priorytetowym konieczny jest specjalny przekaźnik odciążający BZ 45L20 (wyposażenie dodatkowe). Inne, istniejące już przekaźniki odciążania, mogą wykazywać błędy działania (za wyjątkiem elektronicznych przekaźników odciążania).

C Przy pracy z przekaźnikiem odciążania konieczne jest zakodowanie elektronicznego układu regulacyjnego.

D Wskazanie stanu pracy na urządzeniu

Dioda LED	Stan pracy urządzenia
wył	wył
Świeci	gotowość
miga powoli (1/s)	urządzenie nagrzewa
miga szybko (4/s)	ustawiona temperatura nie jest osiągnąta (za duży przepływ w stosunku do mocy przyłączeniowej)

E Zatkane sitko w zaworze zwrotnym w króćcu zasilającym zimnej wody.
Wyjąć sitko i oczyścić go albo usunąć kamień.
Patrz rys. E 1–3.

Dane techniczne

		DE 18401	DE 21401	DE 24401	DE 27401
Moc znamionowa	[kW]	18	21	24	27
Napięcie znamionowe	[V]	400	400	400	400
Zabezpieczenie	[A]	32	32	40	40
Minimalny przekrój przewodów	[mm ²]	4	4	6	6
Ilość wody ciepłej przy mocy znamionowej przy podwyższeniu temperatury					
12°C do 38°C	[l/min]	9,9	11,6	13,6	13,9
12°C do 60°C	[l/min]	5,4	6,3	7,2	7,6
Próg włączenia	[l/min]	2,6	2,6	2,6	2,6
Włączające ciśnienie przepływu *	[MPa (bar)]	0,025 (0,25)	0,025 (0,25)	0,025 (0,25)	0,025 (0,25)
Zakres zastosowania przy wodzie o rezystywności elektrycznej przy 15°C	[Ωcm]	≥ 1 300	≥ 1 300	≥ 1 300	≥ 1 300
Ciśnienie nominalne	[MPa (bar)]	1,0 (10,0)	1,0 (10,0)	1,0 (10,0)	1,0 (10,0)
Maksymalnie dopuszczalna temperatura zasilania	[°C]	20	20	20	20
Maksymalna impedancja sieci w miejscu podłączenia	[Ω]	≤ 0,400	≤ 0,400	≤ 0,400	≤ 0,400

* Należy doliczyć do tego spadek ciśnienia w baterii

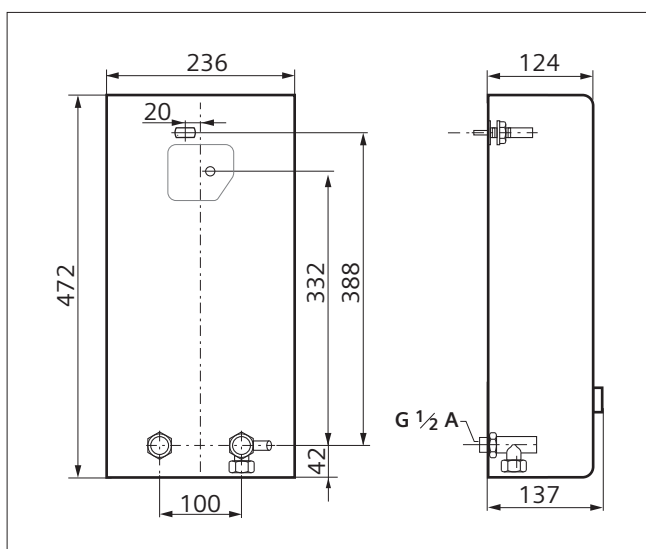

Wyposażenie dodatkowe

- Zestaw rurowy **BZ 45U20**: do stosowania podgrzewacza przepływowego jako urządzenia podstołowego
- Łącznik priorytetowy (przekaźnik odciążania) **BZ 45L20**: do pracy w układzie priorytetowym
- Zestaw montażowy **BZ 45K23**: do instalacji natynkowych

Instrukcja obsługi

Przed rozpoczęciem użytkowania urządzenia należy uważnie przeczytać niniejszą instrukcję obsługi!

Zasady bezpieczeństwa

- To urządzenie jest przeznaczone do stosowania w gospodarstwach domowych lub podobnych i nie nadaje się do użytku przemysłowego. Zastosowania zbliżone do gospodarstw domowych obejmują m.in. wykorzystanie w kuchniach pracowniczych w sklepach, biurach, zakładach rolniczych lub innych zakładach rzemieślniczych, oraz korzystanie przez gości w pensjonatach, małych hotelach i innych placówkach mieszkaniowych.
- ⚠ **Niebezpieczeństwo porażenia prądem!**
W razie awarii natychmiast wyłączyć zasilanie sieciowe.
- Nie przejmujemy żadnej odpowiedzialności za szkody, powstałe w wyniku nieprzestrzegania tej instrukcji.
- Podgrzewacz przepływowy może być podłączany i uruchamiany wyłącznie przez specjalistę.
- Aby uniknąć zagrożeń, naprawy mogą być wykonywane wyłącznie przez specjalistę.
- Podgrzewacz przepływowy musi zostać zainstalowany w pomieszczeniu, zabezpieczonym przed mrozem.
- Osoby (również dzieci) o upośledzeniach fizycznych, psychicznych lub umysłowych albo z niewystarczającym doświadczeniem i wiedzą nie mogą obsługiwać tego urządzenia, chyba że będą one znajdować się pod nadzorem lub zostaną przyuczone w obsłudze urządzenia przez osobę, odpowiedzialną za ich bezpieczeństwo.
- Nie dopuszczać dzieci do urządzenia. Nadzorować dzieci, aby zapobiec bawieniu się urządzeniem.
- Bateria i rura ciepłej wody mogą się bardzo nagrzewać.
- W razie awarii należy natychmiast wyłączyć bezpiecznik. W przypadku wystąpienia nieszczelności urządzenia natychmiast zamknąć dopływ zimnej wody. Zlecić usunięcie usterki wyłącznie przez serwis producenta lub autoryzowany zakład specjalistyczny.

Pańskie nowe urządzenie

Elektroniczny ogrzewacz przepływowy ogrzewa wodę podczas gdy przepływa ona przez urządzenie.

Obsługa podgrzewacza przepływowego

Temperatura ciepłej wody może być ustawiona bezstopniowo na ogrzewaczu elektronicznym:

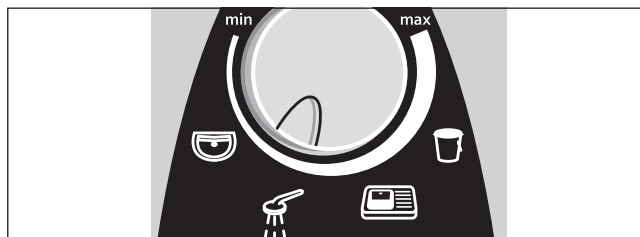

- Umywarka
- Prysznic

W przypadku używania baterii termostaticznej, dla uzyskania wyższych temperatur lub przy większych ilościach zużywanej wody, zaleca się następujące ustawienia, np.:

- Mycie naczyń
- Sprzątanie

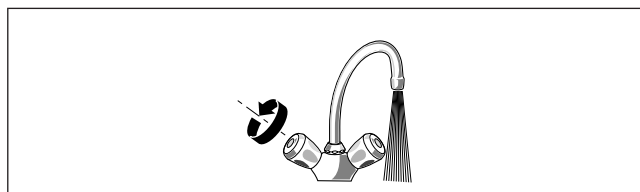

- Zawór ciepłej wody całkowicie otworzyć.

Podgrzewacz przepływowy włącza się automatycznie i podgrzewa wodę, jeżeli zawór ciepłej wody jest otwarty. Po zamknięciu zaworu ciepłej wody urządzenie samo się wyłącza. Przy zmianie temperatury dopływu zmienia się też odpowiednio temperatura wypływu.

Podwyższanie temperatury wody

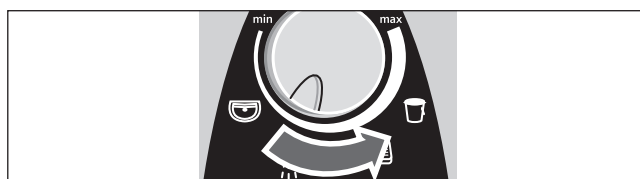

Jeśli przy maksymalnym odkręceniu kurka nie można uzyskać wyższej temperatury, oznacza to, że przez urządzenie przepływa więcej wody, niż ogrzewacz jest zdolny ogrzać. W tym przypadku należy zmniejszyć strumień wody.

Obniżanie temperatury wody

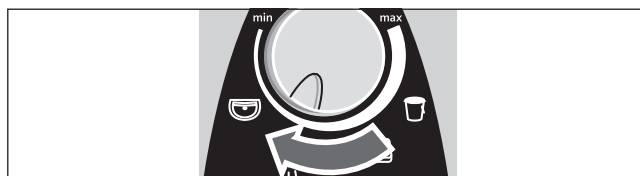

Uruchomienie urządzenia po wyłączeniu dopływu wody

- Odłączyć urządzenie od zasilania (wyłączyć bezpieczniki w instalacji domowej).
- Zawór ciepłej wody otworzyć na tak długo, aż powietrze wypchnięte zostanie całkowicie z przewodów rurowych.
- Ponownie włączyć bezpieczniki.

Urządzenie jest gotowe do pracy.

Oszczędność energii

- Preferowaną temperaturę wody należy ustawić bezpośrednio na ogrzewaczu.

Dodatkowe dopuszczanie zimnej wody przy zbyt gorącej powoduje niepotrzebne zużycie wody i energii.

Przy ok 40°C (ustawienie wybieracza temperatury ) urządzenie pracuje najbardziej ekonomicznie.

Czyszczenie

Urządzenie wycierać wilgotną ścierką.

Nie używać żadnych ostrych, ani szorujących środków czyszczących!

Serwis

Wzywając serwis należy podać numer E i numer FD posiadanego urządzenia. Numery te można znaleźć od strony wewnętrznej otwieranej klapki elementów obsługowych podgrzewacza.

Siemens-Electrogeräte GmbH

E-Nr.	FD

Co zrobić w przypadku zakłócenia?

Jeżeli urządzenie nie działa zgodnie z oczekiwaniami, to często jest to spowodowane tylko jakąś drobnostką. Proszę sprawdzić, czy w oparciu o poniższe wskazówki nie jest możliwe samodzielne usunięcie zakłócenia. Pozwoli to uniknąć kosztów niepotrzebnego wzywania serwisu.

Usterka	Przyczyna	Środki zaradcze	Kto
Za mały strumień przepływu wody.	Zatkane sitko w zaworze wody lub w głowicy natryskowej.	Wyjąć sitko i oczyścić go albo usunąć kamień.	Klient
	Sitko w bloku grzewczym jest zatkane.	Zlecić specjalście oczyszczenie sitka.	Specjalista
	Zatkane sitko w zaworze zwrotnym w króćcu zasilającym zimnej wody.	Wyjąć sitko i oczyścić go albo usunąć kamień.	Specjalista
Ustawiona temperatura wody nie jest osiągnąta.	Podgrzewacz przepływowy jest podłączony do baterii termostatycznej.	Ustawić temperaturę w podgrzewaczu przepływowym na „maks.”.	Klient
	Osiągnięta jest granica mocy. Za wysoki przepływ lub za niska temperatura wody zimnej na zasilaniu.	Zmniejszyć strumień przepływu w baterii. Przez specjalistę: zlecić regulację strumienia przepływu na zaworze kątowym. Sprawdzić ogranicznik przepływu lub zamontować mniejszy	Specjalista
Woda nie staje się wystarczająco ciepła.	Zadziałał bezpiecznik instalacji domowej.	Sprawdzić bezpiecznik instalacji domowej.	Klient
	Zadziałał bezpiecznik samoczynny urządzenia.	Zlecić specjalście sprawdzenie bezpiecznika samoczynnego urządzenia. Sprawdzić dopuszczalną temperaturę zasilania.	Specjalista
	Osiągnięta jest granica mocy. Za wysoki przepływ lub za niska temperatura wody zimnej na zasilaniu.	Przez specjalistę: zlecić regulację strumienia przepływu na zaworze kątowym. Sprawdzić ogranicznik przepływu lub zamontować mniejszy	Specjalista

Usterka	Przyczyna	Środki zaradcze	Kto
Przez chwilę płynie zimna woda.	Detekcja powietrza w urządzeniu wykrywa powietrze w wodzie i krótkotrwale wyłącza moc grzewczą.	Po kilku sekundach podgrzewacz przepływowy automatycznie rozpoczyna normalną pracę.	Automatyka w podgrzewaczu przepływowym
Praca w zimie: w zimie nie jest już osiągnięta wymagana temperatura na wylocie.	Spadła temperatura zasilania.	Na tyle zredukować strumień wody, pobieranej z armatury, aż osiągnięta zostanie wymagana temperatura ciepłej wody.	Klient
Urządzenie nie jest uruchamiane (nie grzeje), nie płynie ciepła woda.	Awaria zasilania lub pierwsze uruchomienie.	Płukanie rozruchowe: otworzyć zawór ciepłej wody i pobierać wodę przez co najmniej 1 minutę (natężenie przepływu co najmniej 6 l/min). Dopiero wtedy urządzenie zaczyna nagrzewać (ze względów bezpieczeństwa). Jeżeli ze względu na zbyt niskie natężenie przepływu urządzenie nie zacznie pracować, należy na czas uruchamiania usunąć perlator, rączkę prysznicową itp. i powtórzyć operację.	Klient

Jeżeli usunięcie zakłócenia było niemożliwe, to należy wezwać serwis.

Ekologiczna utylizacja



To urządzenie jest oznaczone zgodnie z Dyrektywą Europejską 2002/96/WE oraz polską Ustawą z dnia 29 lipca 2005 r. „O zużyтым sprzęcie elektrycznym i elektronicznym” (Dz.U. z 2005 r. Nr 180, poz. 1495) symbolem przekreślonego kontenera na odpady.

Takie oznakowanie informuje, że sprzęt ten, po okresie jego użytkowania nie może być umieszczany łącznie z innymi odpadami pochodzącymi z gospodarstwa domowego. Użytkownik jest zobowiązany do oddania go prowadzącym zbieranie zużytego sprzętu elektrycznego i elektronicznego. Prowadzący zbieranie, w tym lokalne punkty zbiórki, sklepy oraz gminne jednostki, tworzą odpowiedni system umożliwiający oddanie tego sprzętu.

Właściwe postępowanie ze zużyтым sprzętem elektrycznym i elektronicznym przyczynia się do uniknięcia szkodliwych dla zdrowia ludzi i środowiska naturalnego konsekwencji, wynikających z obecności składników niebezpiecznych oraz niewłaściwego składowania i przetwarzania takiego sprzętu.

Gwarancja

Urządzenie podlega warunkom gwarancji wydanej przez nasze przedstawicielstwo handlowe w kraju zakupu. Dokładne informacje otrzymacie Państwo w każdej chwili w punkcie handlowym, w którym dokonano zakupu urządzenia. W celu skorzystania z usług gwarancyjnych konieczne jest przedłożenie dowodu kupna urządzenia. Zastrzega się prawo wprowadzania zmian.

Warunki gwarancji

Warunki gwarancji są regulowane odpowiednimi przepisami Kodeksu Cywilnego oraz Rozporządzeniem Rady Ministrów z dn.30.05.1995 r. „W sprawie szczególnych warunków zawierania i wykonywania umów rzeczy ruchomych z udziałem konsumentów”.

Инструкция по монтажу

Монтируйте проточный нагреватель, как описано на рисунках. Соблюдайте указания в тексте.

Страницы с рисунками Вы найдете в середине руководства.

Указания по технике безопасности

! Опасность поражения током! В случае сбоя немедленно отключить прибор от сети.

- Изготовитель не несет ответственности за ущерб, наступивший в результате несоблюдения данного руководства.
- Проточный нагреватель должен подключать и вводить в эксплуатацию специалист.
- Никогда не открывать прибор, не отключив питание.
- Соблюдать законодательные нормы страны, местного предприятия по снабжению электроэнергией и водоканала.
- Проточный нагреватель – это прибор с классом защиты I, он **должен** быть подключен к защитному проводу.
- Прибор должен быть постоянно подключенным к фиксированным линиям. **Поперечное сечение труб должно соответствовать запланированной мощности.**
- **Осторожно:** Водопроводы могут отображать наличие защитного провода.
- Для выполнения соответствующих норм техники безопасности на месте установки должно быть всеполюсное разделяющее устройство. Раствор контактов должен составлять минимум 3 мм.
- Проточный нагреватель предназначен только для замкнутой (герметичной) эксплуатации.
- Арматура должна иметь допуск для эксплуатации с замкнутым (герметичным) проточным нагревателем.
- Проточный водонагреватель подсоединять только к трубопроводу холодной воды.
- Проточный нагреватель предназначен для подключения к пластиковым трубам, проверенным Немецким союзом специалистов водо- и газоснабжения.
- Проточный нагреватель должен устанавливаться **только в незамерзающем помещении.**
- Электрические кабеля подключения **перед монтажом должны быть без напряжения, блокировать подачу воды!**
- **Выполнять подключение электропроводки только после подключения воды.**
- В задней стенке делать только отверстия необходимые для монтажа. При повторном монтаже необходимо герметично закрыть ненужные отверстия.
- Не прикасаться к частям, проводящим напряжение, после монтажа.

Монтаж

I. Распаковать/снять кожух

- Распаковать прибор и проверить на наличие повреждений при транспортировке.
- Утилизировать упаковку и при необходимости старый прибор согласно экологическим нормам.

II. Подготовка монтажа

Важно: Использовать только прилагающийся монтажный комплект. Обязательно монтировать входящие в поставку патрубки подключения воды!

- Блокировать водопровод. Электрическое подключение (соединительный кабель) не должно быть под напряжением. Выкрутить или отключить предохранители.

III. Настенный монтаж

- Прочно монтировать проточный нагреватель на стену. Закрепить его при необходимости снизу установочными болтами.
- Расстояние от стены варьируется. Так можно компенсировать неровности стены.
- Насадка должна плотно обхватывать соединительный кабель. Если она будет повреждена при монтаже, необходимо герметично закрыть отверстие.

IV. Подвод воды

- Проточный нагреватель необходимо **обезвоздушить**. Для этого полностью открыть кран горячей воды и промыть прибор водой в течение 1 минуты с расходом минимум 6 литров.

V. Электроподключение/монтаж

- Клемму подключения к сети монтировать сверху или снизу. Оболочка соединительного кабеля должна вдаваться минимум на 40 мм в прибор.

VI. Ввод в эксплуатацию/дополнительная информация

Первый ввод в эксплуатацию

- Включить предохранительные устройства.
- Установить температуру.
- Промывка при пуске: открыть кран горячей воды и пропускать воду не менее 1 минуты (расход не менее 6 литров в минуту). Только после этого прибор начинает нагрев (техника безопасности).

Совет: если из-за слабого потока прибор не включается, то для пуска належит демонтировать аэратор, душевую сетку и т. п., и повторить процесс.

- При низком давлении водопровода удалить ограничитель потока (см. рис. А).
- Объяснить пользователю правила эксплуатации проточного нагревателя.

- A** Если из-за низкого давления водопровода в домашней системе проточный нагреватель не достигает достаточного потока, удалить ограничитель потока.
- B** Приоритетная схема для компоновки с электроннагревательными накопительными приборами: для эксплуатации с приоритетной схемой необходимо специальное реле сброса нагрузки BZ 45L20 (специальная принадлежность). Другие, уже существующие реле сброса нагрузки, за исключением электронного реле сброса нагрузки, могут работать неисправно.
- C** при эксплуатации с реле сброса нагрузки необходимо кодировать электронику управления.

- D** Индикация состояния прибора

Светодиод	Состояние прибора
Выкл.	Выкл.
Горит	Готовность
медленное мигание (1/с)	прибор нагревается
быстрое мигание (4/с)	Не достигается настроенная температура (Поток воды слишком сильный для подключенного трубопровода).

- E** Засорился сетчатый фильтр, расположенный перед обратным клапаном в приточном патрубке холодной воды.
Снять сетчатый фильтр и очистить или удалить известковый налет.
См. рис. E 1–3.

Технические данные

		DE 18401	DE 21401	DE 24401	DE 27401
Номинальная мощность	[кВт]	18	21	24	27
Номинальное напряжение	[В]	400	400	400	400
Предохранитель	[А]	32	32	40	40
Минимальное поперечное сечение провода	[мм ²]	4	4	6	6
Объем горячей воды при номинальной мощности					
при повышении температуры от 12°C до 38°C	[л/мин]	9,9	11,6	13,6	13,9
12°C до 60°C	[л/мин]	5,4	6,3	7,2	7,6
Объем при включении	[л/мин]	2,6	2,6	2,6	2,6
Гидравлический напор включения *	[МПа (бар)]	0,025 (0,25)	0,025 (0,25)	0,025 (0,25)	0,025 (0,25)
Область применения в промывкеспецифическое электрическое сопротивление при 15°C	[Ωсм]	≥ 1 300	≥ 1 300	≥ 1 300	≥ 1 300
Номинальное давление	[МПа (бар)]	1,0 (10,0)	1,0 (10,0)	1,0 (10,0)	1,0 (10,0)
Максимально допустимая температура на входе	[°C]	20	20	20	20
Максимальное полное сопротивление сети на месте подключения	[Ω]	≤ 0,400	≤ 0,400	≤ 0,400	≤ 0,400

* Сюда также относится падения давления в смесителе

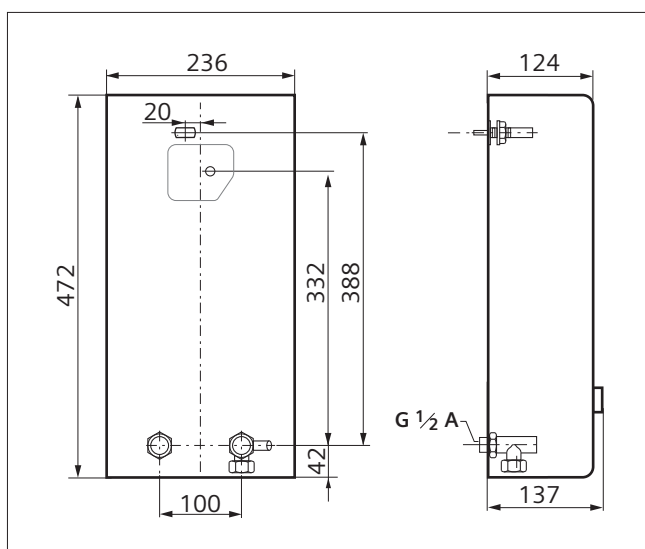

Специальная принадлежность

- Монтажный комплект труб **BZ 45U20**: для использования проточного нагревателя под столом
- Приоритетный переключатель (реле сброса нагрузки) **BZ 45L20**: для эксплуатации с приоритетной схемой
- Монтажный комплект **BZ 45K23**: для проводки по штукатурке

Инструкция по эксплуатации

Перед эксплуатацией прибора, следует внимательно прочитать данные правила пользования!

Указания по технике безопасности

- Этот прибор предназначен для домашнего или сходного с ним использования, не для промышленного использования. Сходное с домашним использование включает в себя, например, использование на общих кухнях сотрудников в магазинах, офисах, на сельскохозяйственных и других промышленных предприятиях, а также использование гостями пансионатов, малых отелей и других подобных мест проживания.

⚠ Опасность удара током!
В случае сбоя немедленно отключить прибор от сети.

- Изготовитель не несет ответственности за ущерб, наступивший в результате несоблюдения данного руководства.
- Проточный нагреватель должен подключать и вводить в эксплуатацию специалист.
- Чтобы избежать возможных угроз, ремонт должен проводиться исключительно специалистами.
- Газовая колонка должна устанавливаться в незамерзающем помещении.
- Люди (в том числе и дети) с ограниченным восприятием органами чувств или сниженными умственными способностями, или с недостаточным опытом и знаниями, не должны эксплуатировать устройство без присмотра или без инструктажа проведенного человеком, который несет ответственность за их безопасность.
- Не допускать детей к прибору. Наблюдать за детьми, чтобы они не играли с прибором.
- Смесительная арматура и труба горячей воды могут нагреваться.
- В случае сбоя немедленно выключить предохранители. При обнаружении негерметичности прибора немедленно перекрыть подачу холодной воды. Неисправность должна устраняться только заводским сервисным центром или сертифицированной специализированной фирмой.



Ваш новый нагреватель

Электронный проточный водонагреватель подогревает воду во время ее протекания через устройство.

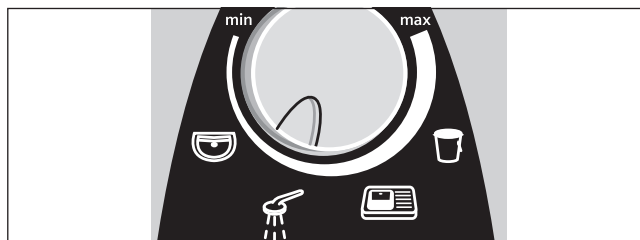

Как пользоваться нагревателем

Температура теплой воды на электронном проточном водонагревателе может устанавливаться плавно:



-  Для умывальника
-  Для душа

При использовании электронагревателя для получения или при большом расходе воды рекомендуются, например следующие положения терморегулятора:

-  Мытье посуды
-  Уборка

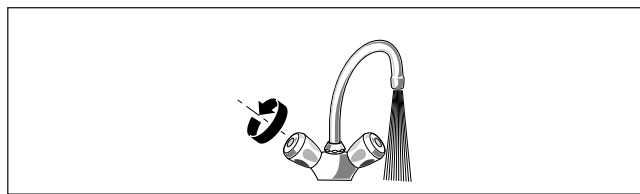

- Откройте кран горячей воды.

Проточный нагреватель включается и нагревает воду, как только открывается кран горячей воды. Он выключается, как только кран горячей воды закрывается. При изменении температуры подаваемой воды соответственно изменяется температура выходящей воды.

Повышение температуры нагрева воды

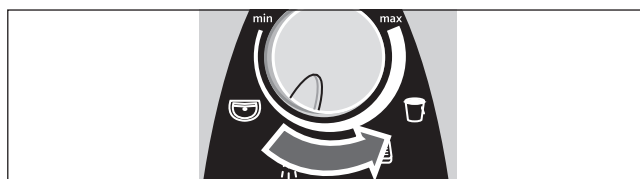

Если при полностью открытом кране горячей воды вода слабо нагревается, это значит, что мощности нагревателя недостаточно при таком высоком расходе воды. Нужно немного прикрыть кран горячей воды.

Понижение температуры нагрева воды

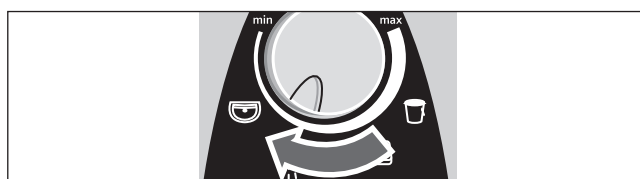

Ввод в эксплуатацию после отключения воды

- Обесточьте прибор (отключите предохранители в системе внутренней проводки).
- Откройте кран горячей воды и подождите, пока из водопровода не выйдет весь воздух.
- Снова включите предохранители.

Нагреватель готов к работе.

Экономия электроэнергии

- Следует устанавливать с помощью терморегулятора электронагревателя именно ту температуру воды, которая вам требуется.

Добавлением к ней холодной воды в кране-смесителе приводит к излишним затратам электроэнергии и воды.

При температуре припл. 40°C (положение селектора температуры ) устройство работает наиболее экономично.

Чистка нагревателя

Поверхность нагревателя следует лишь протирать влажной тряпкой. Ни в коем случае не используйте для чистки острые предметы или абразивные чистящие средства!

Сервисное обслуживание

Если необходимо сервисное обслуживание, укажите E № и FD № вашего прибора. См. данные номера на внутренней стороне откидной фальш-панели управления проточного нагревателя.

Siemens-Electrogeräte GmbH

E-Nr.	FD

Неисправность, что делать?

Если прибор не работает так, как нужно, причиной часто может быть какая-нибудь мелочь. Проверьте, возможно ли самостоятельно устранить неисправность на основании данных указаний. Таким образом можно сократить расходы на ненужное использование сервисных услуг.

Неисправность	Причина	Способ устранения	Кто
Слишком малый поток воды.	Проточный нагреватель подключен к термостатному смесителю.	Настроить температуру проточного нагревателя на «макс».	Клиент
	Засорился фильтр в нагревательном блоке.	Фильтр должен очистить специалист.	Специалист
	Засорился сетчатый фильтр, расположенный перед обратным клапаном в приточном патрубке холодной воды.	Настроить температуру проточного нагревателя на «макс».	Специалист
Не достигается настроенная температура воды.	Проточный нагреватель подключен к термостатному смесителю.	Настроить температуру проточного нагревателя на «макс».	Клиент
	Достигнут предел мощности. Слишком большой проток и/или слишком маленькая температура воды на входе.	Уменьшить поток в кране. Специалист должен: отрегулировать поток угловым вентилем. Проверить ограничитель потока или заменить меньшим.	Клиент Специалист
Вода недостаточно горячая.	Сработал предохранитель в домашней установке.	Проверить предохранитель в домашней установке.	Клиент
	Сработал автоматический выключатель прибора.	Специалист должен проверить автоматические выключатели прибора. Проверить разрешенную температуру на входе.	Специалист
	Достигнут предел мощности. Слишком большой проток и/или слишком маленькая температура воды на входе.	Специалист должен: отрегулировать поток угловым вентилем. Проверить ограничитель потока или заменить меньшим.	Специалист

Неисправность	Причина	Способ устранения	Кто
Кратковременно течет холодная вода.	Распознаванием воздуха в приборе определен воздух в воде и подогрев кратковременно выключается.	Проточный нагреватель через несколько секунд снова автоматически включается.	Автоматика в проточном нагревателе
Зимний режим: Зимой необходимая температура на выходе не достигается.	Опустилась температура на входе.	Сократить объем воды в кране так, чтобы была достигнута необходимая температура воды.	Клиент
Прибор не включается (не нагревается), не течет горячая вода.	Отказ электропитания или первый ввод в эксплуатацию.	Промывка при пуске: открыть кран горячей воды и пропускать воду не менее 1 минуты (расход не менее 6 литров в минуту). Только после этого прибор начинает нагрев (техника безопасности). Если из-за слабого потока прибор не включается, то для пуска належит демонтировать аэратор, душевую сетку и т. п., и повторить процесс.	Клиент

Если неисправность не удалось устранить, обратитесь в сервисную службу.

Утилизация отходов



Данный прибор имеет отметку о соответствии европейским нормам 2002/96/EG утилизации электрических и электронных приборов (waste electrical and electronic equipment – WEEE).

Данные нормы определяют действующие на территории Евросоюза правила возврата и утилизации старых приборов.

Информацию об актуальных возможностях утилизации Вы можете получить в магазине, в котором Вы приобрели прибор.

Условия гарантийного обслуживания

Получить исчерпывающую информацию об условиях гарантийного обслуживания Вы можете в Вашем ближайшем авторизованном сервисном центре или в сервисном центре от производителя ООО «БСХ Бытовая Техника», а также найти в фирменном гарантийном талоне, выдаваемом при продаже.

Kundendienst – Customer Service

AE United Arab Emirates, الإمارات العربية المتحدة

BSH Home Appliances FZE
Round About 13, Plot Nr MO-0532A
17312 Jebel Ali Free Zone – Dubai
Tel.: 04 881 4401
Fax: 04 881 4805
www.siemens-home.ae

AT Österreich, Austria

BSH Hausgeräte Gesellschaft mbH
Werkskundendienst für Hausgeräte
Quellenstrasse 2
1100 Wien
Tel.: 0810 240 260*
Fax: 01 605 75 51 212
mailto:vie-stoerungsannahme@
bshg.com

Hotline für Espresso-Geräte:

Tel.: 0810 700 400*

www.siemens-home.at

*innerhalb Österreichs zum Regionaltarif

BA Bosnia-Herzegovina, Bosna i Hercegovina

"HIGH" d.o.o.
Odobasina 57
71000 Sarajewo
Info-Line: 061 10 09 05
Fax: 033 21 35 13
mailto:delicnanda@hotmail.com

BE Belgique, België, Belgium

BSH Home Appliances S.A.
Avenue du Laerbeek 74
Laarbeeklaan 74
1090 Bruxelles – Brussel
Tel.: 070 222 142
Fax: 024 757 292
mailto:bru-repairs@bshg.com
www.siemens-home.com

BG Bulgaria

EXPO2000-service
Ks. Ljulin, bl.549/B – patrer
1359 Sofia
Tel.: 02 826 0148
Fax: 02 925 0991
mailto:service@expo2000.bg

CH Schweiz, Suisse, Svizzera, Switzerland

BSH Hausgeräte AG
Werkskundendienst für Hausgeräte
Fahrweidstrasse 80
8954 Geroldswil
mailto:ch-info.hausgeraete@
bshg.com

Service Tel.: 0848 840 040

Service Fax: 0848 840 041

mailto:ch-reparatur@bshg.com

Ersatzteile Tel.: 0848 880 080

Ersatzteile Fax: 0848 880 081

mailto:ch-ersatzteil@bshg.com

www.siemens-home.com

CN China, 中国

BSH Home Appliances Service
Jiangsu Co. Ltd.
20/F, CN International Mansion
No. 129 Zhongshan Road
210005 Nanjing, Jiangsu Province
Service Tel.: 400 889 9999
Careline Tel.: 800 828 9828
Fax: 025 8470 1672
mailto:careline.china@bshg.com
www.siemens-home.com

CZ Česká Republika, Czech Republic

BSH domácí spotřebiče s.r.o.
Firemní servis domácích
spotřebičů
Pekařská 10b
155 00 Praha 5
Tel.: 0251 095 546
Fax: 0251 095 549
www.siemens-home.com

DE Deutschland, Germany

BSH Hausgeräte Service GmbH
Werkskundendienst für
Hausgeräte
Online Reparaturannahme,
Ersatzteile und Zubehör
und viele weitere Infos unter
www.siemens-home.de
Reparaturservice*:
Tel.: 01801 22 33 66
Fax: 01801 33 53 07

Ersatzteilbestellung*:

Tel.: 01801 33 53 04

Fax: 01801 33 53 08

mailto:spareparts@bshg.com

Wir sind an 365 Tagen rund um
die Uhr erreichbar!

* 3,9 Ct./Min. aus dem Festnetz,

Mobilfunk max. 0,42 €/Min.

EG Egypt, مصر

Contistahl
58 Ahmed Orbi St.
Mohandesseen
(P.O. Box 225 Dokki)
Cairo
Tel.: 3346 8206
Fax: 3344 3658
mailto:siemensappliances@
yahoo.com

ES España, Spain

BSH Electrodomésticos
España S. A.
Servicio BSH al Cliente
Polígono Malpica,
Calle D, Parcela 96 A
50016 Zaragoza
Tel.: 902 351 352
Fax: 976 578 425
mailto:CAU-Siemens@
bshg.com
www.siemens-home.es

GR Greece, Ελλάς

BSH Ikiakes Siskeves A. B. E.
Central Branch Service
17 km E.O. Athinon-Lamias &
Potamou 20
14564 Kifisia
Greece – Athens
Tel.: 2104 277 701
Fax: 2104 277 669

North-Greece – Thessaloniki

Tel.: 2310 497 200

Fax: 2310 497 220

South-Greece – Heraklion/Kreta

Tel.: 2810 325 403

Fax: 2810 324 585

Central-Greece – Patras

Tel.: 2610 330 478

Fax: 2610 331 832

mailto:cs_gr_helpdesk@
bshg.com

www.siemens-home.com

HK Hong Kong, 香港

BSH Home Appliances Limited
Unit 1 & 2, 3rd Floor
North Block, Skyway House
3 Sham Mong Road
Tai Kok Tsui, Kowloon
Hong Kong
Tel.: 2565 6151
Fax: 2565 6252
mailto:service.siemens@
bshg.com
www.siemens-home.com.hk

KW Kuwait, الكويت

Ali Abdulwahab, Sons & Co.
Shuwaikh (Al-Rai) 4th Ring road
P.O. Box 159
13002 Safat
Tel.: 0481 2660
Fax: 0481 4820
mailto:AFM@AAW1.com

LU Luxembourg

BSH électroménagers S.A.
13-15,ZI Breedeweues
1259 Senningerberg
Tel.: 26349 300
Fax: 26349 315
mailto:
lux-service.electromenager@
bshg.com
www.siemens-home.lu

ME Crna Gora, Montenegro

Elektronika komerc
Ulica 27 Mart br. 2
81000 Podgorica
Tel./Fax: 020 662 444
Mobil: 069 324 812

MK Macedonia, Македонија

GORENEC
Jane Sandanski 69 lok. 3
1000 Skopje
Tel.: 02 2454 600
Mobil: 070 697 463
mailto:gorenecc@yahoo.com

PL Polska, Poland
BSH Sprzet Gospodarstwa
Domowego Sp. z o.o.
Al. Jerozolimskie 183
02-222 Warszawa
Centrala Serwisu
Tel.: 0801 191 534
Fax: 022 57 27 709
mailto:Serwis.Fabryczny@
bshg.com
www.siemens-home.pl

PT Portugal

BSHP Electrodomésticos Lda.
Rua Alto do Montijo, nº 15
2790-012 Carnaxide
Tel.: 707 500 545
Fax: 21 4250 701
mailto:
siemens.electrodometricos.pt@
bshg.com
www.siemens-home.com

RU Russia, Россия

ООО "БСХ Бытовая техника"
Сервис от производителя
Малая Калужская 19/1
119071 Москва
тел.: 495 737 2962
факс: 495 737 2982
mailto:mok-kdhl@bshg.com
www.siemens-home.com

SG Singapore, 新加坡

BSH Home Appliances Pte. Ltd.
37 Jalan Pemimpin
Union Industrial Building
Block A, #01-03
577177 Singapore
Tel.: 6751 5000
Fax: 6751 5005
mailto:bshsgp.service@
bshg.com

SI Slovenija, Slovenia

BSH Hišni aparati d.o.o.
Litostrajska 48
1000 Ljubljana
Tel.: 01 583 08 87
Fax: 01 583 08 89
mailto:informacije.servis@
bshg.com
www.siemens-home.com

TH Prathet Thai, Thailand

BSH Home Appliances Limited
TPS Building
1023, 1st floor, Pattanakarn Road
Suan Luang, Suan Luang
Bangkok 10250
Service Call Center 02 351 8995
Spareparts Tel.: 02 769 7975
Tel.: 02 769 7970
Fax: 02 769 7971
www.siemens-home.com

TR Türkiye, Turkey

BSH Ev Aletleri Sanayi
ve Ticaret A. S.
Cakmak Mahallesi,
Balkan Caddesi No: 51
34770 Ümraniye, Istanbul
Tel.: 0 216 444 6688
Fax: 0 216 528 9188
mailto:careline.turkey@
bshg.com
www.siemens-home.com

TW Taiwan, 台湾

Achelis Taiwan Co. Ltd.
6th floor, No 2. Sec. 3
Min Sheng E. Road
Taipei ROC 100
Tel.: 02 2321 6222
www.siemensevaletleri.com

UA Ukraine, Україна

ТОВ "БСХ Побутова Техніка"
тел.: 044 4902095
www.siemens-home.com

VN Việt Nam, Vietnam

T&C Co. Ltd.
34 Ngu Truong To St.
Ba Dinh District
Hanoi
Tel.: 48 230 407
Fax: 48 437 873
mailto:siemens-hcm@
bdvn.vnd.net

XS Srbija, Serbia

SZR "SPECIJALELEKTRO"
Bulevar Milutina Milankovića 34
11070 Novi Beograd
Tel.: 011 2147 110
Fax: 011 2139 689
mailto:spec.el@eunet.rs

ZA South Africa

BSH Home Appliances (Pty) Ltd.
15th Road, Randjespark
Private Bag X36, Randjespark
1685 Midrand – Johannesburg
Tel.: 086 002 6724
Fax: 086 617 1780
mailto:applianceserviceza@
bshg.com
www.siemens-home.com

Siemens-Electrogeräte GmbH
Carl-Wery-Str. 34, 81739 München

Printed in Germany 12/10
© Siemens-Electrogeräte GmbH, 2010.

www.siemens-homeappliances.com

9000610496