

FUJIFILM

BL01622-400 **DE**

DIGITAL CAMERA

FINEPIX F770EXR

FINEPIX F750EXR

Bedienungsanleitung

Vielen Dank, dass Sie dieses Gerät erworben haben. In dieser Bedienungsanleitung wird beschrieben, wie Sie Ihre FUJIFILM-Digitalkamera und die dazu gehörige Software verwenden. Lesen Sie diese Anleitung und die Warnhinweise im Abschnitt „Zur eigenen Sicherheit“ (iii) vor dem Gebrauch der Kamera aufmerksam durch.

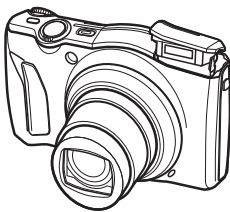

Weitere Informationen zum Zubehör finden Sie auf unserer Website unter http://www.fujifilm.com/products/digital_cameras/index.html

Vor der Inbetriebnahme

Erste Schritte

Grundlagen des Fotografierens
und der Bildanzeige

Mehr zum Fotografieren

Mehr zur Bildanzeige

GPS

Filme

Anschlüsse

Menüs

Technische Hinweise

Fehlerbehebung

Anhang



Zur eigenen Sicherheit

Vor dem Gebrauch sollten Sie diese Hinweise unbedingt lesen

Sicherheitshinweise

- Stellen Sie sicher, dass Sie die Kamera korrekt benutzen. Lesen Sie bitte zuerst sorgfältig diese Sicherheitshinweise und die *Bedienungsanleitung*.
- Bewahren Sie dieses Handbuch mit Sicherheitshinweisen gut auf, nachdem Sie sie gelesen haben.

Über die Symbole

In diesem Dokument werden die folgenden Symbole verwendet. Sie zeigen den Schweregrad der Verletzungen oder Sachbeschädigungen an, die entstehen können, wenn die mit dem Symbol markierte Information ignoriert wird und das Produkt als Folge davon nicht korrekt benutzt wird.



WARNUNG

Dieses Symbol zeigt an, dass Nichtbeachtung der Information zu schweren oder tödlichen Verletzungen führen kann.



VORSICHT

Dieses Symbol zeigt an, dass Nichtbeachtung der Information zu Verletzungen oder Sachbeschädigung führen kann.

Die folgenden Symbole zeigen die Art der zu beachtenden Anweisungen an.



Dreieckige Symbole weisen den Benutzer auf eine Information hin, die beachtet werden muss („Wichtig“).



Kreisförmige Symbole mit einem diagonalen Strich weisen den Benutzer darauf hin, dass die angegebene Aktion verboten ist („Verboten“).



Gefüllte Kreise mit einem Ausrufezeichen weisen den Benutzer darauf hin, dass eine Aktion durchgeführt werden muss („Erforderlich“).



WARNUNG

Falls ein Problem auftritt, müssen Sie die Kamera ausschalten, den Akku herausnehmen und den Stecker des Netzadapters abziehen. Wird die Kamera weiter verwendet, wenn Rauch aus ihr aufsteigt, wenn sie einen ungewöhnlichen Geruch entwickelt oder sich auf andere Weise nicht wie erwartet bedienen lässt, kann es zu einem Brand oder Stromschlag kommen. Wenden Sie sich an Ihren FUJIFILM Fachhändler.



Aus der Netzsteckdose ziehen



WARNUNG



Nur Wasser schützen

Pressen Sie auf, dass kein Wasser und keine Fremdkörper in die Kamera gelangen. Falls Wasser oder ein Fremdkörper in die Kamera eingedrungen ist, müssen Sie die Kamera ausschalten, den Akku herausnehmen und den Stecker des Netzadapters abziehen. Weitere Verwendung der Kamera kann einen Brand oder Stromschlag verursachen. Wenden Sie sich an Ihren FUJIFILM Fachhändler.



Nicht im Badezimmer oder in der Dusche benutzen

Verwenden Sie die Kamera nicht in einem Badezimmer oder einer Dusche. Das kann einen Brand oder Stromschlag verursachen.



Nicht auseinandernehmen

Versuchen Sie niemals, die Kamera zu verändern oder auseinanderzunehmen (öffnen Sie niemals das Gehäuse). Andernfalls kann es zu Brand oder Stromschlag kommen.



Berühren Sie keine internen Teile

Sollte das Gehäuse durch Herunterfallen oder einen anderen Unfall aufbrechen, berühren Sie die freiliegenden Teile nicht. Die Nichtbeachtung dieser Vorsichtsmaßnahme kann zu einem Stromschlag oder einer Verletzung durch das Berühren der beschädigten Teile führen. Entfernen Sie umgehend die Batterie und achten Sie dabei darauf, Verletzung und Stromschlag zu vermeiden. Bringen Sie das Produkt dann zwecks Konsultation in das Geschäft, wo sie es erworben haben.



Das Verbindungskabel darf nicht modifiziert, erhitzt oder übermäßig verdreht oder gezogen und außerdem nicht mit schweren Gegenständen belastet werden. Das Kabel könnte sonst beschädigt werden und zur Ursache eines Brandes oder Elektroschocks werden. Wenden Sie sich an Ihren FUJIFILM-Händler, falls das Kabel beschädigt ist.



Stellen Sie die Kamera nicht auf instabilen Flächen ab. Die Kamera kann herunterfallen oder umkippen und Verletzungen verursachen.



Versuchen Sie niemals, Bilder aufzunehmen, während Sie sich fortbewegen. Verwenden Sie die Kamera nicht, wenn Sie laufen oder ein Auto oder anderes Fahrzeug steuern. Das kann dazu führen, dass sie hinfallen oder in einen Verkehrsunfall verwickelt werden.



Berühren Sie während eines Gewitters keine Metallteile der Kamera. Das kann infolge von Induktionsstrom von der Blitzentladung einen Stromschlag verursachen.



Benutzen Sie den Akku nur auf die angegebene Weise. Laden Sie den Akku so auf, wie angezeigt.

 **WARNUNG**

Erhitzen Sie den Akku nicht und versuchen Sie nicht, ihn zu verändern oder auseinanderzunehmen. Lassen Sie den Akku nicht fallen und setzen Sie ihn keinen Stößen aus. Bewahren Sie den Akku nicht zusammen mit Metallgegenständen auf. Nichtbeachtung kann zum Explodieren oder Auslaufen des Akkus führen und Brände oder Verletzungen verursachen.



Verwenden Sie nur den zum Gebrauch mit dieser Kamera angegebenen Akku oder den angegebenen Netzadapter. Die verwendete Netzspannung muss unbedingt den angezeigten Spannungswert aufweisen. Bei Verwendung anderer Stromquellen kann es zu einem Brand kommen.



Falls Säure ausläuft und in die Augen oder auf die Haut oder Kleidung gerät, spülen Sie die Säure mit viel Wasser von der Haut ab und begeben Sie sich sofort zu einem Arzt in Behandlung.



Laden Sie mit dem Ladegerät ausschließlich Akkus/Batterien des hier vorgeschriebenen Typs auf. Das mitgelieferte Ladegerät ist für den Gebrauch mit dem Akkutyp bestimmt, der mit der Kamera geliefert wird. Wenn Sie mit dem Ladegerät herkömmliche Batterien oder andere Typen aufladbarer Akkus laden, könnten solche Akkus Flüssigkeit verlieren, überhitzen oder bersten.



Explosionsgefahr, wenn der Akku falsch ersetzt wird. Ersetzen Sie ihn nur mit einem Akku desselben oder gleichwertigen Typs.



Nicht in der Nähe von leicht entzündbaren Gegenständen, explosionsfähigen Gasen oder Staub verwenden.



Zum Transport sollte der Akku in eine Digitalkamera eingesetzt werden oder in der Schachtel verstaut werden. Zur Aufbewahrung sollte der Akku immer in der Schachtel verstaut werden. Decken Sie die Batteriepole mit Isolierband ab, wenn Sie die Akkus/Batterien entsorgen. Der Kontakt mit anderen Metallgegenständen oder Akkus könnte den Akku zum Entzünden oder Bersten bringen.



Bewahren Sie Speicherkarten außerhalb der Reichweite von Kleinkindern auf. Speicherkarten sind klein und können daher leicht von Kleinkindern verschluckt werden. Bewahren Sie Speicherkarten deshalb unbedingt außer Reichweite von Kleinkindern auf. Falls ein Kind einmal eine Speicherkarte verschluckt haben sollte, müssen Sie sofort einen Arzt zu Hilfe rufen.

 **VORSICHT**

Verwenden Sie diese Kamera nicht an Orten, an denen starke Oldünste, Dampf, Feuchtigkeit oder Staub vorhanden sind. Das kann einen Brand oder Stromschlag verursachen.



Lassen Sie diese Kamera nicht an Orten liegen, an denen sie extrem hohen Temperaturen ausgesetzt wird. Lassen Sie die Kamera nicht an Orten wie etwa in einem geschlossenen Auto oder in direktem Sonnenlicht liegen. Das kann einen Brand verursachen.

 **VORSICHT**

Bewahren Sie das Produkt außerhalb der Reichweite von Kleinkindern auf. Das Produkt könnte bei Kleinkindern zu Verletzungen führen.



Stellen Sie keine schweren Gegenstände auf die Kamera. Der schwere Gegenstand kann umkippen oder herunterfallen und Verletzungen verursachen.



Bewegen Sie die Kamera nicht, während der Netzadapter noch angeschlossen ist. Ziehen Sie zum Abnehmen des Netzadapters nicht direkt am Verbindungskabel. Das kann das Netzkabel oder die Verbindungskabel beschädigen und einen Brand oder Stromschlag verursachen.



Verwenden Sie den Netzadapter nicht, wenn der Stecker beschädigt ist oder wenn er nur lose in der Steckdose steckt. Das kann einen Brand oder Stromschlag verursachen.



Decken Sie die Kamera oder den Netzadapter nicht mit einem Tuch oder einer Decke ab. Das kann zu einem Hitzezustand führen und das Gehäuse verformen oder einen Brand verursachen.



Vor dem Reinigen der Kamera oder wenn Sie vorhaben, die Kamera längere Zeit nicht zu benutzen, sollten Sie den Akku herausnehmen und den Stecker des Netzadapters abziehen. Andernfalls besteht Brand- oder Stromschlaggefahr.



 **Trennen Sie nach beendetem Ladevorgang das Ladegerät von der Netzstromversorgung.** Wenn Sie das Ladegerät an der Steckdose angeschlossen lassen, besteht Brandgefahr.



Blitzen Sie keinesfalls zu nah am Auge einer Person, da dies zu kurzzeitiger Beeinflussung der Sehkraft führen kann. Besondere Vorsicht ist beim Fotografieren von Babys und Kleinkindern erforderlich.



Wenn eine Speicherkarte entnommen wird, kann sie zu schnell aus dem Steckplatz springen. Halten Sie einen Finger gegen die Karte und entfernen Sie sie vorsichtig. Personen, die von der herausgesprungenen Karte getroffen werden, können verletzt werden.



Bringen Sie die Kamera regelmäßig zur technischen Prüfung und Reinigung. Staubanhäufungen in der Kamera können einen Brand oder Stromschlag verursachen. Wenden Sie sich für eine Reinigung des Kamerarainners alle zwei Jahre an Ihren FUJIFILM-Fachhändler. Bitte beachten Sie, dass dieser Wartungsdienst nicht kostenlos ist.



Nehmen Sie Ihre Finger vom Blitzfenster, bevor der Blitz auslöst. Andernfalls kann es zu Verbrennungen kommen.



Halten Sie das Blitzfenster sauber und verwenden Sie den Blitz nicht, wenn das Fenster blockiert ist. Andernfalls könnte Rauch entstehen oder eine Verfärbung auftreten.

Die Batterie und Stromversorgung

Hinweis: Überprüfen Sie den Batterietyp, der in Ihrer Kamera eingesetzt wird und lesen Sie die entsprechenden Kapitel.

Nachfolgend wird erklärt, wie Sie ordnungsgemäß mit Batterien umgehen und wie Sie die Lebensdauer verlängern können. Der falsche Umgang mit Batterien kann ihre Lebensdauer verkürzen, oder Auslaufen, Überhitzung, Brand oder Explosionen verursachen.

Lithium-Ionen-Akkus

Lesen Sie diesen Abschnitt, wenn in Ihrer Kamera ein Lithium-Ionen-Akku verwendet wird.

Der Akku ist bei der Auslieferung nicht geladen. Laden Sie den Akku auf, bevor Sie ihn benutzen. Lassen Sie den Akku in seinem Behälter, wenn er nicht benutzt wird.

Hinweise zum Akku

Wenn er nicht gebraucht wird, verliert der Akku allmählich seine Ladung. Laden Sie den Akku ein oder zwei Tage vor Gebrauch auf.

Die Lebensdauer des Akkus kann verlängert werden, wenn die Kamera ausgeschaltet wird, solange sie nicht benutzt wird.

Die Akkukapazität sinkt bei niedrigen Temperaturen; bei Kälte funktioniert ein entladener Akku möglicherweise nicht. Halten Sie einen voll aufgeladenen Ersatzakku an einem warmen Ort bereit und tauschen Sie ihn bei Bedarf aus, oder bewahren Sie den Akku in Ihrer Tasche oder an einem anderen warmen Ort auf und setzen Sie ihn nur in die Kamera ein, wenn Sie Aufnahmen machen. Setzen Sie den Akku nicht dem direkten Kontakt mit Handwärmern oder anderen Heizgeräten aus.

Laden des Akkus

Laden Sie den Akku im mitgelieferten Ladegerät auf. Bei Umgebungstemperaturen unter +10°C oder über +35°C verlängert sich die Ladezeit. Versuchen Sie nicht, den Akku bei Temperaturen von über 40°C aufzuladen; bei Temperaturen unter 0°C wird der Akku nicht aufgeladen.

Versuchen Sie nicht, einen voll aufgeladenen Akku weiter aufzuladen. Der Akku muss aber nicht vollständig entladen sein, bevor Sie ihn aufladen.

Der Akku kann bei Berührung unmittelbar nach dem Aufladen oder der Benutzung warm sein. Das ist normal.

Akkulebensdauer

Bei normalen Temperaturen kann der Akku etwa 300 Mal geladen werden. Ein merklicher Abfall der Akkustandzeit deutet darauf hin, dass der Akku ans Ende seiner Lebensdauer gekommen ist und ausgetauscht werden sollte.

Aufbewahrung

Die Leistung kann beeinträchtigt werden, wenn der Akku längere Zeit bei voller Ladung nicht benutzt wird. Entladen Sie den Akku, bevor Sie ihn weglegen.

Wenn die Kamera für längere Zeit nicht benutzt wird, nehmen Sie den Akku heraus und lagern Sie ihn an einem trockenen Ort bei einer Umgebungstemperatur von +15°C bis +25°C. Lagern Sie in nicht an Orten, an denen er extremen Temperaturen ausgesetzt ist.

Vorsichtshinweise: Umgang mit dem Akku

- Transportieren oder lagern Sie den Akku nicht zusammen mit Gegenständen aus Metall wie z.B. Halsketten oder Haarnadeln.
- Setzen Sie ihn nicht offenem Feuer oder Hitze aus.
- Nehmen Sie ihn nicht auseinander und verändern Sie ihn nicht.
- Benutzen Sie nur geeignete Ladegeräte.
- Lassen Sie ihn nicht fallen und setzen Sie ihn keinen Stößen aus.
- Lassen Sie ihn nicht mit Wasser in Berührung kommen.
- Halten Sie die Kontakte sauber.
- Der Akku und das Kameragehäuse können bei Berührung nach längerem Gebrauch warm sein. Das ist normal.

Alkali-Mangan-Batterien/Ni-MH-Akkus der Größe AA

Lesen Sie diesen Abschnitt, wenn in Ihrer Kamera Alkali-Mangan-Batterien oder Ni-MH-Akkus der Größe AA benutzt werden. Informationen über geeignete Batterietypen finden Sie an anderer Stelle in der Bedienungsanleitung der Kamera.

Vorsichtshinweise: Umgang mit den Batterien

- Setzen Sie die Batterien nicht dem Wasser, offenen Flammen oder Hitze aus und lagern Sie sie nicht in warmen oder feuchten Umgebungen.
- Transportieren oder lagern Sie sie nicht zusammen mit Gegenständen aus Metall wie z.B. Halsketten oder Haarnadeln.
- Nehmen Sie die Batterien und das Batteriegehäuse nicht auseinander und verändern Sie sie nicht.
- Setzen Sie sie keinen harten Stößen aus.
- Batterien, die undicht, verformt oder verfärbt sind, dürfen nicht verwendet werden.
- Bewahren Sie sie außerhalb der Reichweite von Kleinkindern auf.
- Legen Sie die Batterien richtig herum ein.

- Verwenden Sie alte und neue Batterien, Batterien mit unterschiedlichem Ladestand sowie Batterien verschiedener Typen nicht zusammen.
- Nehmen Sie die Batterien heraus, wenn die Kamera für einen längeren Zeitraum nicht verwendet wird. Denken Sie daran, dass die Uhr der Kamera zurückgestellt wird.
- Die Batterien können bei Berührung unmittelbar nach der Benutzung warm sein. Schalten Sie die Kamera aus und lassen Sie die Batterien abkühlen, bevor Sie die Batterien anfassen.
- Die Batteriekapazität sinkt bei niedrigen Temperaturen. Halten Sie Ersatzbatterien in einer Tasche oder an einem anderen warmen Ort bereit und tauschen Sie die Batterien bei Bedarf aus. Kalte Batterien können einen Teil ihrer Ladung wieder erlangen, wenn Sie aufgewärmt werden.
- Fingerabdrücke und andere Verschmutzungen auf den Kontakten der Batterien können die Leistung beeinträchtigen. Reinigen Sie die Pole gründlich mit einem weichen, trockenen Tuch, bevor Sie sie in die Kamera einsetzen.



Wenn Flüssigkeit aus den Batterien ausgetreten ist, reinigen Sie das Batteriefach gründlich, bevor Sie neue Batterien einsetzen.



Sollten Haut oder Kleidungsstücke einmal mit Batterieflüssigkeit in Kontakt geraten sein, müssen Sie den betroffenen Bereich gründlich mit Wasser abspülen. **Wenn Flüssigkeit in Ihre Augen gelangt, spülen Sie den betroffenen Bereich sofort mit Wasser aus und begeben Sie sich in ärztliche Behandlung. Reiben Sie Ihre Augen nicht. Wenn Sie diese Vorsichtsmaßnahme nicht beachten, können Sie eine dauerhafte Sehbehinderung erleiden.**

■ Ni-MH-Akkus

Die Kapazität von Ni-MH-Akkus kann vorübergehend beeinträchtigt werden, wenn sie lange nicht verwendet wurden oder wenn sie wiederholt aufgeladen wurden, bevor sie vollständig entladen waren. Das ist normal und kein Anzeichen für eine Fehlfunktion. Die Kapazität kann erholt werden, indem die Akkus wiederholt mit der Option entladen im Basis-Menü entladen und mit einem Akkuladegerät aufgeladen werden.

- ① **VORSICHT:** Benutzen Sie die Option entladen nicht bei Alkali-Mangan-Batterien.

Die Kamera verbraucht etwas Strom, auch wenn sie ausgeschaltet ist. Ni-MH-Akkus, die für längere Zeit in der Kamera geblieben sind, können so weit entladen sein, dass Sie eine Ladung nicht länger halten können. Die Batterieleistung kann auch nachlassen, wenn die Batterien z.B. in einem Blitzgerät entladen worden sind. Benutzen Sie die Option entladen im Basis-Menü der Kamera, um Ni-MH-Akkus zu entladen. Wenn die Akkus auch nach wiederholtem Auf- und Entladen schnell leer werden, haben sie das Ende ihrer Lebensdauer erreicht und müssen ersetzt werden.

Ni-MH-Akkus können in einem Akkuladegerät aufgeladen werden (separat erhältlich). Akkus können nach dem Aufladen bei Berührung warm sein. Weitere Informationen finden Sie in der Bedienungsanleitung des Ladegeräts. Benutzen Sie das Ladegerät nur mit geeigneten Akkus.

Ni-MH-Akkus verlieren allmählich ihre Ladung, wenn sie nicht benutzt werden.

■ Entsorgung

Entsorgen Sie verbrauchte Batterien und Akkus gemäß den örtlich geltenden Vorschriften.

Wechselstromadapter (Separat erhältlich)

Dieser Abschnitt bezieht sich auf alle Kameramodelle. Verwenden Sie nur zum Gebrauch mit dieser Kamera bestimmte Netzadapter von FUJIFILM. Andere Adapter können die Kamera beschädigen.

- Der Netzadapter ist nur für den Gebrauch innerhalb geschlossener Räume bestimmt.
- Überzeugen Sie sich davon, dass der Gleichstromstecker sicher mit der Kamera verbunden ist.
- Schalten Sie die Kamera aus, bevor Sie den Adapter abtrennen. Ziehen Sie immer am Stecker, nicht am Kabel.
- Benutzen Sie ihn nicht mit anderen Geräten.
- Nehmen Sie ihn nicht auseinander.
- Setzen Sie ihn nicht großer Hitze oder Feuchtigkeit aus.
- Setzen Sie ihn keinen harten Stößen aus.
- Während des Betriebs kann der Netzadapter brummen oder sich handwarm erwärmen. Das ist normal.
- Wenn der Adapter den Rundfunkempfang stört, richten Sie die Empfangsantenne neu aus oder bringen Sie sie an einen anderen Ort.

Verwendung der Kamera

Richten Sie die Kamera nicht auf extrem helle Lichtquellen, wie auf die Sonne an einem wolkenlosen Himmel. Anderenfalls kann der Bildsensor der Kamera beschädigt werden.

Machen Sie Testaufnahmen

Bevor Sie die Kamera zu wichtigen Anlässen mitnehmen (z.B. zu einer Hochzeit oder auf eine Reise), sollten Sie eine Testaufnahme machen und das Ergebnis auf dem LCD-Monitor ansehen, damit Sie sicher sein können, dass die Kamera normal funktioniert. Die FUJIFILM Corporation übernimmt keine Garantie für Schäden oder entgangene Gewinne aufgrund einer Fehlfunktion des Produkts.

Hinweise zum Urheberrecht

Sofern Sie nicht ausschließlich zum persönlichen Gebrauch verwendet werden, dürfen Bilder, die Sie mit Ihrer Digitalkamera aufnehmen, nicht in einer Weise benutzt werden, die Urheberrechte Anderer ohne deren Zustimmung verletzt. Beachten Sie bitte auch, dass es einige Einschränkungen hinsichtlich des Fotografierens bei Bühnenaufführungen, Unterhaltungsveranstaltungen und auf Ausstellungen gibt, selbst wenn die Fotos nur für den persönlichen Gebrauch bestimmt sind. Die Benutzer dieser Kamera werden auch darauf hingewiesen, dass die Übertragung des Inhalts von Speicherkarten, die urheberrechtlich geschützte Bilder oder Daten enthalten, nur innerhalb der urheberrechtlich festgelegten Einschränkungen erlaubt sind.

Umgang

Um eine einwandfreie Bildaufzeichnung zu gewährleisten, darf sie während der Aufzeichnung eines Bildes keinen Stößen oder Erschütterungen ausgesetzt werden.

Flüssigkristall

Wenn der LCD-Monitor beschädigt werden sollte, achten Sie darauf, nicht mit den Flüssigkristallen in Kontakt zu kommen. Treffen Sie die angegebene Abhilfemaßnahme, falls eine der folgenden Situationen eintreten sollte:

- **Wenn Flüssigkristall in Kontakt mit Ihrer Haut kommt**, reinigen Sie den Bereich mit einem Tuch und waschen Sie ihn anschließend gründlich mit Seife und fließendem Wasser ab.
- **Wenn Flüssigkristall in Ihre Augen gelangt**, spülen Sie das betroffene Auge mindestens 15 Minuten lang mit sauberem Wasser und suchen Sie dann einen Arzt auf.
- **Wenn Flüssigkristall verschluckt wird**, spülen Sie Ihren Mund gründlich mit Wasser aus. Trinken Sie große Mengen Wasser und führen Sie Erbrechen herbei, suchen Sie anschließend einen Arzt auf.

Auch wenn das Display mit hochpräziser Technologie gefertigt wurde, kann es einige Pixel enthalten, die immer oder gar nicht leuchten. Dies ist keine Fehlfunktion und die aufgenommenen Bilder sind davon nicht betroffen.

Warenzeichen

xD-Picture Card und  sind Warenzeichen der FUJIFILM Corporation. In diesem Dokument verwendeten Schriftarten sind ausschließlich von DynaComware Taiwan Inc. entwickelt worden. Macintosh, QuickTime und Mac OS sind Markenzeichen der Apple Inc. in den USA und anderen Ländern. Windows 7, Windows Vista und das Windows-Logo sind Markenzeichen der Microsoft-Unternehmensgruppe. Adobe und Adobe Reader sind entweder Warenzeichen oder eingetragene Warenzeichen von Adobe Systems Incorporated in den USA und/oder anderen Ländern. Das SDHC- und das SDXC-Logo sind Warenzeichen von SD-3C, LLC. Das HDMI-Logo ist ein Warenzeichen. YouTube ist ein Warenzeichen von Google Inc. Alle anderen in diesem Handbuch erwähnten Handelsnamen sind Warenzeichen oder eingetragene Warenzeichen ihrer jeweiligen Inhaber.

Elektrische Interferenz

Diese Kamera kann Geräte in Krankenhäusern oder in der Luftfahrt stören. Wenden Sie sich an das Krankenhaus- bzw. Luftfahrtpersonal, bevor Sie die Kamera in einem Krankenhaus oder einem Flugzeug benutzen.

Farbfernsehsysteme

NTSC (National Television System Committee) ist eine Farbfernsehen-Übertragungsnorm, die vor allem in den USA, Kanada und Japan verwendet wird. PAL (Phases Alternation by Line, „Phase wechselnde Zeile“) ist ein Farbfernsehsystem, das vor allem in den europäischen Ländern und China verwendet wird.

Exif-Print (Exif-Version 2.3)

Exif Print ist ein neu überarbeitetes Dateiformat für Digitalkameras, bei dem mit den Fotos gespeicherte Informationen für die optimale Farbwiedergabe beim Druck benutzt werden.

WICHTIGER HINWEIS: Bitte vor Verwendung der Software lesen

Der direkte oder indirekte Export lizenzierter Software, im Ganzen oder teilweise, ohne Genehmigung der zuständigen Behörden, ist untersagt.

WICHTIG Lesen Sie diesen Abschnitt, bevor Sie die in diesem Produkt enthaltenen Ortsnamen verwenden.

Lizenzvereinbarung für Ortsnamendaten

Nur zum persönlichen Gebrauch. Sie stimmen zu, diese Daten mit dieser Digitalkamera allein zu persönlichen, nicht-kommerziellen Zwecken zu nutzen, für die Sie die Lizenz erworben haben, und nicht für eine Dienstleistungsagentur, Time-Sharing oder ähnliche Zwecke. Dementsprechend, jedoch mit Einschränkung der Bestimmungen in den folgenden Paragraphen, dürfen Sie diese Daten kopieren, soweit dies für den persönlichen Gebrauch erforderlich ist, um sie (i) anzusehen, und sie (ii) zu speichern, vorausgesetzt dass Sie nicht die Hinweise zum Urheberrecht entfernen und die Daten in keiner Weise verändern. Sie stimmen zu, keinen Teil dieser Daten auf andere Weise zu reproduzieren, zu kopieren, zu verändern, zu dekompileieren, auseinanderzunehmen oder einem Reverse Engineering zu unterziehen und Sie dürfen sie in keiner Form übertragen oder weitergeben, zu keinem Zweck, außer so weit dies in verbindlichen Gesetzen gestattet ist. Sätze aus mehreren Disks dürfen nur im Ganzen weitergegeben oder verkauft werden, wie sie von der FUJIFILM-Corporation zur Verfügung gestellt werden, nicht in Teilen davon.

Beschränkungen. Außer in den Fällen, in denen Sie von der FUJIFILM-Corporation besonders ermächtigt sind, und ohne Einschränkung der Gültigkeit des vorigen Abschnitts, dürfen Sie diese Daten (a) nicht mit Geräten, Systemen oder Anwendungen benutzen, die in Fahrzeuge eingebaut oder anderweitig damit verbunden sind, Fähigkeiten zur Fahrzeugnavigation, Ortung, Verteilung, Echtzeit-Routenführung, Flottenmanagement oder ähnlichen Anwendungen haben; oder (b) mit oder in Verbindung mit Ortungsgeräten oder mobilen oder drahtlosen elektronischen Geräten oder Computern, einschließlich, aber nicht ausschließlich von Mobiltelefonen, Handheld-Computern, Pagers und PDAs.

Warnung. Die Daten können ungenaue oder unvollständige Informationen enthalten. Dies kann durch Zeitablauf, geänderte Umstände, die verwendeten Quellen und die Art und Weise der Erhebung von zusammenhängenden geografischen Daten verursacht sein, die alle zu unrichtigen Ergebnisse führen können.

Keine Garantie. Diese Daten werden „wie besehen“ zur Verfügung gestellt und Sie stimmen zu, sie auf eigenes Risiko zu benutzen. Die FUJIFILM Corporation und ihre Lizenzgeber (sowie deren Lizenzgeber und Lieferanten) gewähren keinerlei Garantien, Vollmachten oder Gewährleistungen jeglicher Art, sei es ausdrücklich oder implizit, aus Rechtsgründen oder anderweitig, einschließlich, aber nicht ausschließlich auf den Inhalt, die Qualität, Genauigkeit, Vollständigkeit, Wirksamkeit, Zuverlässigkeit, Eignung für einen bestimmten Zweck, Brauchbarkeit oder auf die Verwendung die-

ser Daten oder irgendwelcher Ergebnisse aus ihrem Gebrauch, oder auf die Freiheit von Fehlern oder Unterbrechungen durch diese Daten oder Server.

Garantieausschluss: DIE FUJIFILM Corporation UND IHRE LIZENZGEBER (EINSCHLIEßLICH DEREN LIZENZGEBER UND LIEFERANTEN) SCHLIEßEN JEDE GARANTIE AUS, SEI ES AUSDRÜCKLICH ODER IMPLIZIT, AUF DIE QUALITÄT, LEISTUNG, HANDELBARKEIT, EIGNUNG ZU EINEM BELIEBIGEN ZWECK ODER AUF DIE ACHTUNG VON EIGENTUMSRECHTEN. Einige Staaten, Gebiete und Länder erlauben bestimmte Garantieausschlüsse nicht, daher gilt obiger Ausschluss möglicherweise nicht für Sie.

Haftungsausschluss: DIE FUJIFILM-Corporation UND IHRE LIZENZGEBER (EINSCHLIEßLICH DEREN LIZENZGEBER UND LIEFERANTEN) HAFTEN IHNEN GEGENÜBER NICHT FÜR: ANSPRÜCHE, FORDERUNGEN ODER HANDLUNGEN, UNBEACHTLICH DER NATUR DES GRUNDES DIESES ANSPRUCHS, DIESER FORDERUNG ODER HANDLUNG, DIE EINEN VERLUST, VERLETZUNGEN ODER SCHÄDEN GELTEND MACHT, DIE AUS DEM GEBRAUCH ODER DEM BESITZ DER INFORMATIONEN BERUHEN SOLLEN, ODER FÜR ENTGANGENE GEWINNE, EINKOMMEN, VERTRÄGE ODER EINSPARUNGEN, ODER FÜR ANDERE DIREKTE, INDIREKTE, ZUFÄLLIGE, BESONDERE ODER FOLGESCHÄDEN AUFGRUND IHRER BENUTZUNG BZW. DER UNMÖGLICHKEIT DER BENUTZUNG DIESER INFORMATIONEN, ETWAIGE FEHLER IN DEN INFORMATIONEN, ODER FÜR DIE VERLETZUNG DIESER BESTIMMUNGEN ODER BEDINGUNGEN, SEI ES IN EINER HANDLUNG IN EINEM VERTRAG ODER EINER UNERLAUBTEN HANDLUNG ODER AUFGRUND EINER GARANTIE, AUCH WENN DIE FUJIFILM-Corporation ODER IHRE LIZENZGEBER VON DER MÖGLICHKEIT SOLCHER SCHÄDEN UNTERRICHTET WAREN. Einige Staaten, Gebiete und Länder erlauben bestimmte Haftungsausschlüsse oder -begrenzungen nicht, daher gilt obiges möglicherweise nicht für Sie.

Exportüberwachung. Sie stimmen zu, dass kein Teil der Ihnen zur Verfügung gestellten Daten oder ein direktes Produkt daraus von keinem Ort aus exportiert werden darf, außer in Übereinstimmung mit anwendbaren Exportgesetzen, -regeln und -bestimmungen und mit allen erforderlichen Lizenzen und Genehmigungen.

Gesamte Vereinbarung. Diese Bestimmungen und Bedingungen stellen die gesamte Vereinbarung zwischen der FUJIFILM-Corporation (und ihrer Lizenzgeber, einschließlich deren Lizenzgeber und Lieferanten) und Ihnen über den betreffenden Sachverhalt dar und ersetzen vollständig alle schriftlichen und mündlichen Vereinbarungen, die zwischen uns über solche Sachverhalte bestanden haben können.

Geltendes Recht. Die obigen Bestimmungen und Bedingungen unterliegen dem Recht des Staates Illinois, Niederlande, unberührt von (i) seinem Konflikt mit rechtlichen Bestimmungen und (ii) der Konvention der Vereinten Nationen über Internationale Handelsverträge, die ausdrücklich ausgeschlossen wird. Sie stimmen zu, der Rechtsprechung des Staates Illinois, Niederlande, zu unterliegen und alle Streitigkeiten, Ansprüche und Handlungen aufgrund oder in Verbindung mit den zur Verfügung gestellten Daten dieser zu unterwerfen.

Geodäsie. Das von diesem Gerät verwendete geodätische System zur Aufzeichnung von Breite und Länge ist WGS 84.

Urheberrecht. Die in diesem Gerät enthaltenen Kartendaten sind durch das Urheberrecht geschützt und dürfen nicht ohne die Erlaubnis des Urhebersinhabers benutzt werden, mit Ausnahme des persönlichen Gebrauchs.

Navigation. Dieses Gerät kann nicht für Navigationszwecke benutzt werden.

Urhebersinhaber der lizenzierten Software



© 2010 NAVTEQ Alle Rechte vorbehalten.



Dieser Dienst nutzt POIs (Points Of Interest) der ZENRIN Co., Ltd., „POWERED BY ZENRIN“ ist ein Warenzeichen der ZENRIN Co., Ltd. © 2010 ZENRIN CO., LTD. Alle Rechte vorbehalten.

© Her Majesty the Queen in Right of Canada, © Queen's Printer for Ontario, © Canada Post Corporation, GeoBase®, © Department of Natural Resources Canada, ZIP+4®, © United States Postal Service® 2010. The USPS®.

Australia	Copyright. Based on data provided under license from PSMA Australia Limited (www.pasma.com.au).
Austria	© Bundesamt für Eich- und Vermessungswesen
Croatia, Cyprus, Estonia, Latvia, Lithuania, Moldova, Poland, Slovenia and/or Ukraine	© EuroGeographics
France	The following notice must appear on all copies of the Data, and may also appear on packaging: "source: © IGN France – BD TOPO®"
Germany	"Die Grundlagendaten wurden mit Genehmigung der zuständigen Behörden entnommen" or "Die Grundlagendaten wurden mit Genehmigung der zuständigen Behörden entnommen."
Great Britain	"Based upon Crown Copyright material."
Greece	"Copyright Geomatics Ltd."
Hungary	"Copyright © 2003; Top-Map Ltd."
Italy	"La Banca Dati Italiana è stata prodotta usando quale riferimento anche cartografia numerica ed al tratto prodotta e fornita dalla Regione Toscana."
Norway	"Copyright © 2000; Norwegian Mapping Authority"
Portugal	"Source: IgeoE – Portugal"
Spain	"Información geográfica propiedad del CNIG"
Sweden	"Based upon electronic data Ö National Land Survey Sweden."
Switzerland	"Topografische Grundlage: Ö Bundesamt für Landestopographie."

■ Geltendes Recht

POI-Informationen in Japan: Die obigen Geschäftsbedingungen unterliegen den Gesetzen von Japan, ungeachtet seiner Bestimmungen bezüglich der (i) Kollision von Gesetzen oder (ii) der UN-Konventionen über Verträge über den internationalen Warenkauf, der ausdrücklich ausgeschlossen ist. Sie stimmen zu, sich wegen Streitigkeiten, Forderungen und Handlungen, die sich aus oder in Verbindung mit den Daten, die Ihnen hier angeboten wurden, der ausschließlichen Zuständigkeit des Amtsgerichts von Tokio zu unterwerfen.

POI-Informationen außerhalb von Japan: Die obigen Geschäftsbedingungen unterliegen den Gesetzen des Staates Illinois, ungeachtet seiner Bestimmungen bezüglich der (i) Kollision von Gesetzen oder (ii) der UN-Konventionen über Verträge über den internationalen Warenkauf, der ausdrücklich ausgeschlossen ist. Sie stimmen zu, sich wegen Streitigkeiten, Forderungen und Handlungen, die sich aus oder in Verbindung mit den Daten, die Ihnen hier angeboten wurden, der Zuständigkeit des Staates Illinois zu unterwerfen.

Regierung als Endnutzer: Wenn die Daten von oder im Auftrag der Regierung der Vereinigten Staaten von Amerika oder anderen juristischen Person erlangt werden, die Rechte suchen oder geltend machen möchten, die üblicherweise von der US-Regierung geltend gemacht werden, dann sind diese Daten gemäß der in 48 C.F.R. („FAR“) 2.101 festgelegten Definition ein „commercial item“, und sind in Übereinstimmung mit den Endverbraucher-Bestimmungen lizenziert und jede Kopie der Daten, die übergeben oder anderweitig zur Verfügung gestellt wurde, muss gekennzeichnet und entsprechend in der folgenden „Anmerkung zur Verwendung“ verankert sein, und muss in Übereinstimmung mit dieser Anmerkung behandelt werden:

ANMERKUNG ZUR VERWENDUNG

AUFTRAGNEHMERNAME (HERSTELLER/LIEFERANT): NAVTEQ

AUFTRAGNEHMERADRESSE (HERSTELLER/LIEFERANT): 425 West Randolph Street, Chicago, Illinois 60606









Diese Daten sind ein „commercial item“, wie unter FAR 2.101 definiert, und sie unterliegen diesen Endverbraucher-Bestimmungen, unter denen diese Daten geliefert wurden.

© 2010 NAVTEQ – Alle Rechte vorbehalten.

Wenn der Auftraggeber-Beamte, die Bundesbehörde oder ein Bundesbeamter sich weigert, die hier bereitgestellte Erklärung zu verwenden, muss der Auftraggeber-Beamte, die Bundesbehörde oder ein Bundesbeamter NAVTEQ benachrichtigen, bevor nach weiteren oder alternativen Rechte in den Daten gesucht wird.

Anmerkungen zu dieser Bedienungsanleitung

In diesem Handbuch wird die Bedienung der Kameras FinePix F770EXR und F750EXR beschrieben. Mit Ausnahme der unten aufgeführten Eigenschaften ist die Bedienung für beide Modelle dieselbe.

Eigenschaft \ Modell	FinePix F770EXR	FinePix F750EXR
 GPS	 65	Nicht verfügbar
 RAW	 117	
 HIGH SPEED SERIE	 48	
 ENDE <i>n</i>	Nicht verfügbar	 48

Speicherkarten

Bilder können im internen Speicher der Kamera oder auf einer im Handel erhältlichen SD-, SDHC- oder SDXC-Speicherkarte gespeichert werden ( 12), in dieser Bedienungsanleitung „Speicherkarten“ genannt.

Lesen Sie diese Bedienungsanleitung und die Warnhinweise im Abschnitt „Zur eigenen Sicherheit“ (📖 ii). Informationen zu spezifischen Themen finden Sie in den unten aufgeführten Informationsquellen.

Inhaltsverzeichnis..... 📖 *xiii*

Das „Inhaltsverzeichnis“ bietet einen Überblick über das gesamte Handbuch. Die wichtigsten Bedienungsvorgänge der Kamera werden hier aufgeführt.

Fehlerbehebung 📖 *124*

Haben Sie ein konkretes Problem mit der Kamera? Hier finden Sie die Antwort.

Warmmeldungen und -anzeigen..... 📖 *131*

Finden Sie heraus, was hinter dem blinkenden Symbol oder der Fehlermeldung auf dem Display steckt.

🔴 Temperaturwarnung

Die Kamera schaltet sich automatisch aus, bevor ihre Temperatur bzw. die Akkutemperatur über den eingestellten Grenzwert steigt. Bilder, die bei angezeigter Temperaturwarnung aufgenommen werden, können ein größeres Maß an „Rauschen“ (Flecken) aufweisen. Schalten Sie die Kamera aus und lassen Sie sie abkühlen, bevor sie wieder eingeschaltet wird.

Oft benutzte Tasten

■ Einschalten der Kamera im Wiedergabemodus

- ➔ Wenn die Kamera ausgeschaltet ist, kann die Wiedergabe gestartet werden, indem die -Taste ca. eine Sekunde lang gedrückt wird.



■ Bilder während der Wiedergabe aufnehmen

- ➔ Drücken Sie den Auslöser bis zum ersten Druckpunkt, um sofort zum Aufnahme-modus zurückzukehren.

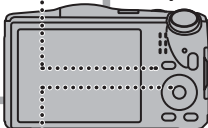
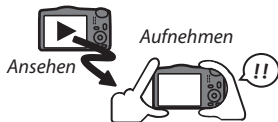

■ Löschen von Bildern

- ➔ Wenn Sie ein Bild löschen wollen, zeigen Sie es in der Einzelbilddarstellung an und drücken Sie die Auswahl-taste nach oben ().

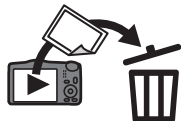

■ Ruhemodus

- ➔ Halten Sie die Taste **DISP/BACK** gedrückt, um Licht- und Tonsignale der Kamera auszuschalten.

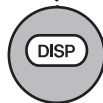

Inhaltsverzeichnis

Zur eigenen Sicherheit.....	ii
Sicherheitshinweise	ii
Anmerkungen zu dieser Bedienungsanleitung.....	x
Oft benutzte Tasten	xii

Vor der Inbetriebnahme

Symbole und Konventionen	1
Mitgeliefertes Zubehör	1
Bedienelemente der Kamera	2
Kameraanzeigen	4
Aufnahme	4
Bildanzeige.....	5

Erste Schritte

Laden des Akkus	7
Einsetzen von Batterie und Speicherkarte	9
Unterstützte Speicherkarten	12
Ein- und Ausschalten der Kamera	14
Aufnahmemodus	14
Bildanzeigemodus	14
Grundeinrichtung.....	16

Grundlagen des Fotografierens und der Bildanzeige

Bilder im Modus  (EXR AUTO) aufnehmen.....	17
Anzeigen von Bildern.....	21

Mehr zum Fotografieren

Aufnahmemodus	22
EXR (EXR AUTO/ EXR -Priorität)	23
 (EXR AUTO)	23
EXR -Priorität	24
Adv. ERWEITERT	25
 PANORAMA 360	25
 PRO FOCUS.....	28
 PRO LOW-LIGHT	29
 MEHRFACHBELICHT.....	30
 EINZEL VERS. 3D	31
SP MOTIVWAHL	33
M MANUELL	35
A ZEITAUTOMATIK	35
S BLENDENAUTOM.	36
P PROGRAMM AE.....	36
Fokussverriegelung	37
 Belichtungskorrektur.....	39
 Makro-Modus (Nahaufnahmen)	40
 Verwenden des Blitzes (Super-Intelligenter Blitz).....	41
 Aufnahmen mit Selbstauslöser.....	43
Die Fn-Taste	44
 Intelligente Gesichtserkennung	45
 Serienaufnahme	46
 ANFANG <i>n</i> (F770EXR)	47
 ANFANG <i>n</i> (F750EXR)	47
 ENDE <i>n</i> (nur F750EXR)	48
 HIGH SPEED SERIE (nur F770EXR)	48
 AUTO-BELICHTUNGS-SERIE.....	50
 FILMSIMULATION-SERIE.....	50
 DYNAMIKBEREICH-SERIE.....	50

 Gesichtserkennung.....	51
Neue Gesichter hinzufügen	51
Bestehende Daten ansehen, bearbeiten und löschen.....	53
Neue Gesichter automatisch hinzufügen.....	53

Mehr zur Bildanzeige

Bildanzeigooptionen	55
Serienbildmodus.....	55
★ Favoriten: Bilder bewerten	55
Vergrößern während der Bildanzeige.....	56
Mehrfeld-Bildanzeige	57

 Bilder Löschen	58
--	----

 Bildsuche	59
---	----

 Fotobuch-Assistent	60
--	----

Erstellen eines Fotobuchs.....	60
--------------------------------	----

Betrachten von Fotobüchern	61
----------------------------------	----

Bearbeiten und Löschen von Fotobüchern	61
--	----

Betrachten von Panoramen	62
---------------------------------------	-----------

Bildinformationen anzeigen	63
---	-----------

GPS (nur F770EXR)

Speichern von GPS-Daten mit Bildern	65
---	----

GPS-Tracking.....	67
-------------------	----

Betrachten von GPS-Daten	69
--------------------------------	----

Fotonavigation.....	69
---------------------	----

Kopieren von GPS-Daten auf andere Bilder	70
--	----

 Ort-navigator	71
---	----

Filme

Filme aufnehmen.....	73
----------------------	----

Bildgröße in Filmen.....	74
--------------------------	----

Filme ansehen	75
---------------------	----

Anschlüsse

Bildanzeige auf einem Fernseher	76
---------------------------------------	----

Bilderdruck über USB	78
----------------------------	----

Ausdrucken eines DPOF-Druckauftrags	80
---	----

Anzeige von Bildern auf einem Computer.....	82
---	----

Windows: MyFinePix Studio installieren	82
--	----

Macintosh: FinePixViewer installieren.....	85
--	----

Anschließen der Kamera	87
------------------------------	----

Menüs

Verwenden der Menüs: Aufnahmemodus.....	90
---	----

Verwenden des F -Modusmenüs.....	90
------------------------------------	----

Optionen im F -Modusmenü	90
----------------------------------	----

 ISO	90
---	----

 BILDGRÖSSE	91
--	----

























 SERIENAUFNAHME	92
--	----

 ORT-NAVIGATOR (nur F770EXR)	92
---	----

 HAUPTMENÜ (nur F770EXR)	92
---	----

 PRO LOW LIGHT PLUS	93
--	----

 FILM SIMULATION	93
---	----

Verwenden des Aufnahmemenüs	94	Verwenden der Menüs: Wiedergabemodus	101
Optionen im Aufnahmemenü	94	Verwenden des F -Modusmenüs	101
 EXR MODUS	94	Optionen im F -Modusmenü	101
 Adv. MODUS	94	 FOTOBUCH ASSISTENT	101
 MOTIVWAHL	94	 GPS ORT-NAVIGATOR (nur F770EXR)	101
 ISO	94	 GPS FOTONAVIGATION (nur F770EXR)	101
 BILDGRÖSSE	94	 GPS HAUPTMENÜ (nur F770EXR)	102
 BILDQUALITÄT	94	 AUTO DIASCHAU	102
 D-Ring DYNAMIKBEREICH	95	Verwenden des Wiedergabemenüs	103
 FILM SIMULATION	95	Optionen im Wiedergabemenü	103
 WEISSABGLEICH	96	 FOTOBUCH-ASSISTENT	103
 INTELLIG. SCHÄRFE	97	 GPS ORT-NAVIGATOR (nur F770EXR)	103
 SERIENAUFNAHME	97	 GPS KOPIE ORTSINFO (nur F770EXR)	103
 GPS ORT-NAVIGATOR (nur F770EXR)	97	 GPS FOTONAVIGATION (nur F770EXR)	103
 PRO LOW LIGHT PLUS	97	 BILDSUCHE	103
 GESICHTS-ERKENN.	97	 LÖSCHEN	103
 AE-MESSUNG	98	 AUSW. FÜR UPLOAD	104
 AF MODUS	99	 AUTO DIASCHAU	105
 GESICHTSERKENNUNG	99	 ROTE-AUGEN-KORR.	105
 VIDEO AF MODUS	100	 SCHÜTZEN	105
 VIDEO MODUS	100	 AUSSCHNEIDEN	106
 FOTOAUFN. IN VIDEO	100	 GRÖSSE ÄNDERN	106
 AUTO-BEL. EV-STUFE	100	 BILD DREHEN	107
		 KOPIEREN	107
		 SPRACHNOTIZ	108
		 GESICHTERK. LÖSCH	108
		 FOTO ORDERN (DPOF)	108
		 SEITENVERHÄLTNIS	109

Das Setup-Menü	110
Verwenden des Setup-Menüs	110
Optionen im Setup-Menü	111
🕒 DATUM/ZEIT	111
🕒 ZEITDIFF.....	111
🗣️ 言語/LANG.....	111
🔌 RUHE MODUS	111
🔄 RESET.....	112
📄 FORMATIEREN.....	112
📶 GPS HAUPTMENÜ (nur F770EXR).....	112
🖼️ BILDVORSCHAU.....	113
📄 BILDNUMMER.....	113
🔊 LAUTSTÄRKE	114
🔊 AUSLÖSE-LAUTST.....	114
🔊 AUSLÖSETON	114
🔊 WIEDERG.LAUT	114
☀️ LCD HELLGKEIT	114
☀️ LCD MODUS SONNE.....	114
📷 AUTOM. AUS.....	114
Fn Fn-TASTE.....	114
🔒 DUAL VERW.SCHUTZ.....	115
👁️ ROTE-AUGEN-KORR.....	115
🔍 INTELLIGENTER DIGITALER ZOOM.....	116
🔦 AF ² HILFSLICHT.....	117
RAW RAW (nur F770EXR).....	117
📁 ORG.BLD SPEICHERN.....	117
📷 WG. AUTO-DREH.....	117
🎨 HINTERGRUNDFARBE.....	117
📖 HILFETEXTE	117
📺 NTRG PAL VIDEOSYSTEM.....	118
🔌 STROM MANAGEMENT	118
📅 DATE DATUMSSTEMPEL.....	119

📺 STARTBILDSCHIRM	119
📶 GPS DEMONSTRATION (nur F770EXR).....	119

Technische Hinweise

Optionales Zubehör	120
Zubehör von FUJIFILM.....	121
Pflege der Kamera	122
Aufbewahrung und Verwendung.....	122
Reinigung	123
Reisen	123

Fehlerbehebung

Probleme und Lösungen	124
Warnmeldungen und -anzeigen	131

Anhang

Kapazität des internen Speichers/der Speicherkarte	135
FinePix F770EXR.....	135
FinePix F750EXR.....	136
Technische Daten	137

Vor der Inbetriebnahme

Symbole und Konventionen

In dieser Bedienungsanleitung werden folgende Symbole verwendet:

- ⓘ : Diese Informationen sollten vor der Verwendung gelesen werden, um einen ordnungsgemäßen Betrieb der Kamera sicherzustellen.
- 🔑 : Zusätzliche Informationen, die bei der Verwendung der Kamera hilfreich sein können.
- 📖 : Andere Seiten in dieser Bedienungsanleitung, auf denen verwandte Informationen gefunden werden können.

Menüs und andere Texte auf dem LCD-Monitor werden **fett** dargestellt. Auf den Abbildungen in dieser Bedienungsanleitung ist die Anzeige u. U. zur Veranschaulichung vereinfacht dargestellt.

Mitgeliefertes Zubehör

Folgende Gegenstände sind im Lieferumfang der Kamera enthalten:



Akku
F770EXR: NP-50A
F750EXR: NP-50

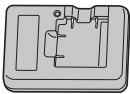

Akkuladegerät
BC-45W

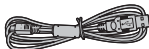

USB-Kabel



A/V-Kabel

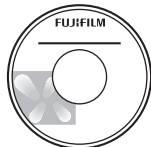

CD-ROM (enthält diese Bedienungsanleitung)

- Trageriemens
- *Grundlagen-Bedienungsanleitung*

🔑 Befestigung des Trageriemens

Befestigen Sie den Trageriemens wie abgebildet.

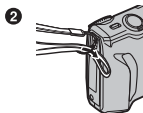

Bedienelemente der Kamera

Weitere Informationen finden Sie jeweils auf der Seite, die rechts neben dem Bedienelement aufgeführt ist.

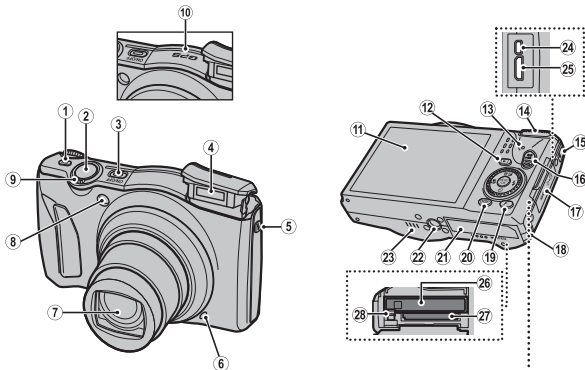

Auswahltaaste

Cursor nach oben

Taste  (Belichtungskorrektur) (📖 39)

Taste  (löschen) (📖 xii)

Cursor nach links

Taste  (Makro) -Taste (📖 40)

Wählrad

Wählrad

MENU/OK -Taste



Cursor nach rechts

Taste  (Blitz) -Taste (📖 41)

Cursor nach unten

Taste  (Selbstauslöser) -Taste (📖 43)

* Die Abbildungen in dieser Bedienungsanleitung sind zu Erläuterungszwecken vereinfacht dargestellt.

1 Fn-Taste (Funktionstaste).....	44	16  (Filmaufnahme) –Taste.....	73
2 Auslöser.....	19	17 Anschlussabdeckung	76, 78, 87
3 ON/OFF-Taste	14	18 Kabelabdeckung Gleichstromkupplung	121
4 Blitz	41	19  (Fotomodus) –Taste	90, 101
5 Blitz-Aufklapp Taste.....	41	LCD modus sonne ¹	6
6 Mikrofon	73, 108	20 DISP (Anzeige)/BACK -Taste	6, 16
7 Objektiv und Objektivdeckel		 (Ruhemodus) –Taste ²	xii
8 Autofokus-Hilfslicht.....	117	21 Abdeckung des Akkufachs	9
Selbstauslöserkontrollleuchte.....	43	22 Stativgewinde	
9 Zoomsteuerung	18, 56	23 Lautsprecher.....	75, 108
10 Eingebaute GPS-Antenne (nur F770EXR).....	65	24 USB-Mehrfachanschluss	76, 78, 87
11 LCD-Monitor	4	25 Anschluss für HDMI-Kabel	77
12  (Wiedergabe) –Taste.....	21	26 Akku-Schnappriegel	9, 11
13 Anzeigeluchte (siehe unten)		27 Akkufach.....	9
14 Drehschalter Moduswahl	22	28 Speicherkartenfach.....	10
15 Öse für Trageriemen.....	1		

1 Halten Sie die -Taste gedrückt, um den LCD-Modus Sonne zu wählen.

2 Halten Sie die Taste **DISP/BACK** gedrückt, bis  angezeigt wird.

Anzeigeluchte

Die Anzeigeluchte zeigt den Status der Kamera folgendermaßen an:

Anzeigeluchte	Kamerastatus
Leuchtet grün	Scharf gestellt.
Blinkt grün	Verwackel-, Scharfstell- oder Belichtungswarnung. Das Bild kann aufgenommen werden.
Blinkt grün und orange	Die Bilder werden gespeichert. Es können weitere Bilder aufgenommen werden.
Leuchtet orange	Die Bilder werden gespeichert. Es können gegenwärtig keine weiteren Bilder aufgenommen werden.
Blinkt orange	Blitz lädt; der Blitz wird nicht ausgelöst, wenn ein Bild aufgenommen wird.
Blinkt rot	Objektiv- oder Speicherfehler.

Kameraanzeigen

Folgende Anzeigearten können bei der Aufnahme und Wiedergabe vorkommen. Die Anzeigen hängen von den Kameraeinstellungen ab.

Aufnahme

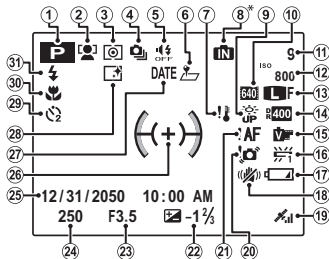

1	Aufnahmemodus	22
2	Anzeige Intelligente Gesichtserkennung	45
3	Belichtungsmessung	98
4	Serienbildmodus	46
5	Anzeige Ruhemodus	3, 111
6	Ortsnamenstempel (nur F770EXR)	92
7	Temperaturwarnung	131
8	Anzeige interner Speicher*	
9	LCD modus sonne	6
10	Video Modus	74

11	Anzahl verbleibender Bilder	135
12	Empfindlichkeit	90
13	Bildgröße/Qualität	91, 94
14	Dynamikbereich	95
15	Filmsimulation	93
16	Weißabgleich	96
17	Akkuladestand	6
18	Dual-Verwacklungsschutz	115
19	GPS-Signalstärke (nur F770EXR)	65
20	Verwacklungswarnung	42, 131
21	Scharfeinstellungswarnung	19, 131
22	Belichtungskorrektur	39
23	Blende	
24	Belichtungszeit	
25	Datum und Uhrzeit	16
26	Scharfstellbereich	37
27	Datumsstempel	119
28	Intelligente Schärfe	97
29	Kontrollleuchte für Selbstauslöser	43
30	Makro-Modus (Nahaufnahme)	40
31	Blitzmodus	41

* **IN**: zeigt an, dass keine Speicherkarte eingesetzt ist und dass die Bilder im internen Speicher der Kamera abgelegt werden (📖 10).



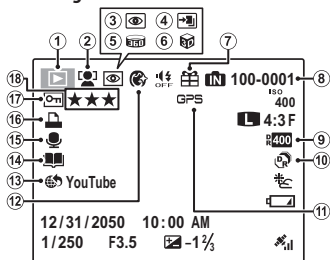

Bildanzeige



1	Anzeige für Bildanzeigemodus	21, 55
2	Anzeige Intelligente Gesichtserkennung.....	45, 105
3	Anzeige Rote-Augen-Korrektur	105
4	Pro Fokus-Modus, Pro Low-Light-Modus	28, 29
5	Motion Panorama	62
6	3D-Foto.....	31
7	Geschenkbild	55
8	Bildnummer	113
9	Dynamikbereich.....	95
10	EXR -Modus.....	23
11	GPS-Daten (nur F770EXR)	69
12	Porträtverbesserer	33
13	Auswahl für Upload	104
14	Fotobuch-Assistent	60
15	Sprachnotizanzeige	108
16	Anzeige DPOF-Druck	80
17	Geschütztes Bild	105
18	Favoriten.....	55

Akkuladestand

Der Akkuladestand wird wie folgt dargestellt:

Anzeige	Beschreibung
 (weiß)	Akku teilweise entladen.
 (weiß)	Akku mehr als halb leer.
 (rot)	Akkuladestand niedrig. So schnell wie möglich aufladen.
 (blinkt rot)	Akku leer. Schalten Sie die Kamera aus und laden Sie den Akku auf.

Anzeigen Aus- und Einblenden

Drücken Sie **DISP/BACK**, um wie folgt durch die Aufnahme- und Wiedergabeanzeigen zu schalten:

- **Aufnahme:** Anzeigen ein/Anzeigen aus/bester Rahmen/HD-Rahmen/Histogramm
- **Bildanzeige:** Anzeigen ein/Anzeigen aus/★ Favoriten (🗨 55)/Bildinformationen (🗨 63)

Helles Umgebungslicht

Durch Reflexionen und Glanzlichter, die bei hellem Umgebungslicht entstehen, kann es möglicherweise schwierig werden, die Anzeige auf dem Monitor zu erkennen, insbesondere wenn die Kamera im Freien verwendet wird. Das kann behoben werden, indem Sie die Taste **F** drücken, um in den Outdoormodus zu gelangen. Sie können auch mithilfe der Option  **LCD MODUS SONNE** im Systemmenü in den Outdoormodus gelangen (🗨 114).

Erste Schritte

Laden des Akkus

Der Akku ist bei der Auslieferung nicht geladen. Laden Sie den Akku auf, bevor Sie ihn benutzen.

1 Legen Sie den Akku in das mitgelieferte Ladegerät ein.

Setzen Sie den Akku so ein, wie es die Markierungen $\ominus \oplus$ anzeigen.

In der F770EXR wird der Akku-Typ NP-50A verwendet, in der F750EXR der Akku-Typ NP-50.

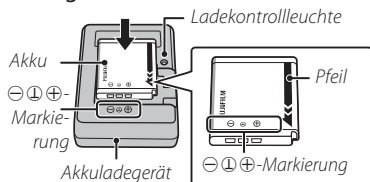

2 Verbinden Sie das Ladegerät mit dem Stromnetz.

Stecken Sie das Ladegerät in eine Steckdose in einem Gebäude. Die Ladekontrollanzeige leuchtet auf.

Die Ladekontrollleuchte

Die Ladekontrollleuchte zeigt den Ladezustand des Akkus wie folgt an:

Ladekontrollleuchte	Akkuladestand	Maßnahme
Aus	Akku nicht eingelegt.	Legen Sie den Akku ein.
	Akku voll.	Nehmen Sie den Akku heraus.
An	Akku lädt.	—
Blinkt	Akkufehler.	Ziehen Sie den Stecker aus der Steckdose und nehmen Sie den Akku heraus.

3 Laden Sie den Akku auf.

Nehmen Sie den Akku heraus, sobald der Ladevorgang abgeschlossen ist. Die Ladezeiten finden Sie bei den technischen Daten (📖 141, beachten Sie, dass sich die Ladezeiten bei niedrigen Temperaturen verlängern).

- ⓘ Ziehen Sie den Stecker des Ladegeräts aus der Steckdose, wenn es nicht benutzt wird.

Einsetzen von Batterie und Speicherkarte

Die Kamera kann Bilder im internen Speicher speichern, es können jedoch auch SD-, SDHC- und SDXC-**Speicherkarten** (im Handel erhältlich) verwendet werden, um weitere Bilder zu speichern. Setzen Sie nach dem Laden des Akkus diesen und die Speicherkarte wie unten beschrieben ein.

1 Öffnen Sie die Abdeckung des Akkufachs.

- ◆ Stellen Sie sicher, dass die Kamera ausgeschaltet ist, bevor Sie die Abdeckung des Akkufachs öffnen.
- ⓘ Öffnen Sie die Abdeckung des Akkufachs nicht, wenn die Kamera eingeschaltet ist. Anderenfalls können Bilddateien oder Speicherkarten beschädigt werden.
- ⓘ Üben Sie beim Öffnen oder Schließen der Abdeckung des Akkufachs keinen übermäßigen Druck aus.

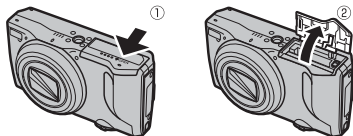

2 Setzen Sie den Akku ein.

Richten Sie den orangenen Streifen auf dem Akku an dem orangenen Sperrriegel aus und schieben Sie den Akku in die Kamera, halten Sie dabei den Sperrriegel zur Seite. Überzeugen Sie sich davon, dass der Sperrriegel den Akku sicher festhält.

- ⓘ Legen Sie den Akku richtig herum ein. **Wenden Sie KEINE Kraft auf und versuchen Sie nicht, den Akku verkehrt herum oder rückwärts einzusetzen.** In der richtigen Ausrichtung gleitet der Akku leicht hinein.

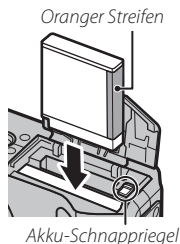

3 Setzen Sie die Speicherkarte ein.

Halten Sie die Speicherkarte in der Ausrichtung wie rechts gezeigt und schieben Sie sie hinein bis sie auf der Rückseite des Fachs einrastet.

ⓘ Achten Sie auf die richtige Ausrichtung der Karte, verkanten Sie sie nicht und gebrauchen Sie keine Gewalt. Wenn die Speicherkarte nicht korrekt eingesetzt ist bzw. wenn gar keine Speicherkarte eingesetzt ist, erscheint  auf dem LCD-Monitor und der interne Speicher wird für Aufnahme und Wiedergabe benutzt.

ⓘ SD/SDHC/SDXC-Speicherkarten können schreibgeschützt werden, so dass die Karte nicht formatiert werden kann und keine Bilder darauf aufgezeichnet oder davon gelöscht werden können. Schieben Sie den Schreibschutzschalter vor dem Einlegen einer SD/SDHC/SDXC-Speicherkarte in die Position.

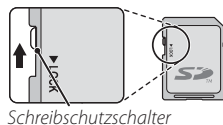
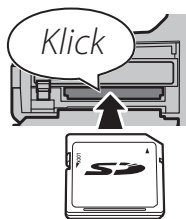

4 Schließen Sie die Abdeckung des Akkufachs.

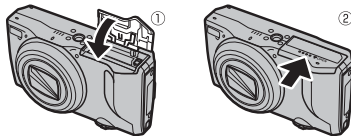

◆ Einen Netzadapter verwenden

- Die Kamera kann über ein im Handel erhältliches Netzteil mit Gleichstromkupplung mit Strom versorgt werden. Einzelheiten dazu finden Sie in den Bedienungsanleitungen des Netzadapters und der Gleichstromkupplung.
- Je nach Land bzw. Region des Kaufs wird möglicherweise eine Demo-Diaschau beim Einschalten der Kamera abgespielt, wenn Sie über einen Netzadapter mit Strom versorgt wird. Drücken Sie den Auslöser, um die Diaschau zu beenden.

●● Herausnehmen von Batterie und Speicherkarte

Schalten Sie die Kamera aus, bevor Sie den Akku oder die Speicherkarte herausnehmen und öffnen Sie die Akkufachabdeckung.

Schieben Sie den Schnappriegel zur Seite, um den Akku herauszunehmen, und schieben Sie den Akku wie abgebildet aus der Kamera.

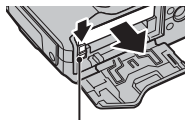

Akku-Schnappriegel

Drücken Sie die Speicherkarte hinein und lassen Sie sie langsam los, um sie herauszunehmen. Die Karte kann dann mit der Hand entnommen werden. Wenn eine Speicherkarte entnommen wird, kann sie zu schnell aus dem Steckplatz springen. Halten Sie einen Finger gegen die Karte und entnehmen Sie sie vorsichtig.

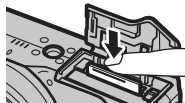

■ Unterstützte Speicherkarten

SD-, SDHC- und SDXC-Speicherkarten von FUJIFILM und SanDisk wurden zur Verwendung in dieser Kamera zugelassen. Ein vollständiges Verzeichnis der zugelassenen Speicherkarten finden Sie unter http://www.fujifilm.com/support/digital_cameras/compatibility/. Bei anderen Karten kann die Funktionsfähigkeit nicht garantiert werden. In der Kamera können keine **xD-Picture Cards** oder **MultiMediaCard (MMC)**-Geräte verwendet werden.

① Speicherkarten

- **Schalten Sie die Kamera nicht aus und entnehmen Sie die Speicherkarte nicht, wenn die Speicherkarte formatiert wird oder wenn Daten darauf gespeichert oder davon gelöscht werden.** Anderenfalls kann die Karte beschädigt werden.
- Formatieren Sie SD/SDHC/SDXC-Speicherkarten vor der ersten Verwendung. Formatieren Sie die Karten erneut, wenn sie in einem Computer oder in anderen Geräten verwendet wurden. Weitere Informationen zum Formatieren von Speicherkarten finden Sie unter „**FORMATIEREN**“ (📖 112).
- Speicherkarten sind klein und können verschluckt werden, bewahren Sie sie außerhalb der Reichweite von Kindern auf. Wenn ein Kind eine Speicherkarte verschluckt, konsultieren Sie bitte sofort einen Arzt.
- miniSD- oder microSD/SDHC/SDXC-Adapter, die nicht genau den Standardabmessungen einer SD-Karte entsprechen, werden u. U. nicht normal ausgeworfen; wenn die Karte nicht ausgeworfen wird, bringen Sie die Kamera zu einem autorisierten Fachhandel. Entnehmen Sie die Karte nicht mit Gewalt.
- Bringen Sie keine Etiketten auf der Speicherkarte an. Sich ablösende Etiketten können Fehlfunktionen der Kamera verursachen.
- Die Aufnahme von Filmen kann bei bestimmten Arten von SD/SDHC/SDXC-Speicherkarten unterbrochen werden. Verwenden Sie bei der Aufnahme von HD- oder Hochgeschwindigkeitsvideos mindestens eine **CLASS 4**-Karte.

- Die Daten im internen Speicher werden u. U. gelöscht oder können Fehler aufweisen, wenn die Kamera repariert wird. Beachten Sie bitte auch, dass der Reparaturservice die Bilder im internen Speicher ansehen kann.
- Bei der Formatierung einer Speicherkarte oder des internen Speichers der Kamera wird ein Ordner erstellt, in dem die Bilder gespeichert werden. Benennen Sie diesen Ordner nicht um. Löschen Sie den Ordner nicht. Bearbeiten oder löschen Sie die Bilddateien nicht mit einem Computer oder einem anderen Gerät und benennen Sie sie nicht mit einem Computer bzw. einem anderen Gerät um. Löschen Sie Bilder von Speicherkarten und aus dem internen Speicher immer mit der Kamera. Kopieren Sie Bilder auf einen Computer, bevor Sie sie umbenennen oder bearbeiten, und bearbeiten Sie dann die Kopien, nicht die Originale.

ⓘ **Akkus**

- Entfernen Sie mit einem sauberen, weichen Tuch Schmutz von den Batteriepolen. Andernfalls kann der Akku möglicherweise nicht aufgeladen werden.
- Kleben Sie keine Aufkleber oder anderes auf den Akku. Andernfalls könnte es unmöglich werden, den Akku aus der Kamera zu nehmen.
- Schließen Sie die Kontakte nicht kurz. Der Akku könnte überhitzen.
- Lesen Sie die Vorsichtshinweise unter „Die Batterie und Stromversorgung“ (📖 iv).
- Verwenden Sie nur Batterieladegeräte, die für den Einsatz mit dem Akku bestimmt sind. Andernfalls kann es zu einer Fehlfunktion kommen.
- Entfernen Sie nicht die Etiketten vom Akku und versuchen Sie nicht, das Gehäuse aufzubrechen oder abzunehmen.
- Der Akku verliert allmählich seine Ladung, wenn er nicht benutzt wird. Laden Sie den Akku ein oder zwei Tage vor Gebrauch auf.

Ein- und Auschalten der Kamera

Aufnahmemodus

Drücken Sie auf die **ON/OFF**-Taste, um die Kamera einzuschalten. Das Objektiv wird automatisch ausgefahren.

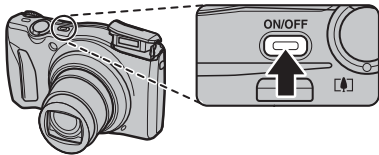

Drücken Sie erneut auf die **ON/OFF**-Taste, um die Kamera auszuschalten.

◆ In den Bildanzeigemodus umschalten

Drücken Sie die -Taste, um mit der Bildanzeige zu beginnen. Drücken Sie den Auslöser bis zum ersten Druckpunkt, um zum Aufnahmemodus zurückzukehren.

Bildanzeigemodus

Um die Kamera und die Bildanzeige einzuschalten, drücken Sie die -Taste etwa eine Sekunde lang.

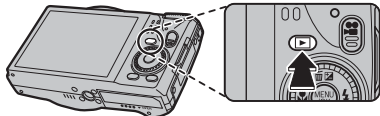

Um die Kamera auszuschalten, drücken Sie erneut die -Taste oder drücken Sie die **ON/OFF**-Taste.

◆ In den Aufnahmemodus umschalten

Drücken Sie den Auslöser bis zum ersten Druckpunkt, um zum Aufnahmemodus zurückzukehren. Drücken Sie die -Taste, um zur Bildanzeige zurückzukehren.

- ⓘ Wenn das Herausfahren des Objektivs gewaltsam blockiert wird, kann dies zu Schäden oder Fehlfunktionen führen.
- ⓘ Fingerabdrücke und andere Spuren auf dem Objektiv können die Bilder beeinträchtigen. Halten Sie das Objektiv sauber.
- ⓘ Mit der **ON/OFF**-Taste wird die Stromversorgung der Kamera nicht vollständig unterbrochen.

🔍 **Automatisch aus**

Die Kamera schaltet sich automatisch nach einem bestimmten Zeitraum ohne Benutzereingabe aus. Dieser Zeitraum kann im Menü  **AUTOM. AUS**  114) eingestellt werden.

Grundeinrichtung

Wenn die Kamera zum ersten Mal eingeschaltet wird, wird ein Dialogfeld zur Sprachauswahl angezeigt. Nehmen Sie die Einrichtung der Kamerafunktionen wie unten beschrieben vor (Sie können mit den Optionen **DATUM/ZEIT** oder **言語/LANG.** im Hauptmenü jederzeit die Uhr zurückstellen oder die Sprache ändern; Informationen über das Aufrufen des Hauptmenüs finden Sie auf Seite 111).

1 Markieren Sie eine Sprache und drücken Sie auf **MENU/OK**.

- Drücken Sie auf **DISP/BACK**, um den aktuellen Schritt zu überspringen. Schritte, die Sie überspringen, werden beim nächsten Einschalten der Kamera angezeigt.

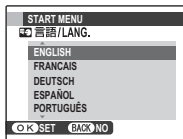

- ### 2 Datum und Uhrzeit werden angezeigt. Markieren Sie das Jahr, den Monat, den Tag, die Stunden oder die Minuten mit der Auswahltaste nach links oder rechts und drücken Sie die Auswahltaste nach oben oder unten, um die Einstellung zu ändern. Um die Reihenfolge zu ändern, in der Jahr, Monat und Tag angezeigt werden, markieren Sie das Datumsformat und drücken Sie die Auswahltaste nach oben oder unten. Drücken Sie **MENU/OK**, wenn Sie die Einstellungen vorgenommen haben.



- ### 3 Die Optionen zur Stromversorgung werden angezeigt. Drücken Sie die Auswahltaste nach oben oder unten, um eine der folgenden Optionen zu markieren und drücken Sie anschließend **MENU/OK**:

- STROM SPAREN:** Batteriestrom sparen.
- LCD-AUFHELLUNG:** Für eine hellere Anzeige mit höherer Qualität.

Die Uhr der Kamera

Wenn der Akku für längere Zeit aus der Kamera entnommen wird, wird die Uhrzeit der Kamera zurückgesetzt und die Sprachauswahl wird angezeigt, wenn die Kamera eingeschaltet wird.

Grundlagen des Fotografierens und der Bildanzeige

Bilder im Modus **EXR AUTO** (EXR AUTO) aufnehmen

In diesem Abschnitt erfahren Sie, wie Sie Bilder im Modus **EXR AUTO** (EXR AUTO) aufnehmen.

1 Wählen Sie den **EXR**-Modus aus.

Schalten Sie die Kamera ein und drehen Sie den Drehwähler auf **EXR**. Die Anzeige **EXR AUTO** erscheint auf dem LCD-Monitor.

Das **EXR AUTO**-Symbol

Im Modus **EXR AUTO** passt die Kamera die Scharfeinstellung kontinuierlich an und sucht nach Gesichtern, was den Stromverbrauch erhöht. Auf dem LCD-Monitor wird **EXR AUTO** angezeigt.



Symbole für Motivprogramme (📖 23)

Die Kamera wählt das passende Motivprogramm automatisch.

- ❖ Die Kamera analysiert das Motiv und wählt den bevorzugten **EXR**-Modus aus, wenn der Auslöser bis zum ersten Druckpunkt gedrückt wird (📖 24).
- ❖ Um den Blitz aufzuklappen, wenn die Beleuchtung schlecht ist, drücken Sie die Blitz-Aufklapptaste (📖 41).

2 Wählen Sie den Bildausschnitt.

Wählen Sie mit der Zoomsteuerung den Bildausschnitt im Display.

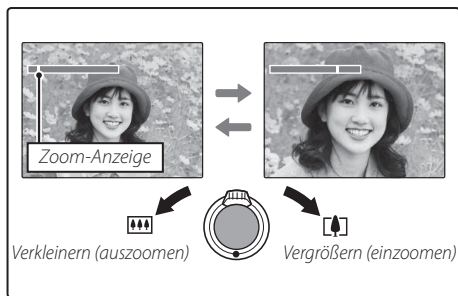

Halten der Kamera

Halten Sie die Kamera ruhig mit beiden Händen. Nehmen Sie die Ellenbogen an den Körper. Wenn Sie zittern oder die Kamera unruhig halten, können die Aufnahmen verwackeln.

Achten Sie darauf, dass sich Ihre Finger oder andere Gegenstände nicht vor dem Objektiv oder dem Blitz befinden; anderenfalls können die Bilder unscharf oder zu dunkel (unterbelichtet) werden.

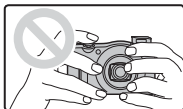
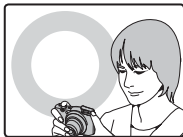

3 Stellen Sie scharf.

Drücken Sie den Auslöser bis zum ersten Druckpunkt, um scharf zu stellen.

- ◆ Beim Scharfstellen der Kamera gibt das Objektiv u. U. Geräusche von sich; das ist normal. Wenn das Motiv unzureichend beleuchtet ist, kann sich das AF-Hilfslicht einschalten. Wenn Sie das Hilfslicht deaktivieren möchten, finden Sie weitere Informationen hierzu unter „**AF-HILFSLICHT**“ (📖 117).

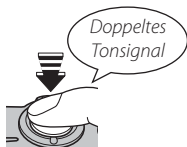

Wenn die Kamera scharf stellen kann, gibt sie zwei Pieptöne aus und die Anzeigelampe leuchtet grün.

Wenn die Kamera nicht scharf stellen kann, wird der Scharfstellbereich rot, **!AF** wird angezeigt und die Anzeigelampe blinkt grün. Ändern Sie den Bildaufbau oder verwenden Sie die Fokusverriegelung (📖 37).

4 Nehmen Sie das Bild auf.

Drücken Sie den Auslöser vollständig hinunter, um das Bild aufzunehmen.



Auslöser

Der Auslöser verfügt über zwei Positionen (Druckpunkte). Wenn Sie den Auslöser bis zum ersten Druckpunkt drücken, werden die Scharfeinstellung und die Belichtungseinstellung vorgenommen. Drücken Sie den Auslöser bis zum zweiten Druckpunkt, um das Bild aufzunehmen.

Anzeigen von Bildern

Die Bilder können auf dem LCD-Monitor angezeigt werden. Machen Sie eine Probeaufnahme und überprüfen Sie das Ergebnis, wenn Sie wichtige Fotos aufnehmen möchten.

1 Drücken Sie die -Taste.

Das zuletzt aufgenommene Bild wird angezeigt.

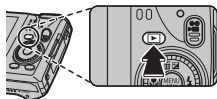

2 Zeigen Sie weitere Bilder an.

Mit der Auswahltaste nach rechts können Bilder in der Reihenfolge angezeigt werden, in der sie aufgenommen wurden, mit der Auswahltaste nach links in umgekehrter Reihenfolge.

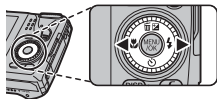

Drücken Sie den Auslöser, um zum Aufnahmemodus zurückzukehren.

Mehr zum Fotografieren

Aufnahmemodus

Wählen Sie anhand der Szene oder der Motivart einen Aufnahmemodus aus. Um einen Aufnahmemodus auszuwählen, richten Sie das Modussymbol mit der Markierung am Drehschalter Moduswahl aus.

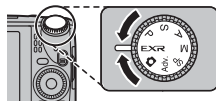

EXR: Steigern Sie die Klarheit, reduzieren Sie Rauschen, erweitern Sie den Dynamikbereich oder lassen Sie die Kamera die Einstellungen automatisch an das Motiv anpassen (23).

📷 (AUTO): Ein einfacher „Draufhalten-und-Abdrücken“-Modus für Nutzer, die eine Digitalkamera zum ersten Mal verwenden.

M, A, S, P: Hiermit erhalten Sie die vollständige Kontrolle über die Einstellungen der Kamera (35), einschließlich Blende (**M** und **A**) und/oder Belichtungszeit (**M** und **S**).

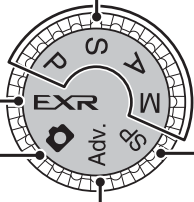

SP (MOTIVWAHL): Wählen Sie eine zum Motiv oder zu den Aufnahmebedingungen passende Szene und überlassen Sie der Kamera alles Weitere (33).

Adv. (ERWEITERT): Fortschrittliche Techniken leicht gemacht (25).

EXR (EXR AUTO/EXR-Priorität)

Optimieren Sie die Einstellungen für Ihr aktuelles Motiv oder verbessern Sie die Klarheit, reduzieren Sie Rauschen oder erweitern Sie den Dynamikbereich. Drehen Sie das Wählrad auf **EXR** und wählen Sie im Aufnahmemenü einen der folgenden **EXR** Modi.



■ **EXR AUTO** (EXR AUTO)

Die Kamera wählt den Motivmodus und den **EXR**-Modus je nach den Aufnahmebedingungen aus (📖 17).

- ❖ Wenn im Modus **EXR AUTO** unter **BILDGRÖSSE AUTO** ausgewählt ist, wählt die Kamera die optimale Bildgröße automatisch.
- ❖ **INTELLIGENTER DIGITALZOOM** ist auf 2x (📖 116) begrenzt.



Symbole für
Motivprogramme

Das Motivsymbol

Die Kamera wählt aus den folgenden Motiven:



Motivprogramm		Motivprogramm										
		AUTO	LANDS-CAPE	NACHT	NACHT (STAT.)	MAKRO	STRAND	SONN. UNTERG.	SCHNEE	HIMMEL	VEGETATION	HIMMEL & VEGETATION
Hauptmotiv		📷	🏞️	🌃*	🌃*	📷	🏖️	🌅	❄️	☁️	🌿	🌃
Kein Porträt		📷	🏞️	🌃*	🌃*	📷	🏖️	🌅	❄️	☁️	🌿	🌃
Porträt	Normal	👤	👤🏞️	👤🌃*	👤🌃*	—	👤🏖️	👤🌅	👤❄️	👤☁️	👤🌿	👤🌃
	Gegenlicht	👤	👤🏞️	—	—	—	👤🏖️	👤🌅	👤❄️	👤☁️	👤🌿	👤🌃
Bewegliches Objekt		📷	🏞️	🌃	🌃	📷	🏖️	🌅	❄️	☁️	🌿	🌃
Portrait & bewegung	Normal	👤	👤🏞️	👤🌃	👤🌃	—	👤🏖️	👤🌅	👤❄️	👤☁️	👤🌿	👤🌃
	Gegenlicht	👤	👤🏞️	—	—	—	👤🏖️	👤🌅	👤❄️	👤☁️	👤🌿	👤🌃

* Wenn 📷 angezeigt wird, macht die Kamera eine Serie von Aufnahmen (Erweiterte Motivschärfe, 📖 24).

- ⓘ Der ausgewählte Modus kann von den Aufnahmebedingungen abhängen. Wenn der Modus nicht zum Motiv passt, wählen Sie den **📷**-Modus (📖 22) oder wählen Sie **SP** (📖 33) und anschließend von Hand ein Motivprogramm.



Erweiterte Motivschärfe

Wenn  angezeigt wird, macht die Kamera eine Serie von Aufnahmen und kombiniert sie zu einem einzelnen Bild. Dadurch werden „Rauschen“ (Flecken) und Unschärfe reduziert.

- ◆  ist verfügbar, wenn im Aufnahmemenü **AN** ausgewählt ist ( 93) und der Blitz ( 41) ausgeschaltet oder auf Automatik gestellt ist.
- ① Es kann etwas dauern, bis die Aufnahmen zu einem einzelnen Bild kombiniert sind. Wenn das Motiv oder die Kamera sich während der Aufnahme bewegen, kann möglicherweise kein zusammengesetztes Bild erstellt werden. Halten Sie die Kamera während der Aufnahme ruhig und bewegen Sie die Kamera nicht, bis die Aufnahme abgeschlossen ist.
- ① Der Bildausschnitt wird verkleinert.







Das EXR-Symbol

Wenn der Auslöser bis zum ersten Druckpunkt gedrückt wird, wählt die Kamera den bevorzugten **EXR**-Modus aus:

-  (**HOHE AUFLÖS.**): Wählen Sie diesen Modus für kontrastreiche, klare Aufnahmen.
-  (**RAUSCHARMUT**): Reduziert das Rauschen in Bildern, die mit hoher Empfindlichkeit aufgenommen wurden.
-  (**DYNAMIKUMFANG**): Verbessert die Detailzeichnung in den Spitzlichtern.

■ **EXR-Priorität**

Wählen Sie diesen Modus, um manuell aus den folgenden **EXR**-Modi zu wählen:

-  (**HOHE AUFLÖS.**): Wählen Sie diesen Modus für kontrastreiche, klare Aufnahmen.
-  (**RAUSCHARMUT**): Reduziert das Rauschen in Bildern, die mit hoher Empfindlichkeit aufgenommen wurden.
-  (**DYNAMIKUMFANG**): Verbessert die Detailzeichnung in den Spitzlichtern.  **DY-NAMIKBEREICH** ( 95) kann auf  (1600%) und  (800%) eingestellt werden.

Adv. ERWEITERT

Dieser Modus kombiniert die Einfachheit von „Draufhalten und Abdrücken“ mit fortschrittlicher Fototechnik. Die Option  **Adv. MODUS** im Aufnahmemenü kann verwendet werden, um aus den folgenden erweiterten Modi auszuwählen:



■  **PANORAMA 360**

Folgen Sie den Anweisungen auf dem Bildschirm, um Fotos aufzunehmen, die automatisch zu einem Panorama zusammengesetzt werden. Die Kamera zoomt ganz aus und der Zoom bleibt bei der kleinsten Brennweite fixiert, bis die Aufnahme fertig gestellt ist.



- 1 Drücken Sie die Auswahltaste herunter, um den Winkel auszuwählen, durch den die Kamera bei der Aufnahme geschwenkt wird. Drücken Sie die Wahl-taste nach links oder rechts, um einen Winkel auszuwählen und drücken Sie dann **MENU/OK**.
- 2 Drücken Sie die Auswahltaste nach rechts, um eine Auswahl der Schwenk-richtungen zu sehen. Drücken Sie die Wahl-taste nach links oder rechts, um eine Schwenkrichtung zu wählen und drücken Sie dann **MENU/OK**.
- 3 Drücken Sie den Auslöser bis zum zweiten Druckpunkt, um mit der Aufnah-me zu beginnen. Der Auslöser braucht während der Aufnahme nicht ge-drückt gehalten zu werden.

4 Schwenken Sie die Kamera in Pfeilrichtung. Die Aufnahme endet automatisch, wenn der Fortschrittsbalken voll und das Panorama vollständig ist.

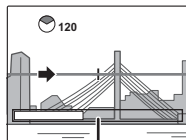





Fortschrittsanzeige

- ❖ Die Aufnahme wird beendet, wenn der Auslöser während der Aufnahme bis zum zweiten Druckpunkt durchgedrückt wird. Es wird kein Panorama aufgenommen, wenn der Auslöser gedrückt wird, bevor die Kamera um 120° geschwenkt worden ist.
- ① Panoramen werden aus mehreren Aufnahmen erstellt. In manchen Fällen nimmt die Kamera einen größeren oder kleineren Bildausschnitt als gewünscht auf oder sie kann die Aufnahmen nicht einwandfrei zusammensetzen. Möglicherweise wird der letzte Teil des Panoramas nicht aufgenommen, wenn die Aufnahme beendet wird, bevor das Panorama vollständig ist.
- ① Die Aufnahme kann abbrechen, wenn die Kamera zu schnell oder zu langsam geschwenkt wird. Wenn Sie die Kamera in eine andere Richtung als die angezeigte schwenken, wird die Aufnahme abgebrochen.
- ① Die gewünschten Ergebnisse werden unter Umständen nicht erzielt, wenn Sie bewegte Objekte, Objekte, die sich nahe an der Kamera befinden, einförmige Objekte wie Himmel oder Gras, Objekte in konstanter Bewegung wie Wellen und Wasserfälle oder Objekte, die ihre Helligkeit deutlich ändern, aufnehmen. Panoramen können verwerflich sein, wenn das Motiv schlecht beleuchtet ist.



Wählen Sie  für makellose 360°-Panoramen, die wiederholt wiedergegeben werden können ( 62).

- ◆ Die Option  **ORG.BLD SPEICHERN** im Systemmenü kann dazu verwendet werden, ein  Panorama zusätzlich zum einem makellosen  Panorama ( 117) zu speichern.
- ① Je nach Motiv und Aufnahmebedingungen erzeugt die Kamera u.U. verzerrte Ergebnisse oder ein  Panorama. Der obere und untere Teil des sichtbaren Bereichs in der Aufnahmeanzeige werden ausgeschnitten und es können weiße Streifen an der Ober- und Unterseite der Anzeige auftreten.



Für beste Ergebnisse

Um die besten Ergebnisse zu erzielen, bewegen Sie die Kamera in kleinem Kreis bei konstanter Geschwindigkeit, halten Sie die Kamera dabei waagrecht und achten Sie darauf, nur in die angezeigte Richtung zu schwenken. Wenn die gewünschten Ergebnisse nicht erreicht werden, versuchen Sie, die Kamera mit einer anderen Geschwindigkeit zu schwenken.

■ PRO FOCUS

Die Kamera nimmt bei jedem Drücken des Auslösers bis zu drei Bilder auf, der Hintergrund wird weichgezeichnet, damit das Hauptmotiv deutlicher betont wird. Das Ausmaß der Weichzeichnung kann vor der Aufnahme durch Drücken der Auswahltaste nach links oder rechts eingestellt werden.



Verwenden Sie diese Einstellung für Porträtaufnahmen oder Fotos von Blumen, wie sie mit Spiegelreflexkameras aufgenommen werden können.

- ◆ Die Weichzeichnung kann nicht auf Hintergrundobjekte angewandt werden, die zu nahe am Hauptmotiv sind. Wenn während des Scharfstellens eine Nachricht angezeigt wird, die besagt, dass die Kamera den Effekt nicht herstellen kann, versuchen Sie, den Abstand zum Motiv zu vergrößern und eine größere Brennweite zu wählen (einzoomen). Möglicherweise kann die Kamera den Hintergrund auch nicht weichzeichnen, wenn sich das Motiv bewegt. Überprüfen Sie die Ergebnisse und versuchen Sie es erneut, wenn Sie dazu aufgefordert werden.

■ PRO LOW-LIGHT

Bei jedem Drücken des Auslösers macht die Kamera vier Aufnahmen und setzt sie zu einem einzelnen Foto zusammen. Verwenden Sie diese Einstellung, um Rauschen und Unschärfe zu reduzieren, wenn Sie schwach beleuchtete Motive oder statische Motive bei hohen Zoomstufen fotografieren.



- ❖ Bei manchen Motiven oder wenn das Motiv oder die Kamera sich während der Aufnahme bewegen, kann möglicherweise kein zusammengesetztes Foto erstellt werden. Bewegen Sie die Kamera nicht, bis die Aufnahme abgeschlossen ist.

PRO FOCUS/PRO LOW-LIGHT

Wählen Sie im Setup-Menü unter  **ORG.BLD SPEICHERN** die Option **AN** aus, um unbearbeitete Kopien der in diesen Modi aufgenommenen Bilder zu speichern ( 117).

- ① Halten Sie die Kamera während der Aufnahme ruhig.
- ① Der Bildausschnitt wird verkleinert.

■  **MEHRFACHBELICHT.**

So entsteht ein Bild aus zwei überlagerten Aufnahmen.

1 Das erste Foto aufnehmen.

2 Drücken Sie **MENU/OK**. Als Orientierungshilfe für das zweite Foto wird der aktuell gewählte Bildausschnitt in die Anzeige der ersten Aufnahme eingeblendet.

- ◆ Um zu Schritt 1 zurückzukehren und die erste Aufnahme zu wiederholen, die Auswahl taste nach links drücken. Zum Speichern der ersten Aufnahme ohne Erstellen einer Mehrfachbelichtung drückt man **DISP/BACK**.

3 Das zweite Foto aufnehmen.

4 Nach Drücken von **MENU/OK** erzeugt die Kamera die Mehrfachbelichtung. Oder man kehrt durch Drücken der Auswahl taste nach links zu Schritt 3 zurück, um die zweite Aufnahme zu wiederholen.

■ EINZEL VERS. 3D

Nehmen Sie zwei Fotos aus leicht unterschiedlichem Winkel auf, um ein räumliches 3D-Bild zu erzeugen.

- 1 Zur Festlegung der Aufnahme-Reihenfolge die Auswahl-taste nach rechts drücken. Die gegenwärtig eingestellte Reihenfolge erscheint, und durch Drücken der Auswahl-taste nach links oder rechts kann zwischen den folgenden Optionen gewählt werden.

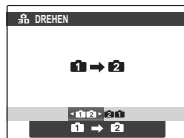

1 → 2: Das Bild für das linke Auge zuerst aufnehmen.

2 ← 1: Das Bild für das rechte Auge zuerst aufnehmen.

- 2 Den Auslöser für die erste Aufnahme drücken.

❖ Für das Abbrechen ohne Speichern des Bilds **DISP/BACK** drücken.

- 3 Als Orientierungshilfe wird der aktuell gewählte Bildausschnitt in die Anzeige der ersten Aufnahme eingeblendet. Mit seitlich versetzter Kamera den Auslöser für das zweite Bild drücken.

❖ Der 3D-Effekt wird in Abhängigkeit von Objekt und Aufnahmesituation in manchen Fällen nicht wie gewünscht sichtbar. Für gute Resultate sollte der Versatz der Kamera zwischen den Aufnahmen etwa ein $\frac{1}{30}$ bis $\frac{1}{50}$ des Abstands zum Hauptobjekt betragen.



❖ Die Kamera schaltet sich automatisch ab, wenn sie in der unter ** AUTOM. AUS** (🗨 114) gewählten Zeitspanne nicht bedient wird. Das erste Bild wird nicht gespeichert, falls kein zweites Bild vor dem Abschalten aufgenommen wurde.

3D-Bilder betrachten und drucken















- **Die Kamera** zeigt die Bilder in 2D an. Die Auswahlstaste nach unten drücken, um zwischen der ersten und zweiten Aufnahme hin- und her zu springen.
 - **Geräte mit 3D-Display**, wie der digitale Bilderrahmen FINEPIX REAL 3D V3 oder die Digitalkamera FINEPIX REAL 3D W3, zeigen die Bilder in 3D an.
 - **3D-Prints** können bestellt werden unter <http://www.fujifilm.com/3d/print/>
 - **Die beigefügte Software** zeigt 3D-Bilder im Anaglyphen-Verfahren an. 3D-Bilder können auch mit anderen Programmen betrachtet werden, die das MP-Dateiformat unterstützen.
 - **3D-TV-Geräte**, die das MP-Dateiformat unterstützen, ermöglichen ebenfalls das Betrachten in 3D. Nähere Angaben finden Sie in der Anleitung zum Fernsehgerät.
- ① Beim direkten Drucken aus der Kamera werden die Bilder nicht in 3D ausgegeben.
 - ① 3D-Bilder werden bei Diashows und bei der Präsentation auf herkömmlichen TV-Geräten in 2D wiedergegeben.
 - ① 3D-Bilder lassen sich nicht bearbeiten oder retuschieren.





Hinweis: Das von der CIPA standardisierte MP-Dateiformat (**M**ulti-**P**icture) enthält mehrere Fotos. Dateien im MP-Format werden kurz als „MP-Dateien“ bezeichnet und tragen die Endung „*.MPO“. Diese Kamera benutzt das Format für 3D-Bilder.

SP MOTIVWAHL

Die Kamera verfügt über eine Auswahl von Motivarten, die an bestimmte Aufnahmebedingungen oder eine spezifische Motivart angepasst sind. Verwenden Sie die Option  **MOTIVWAHL** im Aufnahmemenü, um das Motiv auszuwählen, das der Position **SP** auf dem Moduswählrad zugeordnet ist.



Motiv	Beschreibung
 UMGEB & ⚡	Die Kamera macht zwei Aufnahmen: eine ohne Blitz und eine mit.
 UMGEB LICHT	Zum Einfangen der natürlichen Lichtstimmung unter schlechten Lichtverhältnissen.
 PORTRAIT	Für Porträtaufnahmen.
 HAUT-KORREKTUR	Wählen Sie diese Einstellung für weiche Hauttöne bei Porträtaufnahmen.
 HUND	Zum Fotografieren von Hunden.
 KATZE	Zum Fotografieren von Katzen.
 LANDSCHAFT	Wählen Sie diese Einstellung für Aufnahmen von Gebäuden und Landschaften bei Tageslicht.
 SPORT	Wählen Sie diese Einstellung für Motive, die sich bewegen.
 NACHT	Wählen Sie diesen Modus für schlecht beleuchtete Dämmerungs- oder Nachtmotive.
 NACHT (STAT.)	Wählen Sie diesen Modus für lange Belichtungszeiten bei Nachtaufnahmen.
 FEUERWERK	Lange Belichtungszeiten werden verwendet, um das sich ausbreitende, plötzliche Licht eines Feuerwerks einzufangen.
 SONN.UNTERG	Wählen Sie diesen Modus, um die lebendigen Farben von Sonnenauf- und -untergängen festzuhalten.
 SCHNEE	Wählen Sie diesen Modus für kontrastreiche, klare Aufnahmen, die die Helligkeit von Landschaften einfangen, die von blendend weißem Schnee dominiert werden.
 STRAND	Wählen Sie diesen Modus für kontrastreiche, klare Aufnahmen, die die Helligkeit von sonnenbeschienenen Stränden einfangen.

Motiv	Beschreibung
 TAUCHEN	Der für Unterwasseraufnahmen typische Blaustich wird verringert.
 PARTY	Für die Ausleuchtung von Hintergründen in Innenräumen bei schlechten Lichtverhältnissen.
 BLUMEN	Wählen Sie diese Option für lebendige Nahaufnahmen von Blumen.
 TEXT	Nehmen Sie klare Bilder von ausgedruckten Texten oder Zeichnungen auf.

HUND/ **KATZE**

Die Kamera stellt auf die Gesichter von Hunden oder Katzen scharf, die in die Kamera sehen, und das Selbstauslösermenü bietet die Option  **AUTOM. AUSLÖS.**, mit der der Verschluss automatisch auslöst, sobald ein Haustier erkannt wird (📖 43). Bei der Wiedergabe kann mit der Bildsuche (📖 59) nach Bildern gesucht werden, die in einem dieser Modi aufgenommen wurden.

❖ Obwohl die Kamera viele verschiedene Hunde- und Katzenrassen erkennen kann, können die Ergebnisse je nach Rasse und Aufnahmebedingungen unterschiedlich ausfallen. Möglicherweise erkennt die Kamera Haustiere mit dunklen Gesichtern oder langen, das gesamte Gesicht bedeckenden Haaren nicht. Wenn ein Hund oder eine Katze nicht erkannt wird, stellt die Kamera auf das Motiv in der Bildmitte scharf.

M MANUELL

In diesem Modus legen Sie sowohl die Belichtungszeit als auch die Blende selbst fest.



Drücken Sie die Auswahltaste nach oben (☑), um die Verschlusszeit bzw. Blende zu markieren und ändern Sie den markierten Punkt mit dem Wählrad. Bei Bedarf kann der Wert für die Belichtung, der von der Kamera gewählt wurde, geändert werden.



Belichtungsanzeige

Wie stark das Bild mit den aktuellen Einstellungen über- oder unterbelichtet wird, wird auf der Belichtungsanzeige angezeigt.



A ZEITAUTOMATIK

Sie wählen die Blende mit dem Wählrad, während die Kamera die Belichtungszeit für eine optimale Belichtung anpasst.



- ⓘ Wenn bei der gewählten Blende die korrekte Belichtung nicht möglich ist, wird die Belichtungszeit rot angezeigt. Passen Sie die Blende an, bis die korrekte Belichtung erreicht ist. Wenn sich das Motiv außerhalb des Messbereichs der Kamera befindet, wird in der Anzeige der Belichtungszeit „---“ angezeigt. Drücken Sie den Auslöser bis zum ersten Druckpunkt, um die Belichtung erneut zu messen.

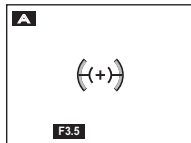

S BLENDENAUTOM.

Sie wählen die Belichtungszeit mit dem Wählrad, während die Kamera die Blende für eine optimale Belichtung anpasst.



- ① Wenn bei der gewählten Belichtungszeit die korrekte Belichtung nicht möglich ist, wird die Blende rot angezeigt. Passen Sie die Belichtungszeit an, bis die korrekte Belichtung erreicht ist. Wenn sich das Motiv außerhalb des Messbereichs der Kamera befindet, wird in der Blendenanzeige „F---“ angezeigt. Drücken Sie den Auslöser bis zum ersten Druckpunkt, um die Belichtung erneut zu messen.

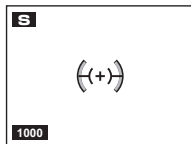

P PROGRAMM AE

Die Kamera stellt die Belichtung automatisch ein.



- ① Wenn sich das Motiv außerhalb des Messbereichs der Kamera befindet, wird in den Anzeigen für Belichtungszeit und Blende „---“ angezeigt. Drücken Sie den Auslöser bis zum ersten Druckpunkt, um die Belichtung erneut zu messen.

Fokusverriegelung

So machen Sie Fotos von Motiven, die sich nicht in der Bildmitte befinden:

1 Scharf stellen: Bringen Sie das Motiv in den Scharfbereich ((+)) und drücken Sie den Auslöser bis zum ersten Druckpunkt, um die Scharfeinstellung und Belichtung zu speichern. Die Fokuseinstellung und die Belichtung werden beibehalten, während der Auslöser bis zum ersten Druckpunkt gedrückt gehalten wird (AF-/AE-Verriegelung).



2 Neuen Bildausschnitt wählen: Halten Sie den Auslöser bis zum ersten Druckpunkt gedrückt.



3 Aufnehmen: Drücken Sie den Auslöser bis zum zweiten Druckpunkt durch.



Autofokus

Obwohl die Kamera über ein hochpräzises Autofokussystem verfügt, kann sie u. U. nicht auf die unten aufgeführten Motive scharf stellen. Wenn die Kamera nicht scharf stellen kann, verwenden Sie die Fokusverriegelung, um auf ein anderes Motiv im gleichen Abstand scharf zu stellen und dann das Objektiv neu auszurichten.

- Stark glänzende Motive wie z. B. Spiegel oder Autos.
 - Sich schnell bewegende Motive.
 - Motive, die durch ein Fenster oder ein anderes reflektierendes Objekt fotografiert werden.
 - Dunkle Motive und Motive, die Licht eher absorbieren als reflektieren (z. B. Haare oder Pelze).
 - Körperlose Motive wie Rauch oder Flammen.
- Motive, die sich nur wenig vom Hintergrund abheben (z. B. Menschen mit Bekleidung in derselben Farbe wie der Hintergrund).
 - Motive, die vor oder hinter einem kontrastreichen Objekt stehen, das sich auch im Scharfstellbereich befindet (z. B. ein Motiv, das vor einem Hintergrund mit kontrastreichen Elementen fotografiert wird).

Belichtungskorrektur

Drücken Sie die Auswahltaste nach oben () , um die Belichtungskorrektur beim Fotografieren von sehr hellen, sehr dunklen oder sehr kontrastreichen Motiven vorzunehmen. Drücken Sie die Auswahltaste nach oben oder unten oder wählen Sie mit dem Wählrad einen Belichtungskorrekturwert und drücken Sie anschließend **MENU/OK**.

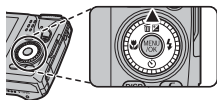



*Wählen Sie positive Werte (+),
um die Belichtung zu erhöhen*





*Wählen Sie negative Werte (-),
um die Belichtung zu verringern*

- ❖ Bei allen Einstellungen außer ± 0 werden das Symbol  und die Belichtungsanzeige angezeigt. Die Belichtungskorrektur wird nicht zurückgesetzt, wenn die Kamera ausgeschaltet wird; stellen Sie den Wert ± 0 ein, um die normale Belichtungssteuerung wiederherzustellen.
- ❖ Schalten Sie das Blitzgerät aus, wenn Sie die Belichtungskorrektur verwenden.

Makro-Modus (Nahaufnahmen)

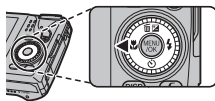
Drücken Sie die Auswahltaste nach links () und wählen Sie , um Nahaufnahmen zu machen. Wenn der Makromodus aktiviert ist, stellt die Kamera auf Motive in der Nähe der Bildmitte scharf. Verwenden Sie die Zoomsteuerung, um den Bildausschnitt auszuwählen ( 18).



Drücken Sie die Auswahltaste links () und wählen Sie **OFF** (AUS), um den Makromodus zu beenden.



- ❖ Verwenden Sie ein Stativ, um ein Verwackeln der Aufnahmen zu verhindern.
- ❖ Bei sehr kurzen Motivabständen kann der vom Objektiv geworfene Schatten auf Fotos mit Blitzlicht erscheinen. Wählen Sie mit dem Zoom eine kürzere Brennweite oder vergrößern Sie den Motivabstand.

⚡ Verwenden des Blitzes (Super-Intelligenter Blitz)





Wenn der Blitz verwendet wird, analysiert das *Super-Intelligente Blitzsystem* der Kamera sofort das Motiv, basierend auf Faktoren wie der Helligkeit des Motivs, seiner Position im Bild und der Entfernung von der Kamera. Blitzausgabe und Empfindlichkeit werden so eingestellt, dass das Hauptmotiv richtig belichtet wird, während die Effekte der Umgebungshintergrundbeleuchtung erhalten werden, selbst bei schwach beleuchteten Innenmotiven. Verwenden Sie den Blitz, wenn die Beleuchtung schlecht ist, z. B. bei Nachtaufnahmen oder bei Innenaufnahmen mit schlechten Lichtverhältnissen.

- 1 Drücken Sie die Blitz-Aufklapppaste, um den Blitz aufzuklappen.

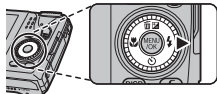

- 2 Drücken Sie die Auswahl Taste nach rechts (⚡) und wählen Sie einen der folgenden Blitzmodi:





Option	Beschreibung
AUTO 	Der Blitz wird bei Bedarf hinzugeschaltet. Für die meisten Situationen empfohlen.
⚡  	Der Blitz wird bei jeder Aufnahme verwendet. Verwenden Sie diese Einstellung für Gegenlichtaufnahmen oder für natürliche Farben, wenn die Aufnahme in hellem Licht gemacht wird.
S  	Sowohl das Hauptmotiv als auch der Hintergrund können unter schlechten Lichtverhältnissen aufgenommen werden (beachten Sie, dass hell beleuchtete Szenen u. U. überbelichtet werden).

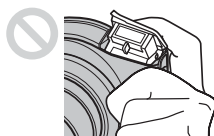

* Das -Symbol kennzeichnet, dass die intelligente Gesichtserkennung und die Rote-Augen-Korrektur eingeschaltet sind und wird verwendet, um „Rote-Augen“ zu verringern, die durch Blitzlicht erzeugt wurden, das von der Netzhaut bei Porträtmotiven reflektiert wurde.

- ◆ Das Schließen des Blitzgeräts schaltet den Blitz ab.







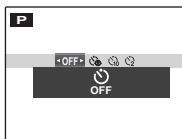
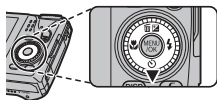

- ◆ Drücken Sie das Blitzgerät herunter, wenn das Fotografieren mit Blitzlicht verboten ist oder um bei schwacher Beleuchtung die natürliche Lichtstimmung zu erhalten. Wir empfehlen außerdem, das Blitzgerät bei ausgeschalteter Kamera zu schließen.
- ◆ Wenn der Blitz bei der Aufnahme ausgelöst wird, wird  angezeigt, sobald der Auslöser bis zum ersten Druckpunkt gedrückt wird. Bei langen Belichtungszeiten wird  als Warnung auf dem Display angezeigt, dass das Bild verwackeln kann; die Verwendung eines Stativs wird empfohlen.
- ◆ Der Blitz kann bei jeder Aufnahme u. U. mehrmals auslösen. Bewegen Sie die Kamera nicht, bis die Aufnahme abgeschlossen wurde.
- ◆ Der Blitz kann Vignettierung verursachen.

Aufnahmen mit Selbstauslöser

Drücken Sie die Auswahlstaste nach unten () und wählen Sie aus den folgenden Optionen, um den Selbstauslöser zu benutzen:



Option	Beschreibung
 (OFF)	Deaktiviert den Selbstauslöser.
 (AUTOM. AUSLÖS.)	Der Verschluss löst automatisch aus, sobald die Kamera das Gesicht einer Katze oder eines Hundes erkennt ( 34).
 (AUTOM. AUSLÖS.)	Der Verschluss löst selbsttätig aus, wenn die Kamera ein menschliches Porträtmotiv erkennt, das in die Kamera blickt. Verwenden Sie diese Einstellung für Porträtaufnahmen von Babys.
 (10 SEK)	Der Verschluss löst zehn Sekunden nach dem Drücken des Auslösers aus. Verwenden Sie diese Einstellung für Selbstporträts. Die Selbstauslöserleuchte vorn an der Kamera leuchtet, wenn der Zeitschalter startet und fängt kurz bevor das Foto aufgenommen wird an zu blinken.
 (2 SEK)	Der Verschluss löst zwei Sekunden nach dem Drücken des Auslösers aus. Verwenden Sie diese Einstellung, um Verwacklungen zu vermeiden, die durch die Betätigung des Auslösers entstehen. Die Selbstauslöserkontrollleuchte blinkt während der Vorlaufzeit.

Die Fn-Taste

Die Funktionsweise der **Fn**-Taste kann mithilfe der Option **Fn Fn-TASTE** im Setup-Menü (📖 114) festgelegt werden.

Die folgenden Optionen stehen zur Verfügung:

ISO (📖 90)/**BILDGRÖSSE** (📖 91)/**BILDQUALITÄT** (📖 94)/
RAW (nur F770EXR) (📖 117)/**DYNAMIKBEREICH** (📖 95)/
FILMSIMULATION (📖 93)/**AE-MESSUNG** (📖 98)/**AF MODUS** (📖 99)/
GESICHTSERKENNUNG. (📖 51)/**GESICHTS-ERKENN** (📖 45)/
ORT-NAVIGATOR (nur F770EXR) (📖 71)

- ◆ Das Menü **Fn Fn-TASTE** kann auch angezeigt werden, wenn die Taste **Fn** gedrückt gehalten wird.

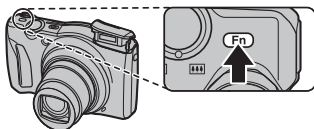

Intelligente Gesichtserkennung

Die Intelligente Gesichtserkennung stellt die Schärfe und Belichtung für menschliche Gesichter an beliebiger Stelle im Bild ein und verhindert, dass die Kamera bei Gruppenporträts auf den Hintergrund scharf stellt. Wählen Sie diese Einstellung für Aufnahmen, auf denen Porträtmotive betont werden sollen.

Wenn Sie die Intelligente Gesichtserkennung nutzen wollen, drücken Sie **MENU/OK**, um das Aufnahmemenü aufzurufen und wählen Sie unter  **GESICHTS-ERKENN. AN**. Es können sowohl im Hoch- wie im Querformat Gesichter erkannt werden; wenn ein Gesicht erkannt wird, wird es durch einen grünen Rahmen markiert. Wenn sich mehrere Gesichter im Bild befinden, wählt die Kamera das Gesicht aus, das sich der Mitte am nächsten befindet; andere Gesichter werden mit einem weißen Rahmen markiert.

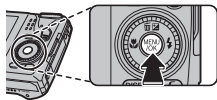





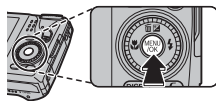

- ⓘ In einigen Modi stellt die Kamera die Belichtung für den ganzen Bildausschnitt ein, nicht für das Porträtmotiv.
- ⓘ Wenn sich das Motiv bewegt, während der Auslöser gedrückt wird, befindet sich das Gesicht möglicherweise nicht mehr im Bereich des grünen Rahmens, wenn die Aufnahme gemacht wird.

Serienaufnahme

Um Bewegungen in einer Bildserie einzufangen, drücken Sie **MENU/OK**, wählen Sie im Aufnahmemenü (📖 97)

 **SERIENAUFNAHME** und wählen Sie eine der in diesem Abschnitt beschriebenen Optionen.



Option	F770EXR	F750EXR
 AUTO-BELICHTUNGS-SERIE		(📖 50)
 FILMSIMULATION-SERIE		(📖 50)
 DYNAMIKBEREICH-SERIE		(📖 50)
 ANFANG <i>n</i>	(📖 47)	(📖 47)
 HIGH SPEED SERIE	(📖 48)	—
 ENDE <i>n</i>	—	(📖 48)
AUS	—	—

- ❖ Der Blitz wird automatisch deaktiviert. Der zuvor eingestellte Blitzmodus wird wiederhergestellt, wenn unter  **SERIENAUFNAHME AUS** gewählt ist.
- ❖ Die Bildrate hängt von der Belichtungszeit ab.
- ❖ Scharfeinstellung und Belichtung werden durch das erste Bild in jeder Serie bestimmt.
- ❖ Die Anzahl der Bilder, die in einer Serie aufgenommen werden können, hängt vom Motiv und von den Kameraeinstellungen ab. Die Anzahl der Bilder, die aufgenommen werden können, hängt vom verfügbaren Speicherplatz ab.

■ ANFANG *n* (F770EXR)

Die Kamera nimmt Bild für Bild auf, solange der Auslöser gedrückt wird. Zum Wählen der Bildrate:

- 1 Die Auswahltaste nach rechts drücken, wenn die Kamera im Aufnahmemodus ist.
- 2 Durch Drücken der Auswahltaste nach oben oder unten die Bildrate einstellen. Mit **MENU/OK** die Wahl bestätigen und zum Aufnahmemodus zurückkehren.

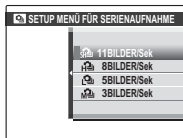

■ ANFANG *n* (F750EXR)

Die Kamera macht solange Aufnahmen, wie der Auslöser gedrückt wird. Bildrate und maximale Anzahl der Aufnahmen pro Serie auswählen:

- 1 Drücken Sie die Auswahltaste nach rechts, wenn die Kamera im Aufnahmemodus ist.
- 2 Markieren Sie die aktuelle Bildrate bzw. die Anzahl der Aufnahmen und drücken Sie die Auswahltaste nach rechts. Drücken Sie anschließend die Auswahltaste nach unten oder oben, um einen anderen Wert zu wählen und drücken Sie **MENU/OK**, um ihn auszuwählen.
- 3 Drücken Sie **DISP/BACK**, um zum Aufnahmemodus zurückzukehren, wenn Sie alle Einstellungen vorgenommen haben.

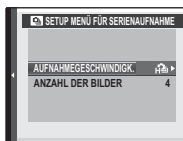

■ 📷 ENDE *n* (nur F750EXR)

Die Kamera macht bis zu 40 Bilder, aber nur die letzten Aufnahmen werden gespeichert. Die Anzahl der gespeicherten Aufnahmen kann ausgewählt werden, indem die Auswahltaste nach rechts gedrückt wird, wenn die Kamera sich im Aufnahmemodus befindet.



👉 Wenn der Selbstauslöser verwendet wird, wird nur ein Bild aufgenommen.

■ 📷 HIGH SPEED SERIE (nur F770EXR)

Die Kamera nimmt eine Serie von Bildern auf, die vor dem Drücken des Auslösers beginnt und nach dem Loslassen endet.

- 1 Die Auswahltaste nach rechts drücken, wenn die Kamera im Aufnahmemodus ist.
- 2 Markieren Sie die momentane Bildrate und drücken Sie die Auswahltaste nach rechts. Nun durch Drücken der Auswahltaste nach oben oder unten einen anderen Wert einstellen und mit **MENU/OK** bestätigen.
 - 🕒 Bei einigen Bildraten kann die verfügbare Anzahl an Aufnahmen reduziert sein.

- 3 Markieren Sie die Anzahl der Aufnahmen und drücken Sie die Auswahltaste nach rechts. Drücken Sie die Auswahltaste nach oben oder unten, um die Anzahl der Aufnahmen pro Serie auszuwählen und nach links oder rechts, um ihre Verteilung auszuwählen (die auf der linken Seite angegebene Anzahl wird aufgenommen, **bevor** der Auslöser gedrückt wird und die auf der rechten Seite angegebene **danach**. Drücken Sie **MENU/OK**, wenn die Einstellungen abgeschlossen sind und drücken Sie **DISP/BACK**, um zum Aufnahmemodus zurückzukehren.

Aufnahmen pro Serie

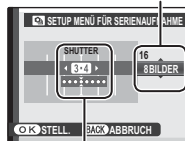

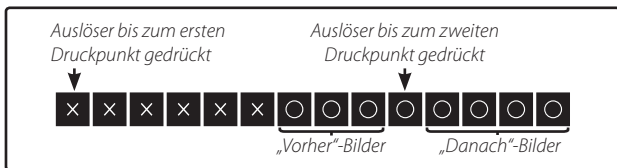

Verteilung

- 4 Machen Sie Fotos. Die Kamera beginnt mit der Aufzeichnung, wenn der Auslöser bis zum ersten Druckpunkt gedrückt wird. Die Serie wird beendet, wenn der Auslöser bis zum zweiten Druckpunkt durchgedrückt wird. Die Abbildung zeigt eine Serie von acht Aufnahmen, drei vor dem Drücken des Auslösers und vier danach.



- ① Wenn der Auslöser bis zum zweiten Druckpunkt durchgedrückt wird, bevor die eingestellte Anzahl an Bildern für den „Vorher“-Teil aufgenommen wurde, werden die übrigen Bilder aufgenommen, wenn der Auslöser bis zum zweiten Druckpunkt gedrückt wird.
- ① Wenn der Auslöser längere Zeit bis zum ersten Druckpunkt gedrückt gehalten wird, kann die Kamera die Serie schon aufgenommen haben, bevor der Auslöser bis zum zweiten Druckpunkt gedrückt wird.









■ **AUTO-BELICHTUNGS-SERIE**

Bei jeder Betätigung des Auslösers macht die Kamera drei Aufnahmen: eine mit den gemessenen Werten für die Belichtung, die zweite um den unter  **AUTO-BEL. EV-STUFE** im Aufnahmemenü gewählten Wert ( 100) überbelichtet und die dritte um denselben Wert unterbelichtet (möglicherweise kann die Kamera die gewählte Belichtungsreihenstufe nicht anwenden, wenn die erforderliche Über- oder Unterbelichtung die Grenzen des Belichtungsmesssystems überschreitet).

■ **FILMSIMULATION-SERIE**

Bei jedem Drücken des Auslösers macht die Kamera eine Aufnahme und verarbeitet sie, um drei Kopien mit verschiedenen  **FILMSIMULATION**-Einstellungen zu erstellen ( 93):  **PROVIA/STANDARD** für die erste Kopie,  **Velvia/LEBENDIG** für die zweite und  **ASTIA/WEICH** für die dritte.

■ **DYNAMIKBEREICH-SERIE**

Bei jedem Drücken des Auslösers macht die Kamera drei Aufnahmen mit verschiedenen Einstellungen für  **DYNAMIKBEREICH** ( 95): die erste mit  **100** **100%**, die zweite mit  **200** **200%** und die dritte mit  **400** **400%** ( **ISO** kann nicht höher sein als 3200, Werte unter 400 sind nicht verfügbar, wenn unter  **BILDGRÖSSE**  ausgewählt wurde).

Gesichtserkennung

Die Kamera kann Informationen über Gesichter und persönliche Daten (Name, Beziehung und Geburtsdatum) von Porträtmotiven speichern und diesen Motiven bei der Intelligenten Gesichtserkennung Priorität einräumen oder die Namen und andere Daten bei der Bildwiedergabe anzeigen.



Neue Gesichter hinzufügen

Folgen Sie den unten aufgeführten Schritten, um neue Gesichter der Gesichtserkennungsdatenbank hinzuzufügen.

1 Wählen Sie REGISTRIEREN.

Wählen Sie im Aufnahmemenü unter  **GESICHTSERKENNUNG** **REGISTRIEREN** aus.

♦ Wählen Sie **AUS**, um die Gesichtserkennung zu deaktivieren.

2 Nehmen Sie ein Foto auf.

Überzeugen Sie sich davon, dass die aufzunehmenden Personen in die Kamera blicken, bestimmen Sie mit den Hilfslinien den Bildausschnitt und nehmen Sie das Foto auf.

♦ Wenn eine Fehlermeldung angezeigt wird, nehmen Sie das Foto noch einmal auf.



3 Gesichtserkennungsdaten eingeben

Drücken Sie **MENU/OK**, um die Gesichtserkennungsdaten anzuzeigen und geben Sie folgende Informationen ein:

- **NAME:** Geben Sie einen Namen mit höchstens 14 Zeichen ein und drücken Sie **MENU/OK**.
- **gebURTSTAG:** Geben Sie das Geburtsdatum der Person ein und drücken Sie **MENU/OK**.
- **KATEGORIE:** Wählen Sie die Option, die Ihre Beziehung zu der Person ausdrückt und drücken Sie **MENU/OK**.
- Wenn Sie versuchen das Gesicht einer Person, das durch einen grünen Rand gekennzeichnet wird, das in der Gesichtserkennungsdatenbank ist, an ihrem Geburtstag heranzuzoomen, zeigt die Kamera ihren Namen und die Meldung „Happy Birthday!“ an.

Bestehende Daten ansehen, bearbeiten und löschen

Folgen Sie den unten stehenden Schritten, um Gesichtserkennungsdaten anzusehen, zu bearbeiten oder zu löschen.

1 Wählen Sie unter  **GESICHTSERKENNUNG ANSEHEN & BEARBEITEN**.

2 Wählen Sie ein Gesicht aus.

3 Gesichtserkennungsdaten ansehen oder bearbeiten.

Der Name, die Kategorie und das Geburtsdatum können wie in Schritt 3 unter „Neue Gesichter hinzufügen“ ( 52) beschrieben bearbeitet werden.

Um das Foto zu ersetzen, wählen Sie **BILD WECHSELN** und nehmen Sie wie oben beschrieben ein neues Porträtfoto auf.

❖ Wählen Sie **LÖSCHEN**, um die Gesichtserkennungsdaten für die ausgewählte Person zu löschen.

Neue Gesichter automatisch hinzufügen

Wählen Sie im Gesichtserkennungsmenü unter **AUTO-REGISTRIERUNG AN**, um häufig fotografierte Gesichter automatisch in die Gesichtserkennungsdatenbank aufzunehmen. Wenn die Kamera ein Gesicht erkennt, das häufig fotografiert wurde und noch nicht in die Datenbank aufgenommen ist, erscheint eine Meldung, die Sie auffordert, einen neuen Gesichtserkennungseintrag anzulegen. Drücken Sie **MENU/OK**, und geben Sie die Gesichtserkennungsdaten ein.

❖ Möglicherweise erkennt die Kamera neue Gesichter nicht automatisch. Falls erforderlich können Gesichter von Hand mit der Option **REGISTRIEREN** aufgenommen werden.

Gesichtserkennung

Die Kamera kann bis zu acht Gesichter speichern. Wenn Sie versuchen, ein neuntes Gesicht hinzuzufügen, erscheint ein Bestätigungsdialog; benutzen Sie die Funktion **ANSEHEN & BEARBEITEN**, um durch Löschen bestehender Daten Platz für neue Gesichter zu schaffen. **AUTO-REGISTRIERUNG** ist deaktiviert, wenn bereits acht Gesichter gespeichert sind.

Wenn die Intelligente Gesichtserkennung ( 45) eingeschaltet ist und der Bildausschnitt mehrere Motive aus der Gesichtserkennungsdatenbank enthält, zeigt die Kamera den Namen der Person an, für die Scharf- und Belichtungseinstellung vorgenommen werden (das Motiv im grünen Rahmen). Wenn kein Name eingegeben wurde, zeigt die Kamera „---“ an. Personen, die von der Gesichtserkennung identifiziert werden, aber nicht für die Einstellung von Schärfe und Belichtung benutzt werden, haben einen orangen Rahmen, andere Personen einen weißen Rahmen.

① Möglicherweise kann die Kamera Personen aus der Gesichtserkennungsdatenbank nicht identifizieren, wenn sie nicht in die Kamera blicken oder nur teilweise im Bildausschnitt sind, oder wenn Einzelheiten im Gesicht oder Ausdruck der Person deutlich vom Inhalt der Datenbank abweichen.

Mehr zur Bildanzeige

Bildanzeigooptionen

Drücken Sie die -Taste, um das zuletzt aufgenommene Bild auf dem LCD-Monitor zu betrachten.

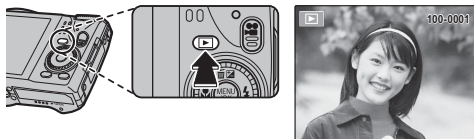

Mit der Auswahltaste nach rechts können Bilder in der Reihenfolge angezeigt werden, in der sie aufgenommen wurden, mit der Auswahltaste nach links in umgekehrter Reihenfolge. Halten Sie die Auswahltaste gedrückt, um schnell zum gewünschten Bild zu blättern.

- ◆ Bilder, die mit anderen Kameras aufgenommen wurden, werden während der Bildanzeige mit dem Symbol  („Aufnahme einer anderen Kamera“) gekennzeichnet.

Serienbildmodus

Bei Serienaufnahmen wird nur das jeweils erste Bild der Serie angezeigt. Drücken Sie die Auswahltaste nach unten, um die anderen Bilder der Serie anzuzeigen.

★ Favoriten: Bilder bewerten

Um das Bild, das aktuell in der Vollbildanzeige erscheint, zu bewerten, drücken Sie **DISP/BACK** und drücken Sie dann die Wahl taste nach oben oder unten, um einen Wert von 0 bis 5 Sternen auszuwählen.

Vergrößern während der Bildanzeige

Wählen Sie **[Z]**, um Bilder in der Einzelbildanzeige zu vergrößern (einzuzoomen) und **[A]**, um sie zu verkleinern (auszoomen). Wenn ein Bild vergrößert dargestellt wird, können Sie mit den Auswahltasten die Bildbereiche anzeigen, die gegenwärtig nicht auf dem Display zu sehen sind.

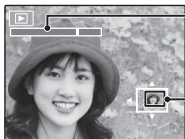



Zoom-Anzeige

Das Navigationsfenster zeigt den Bereich des Bildes, der gegenwärtig auf dem LCD-Monitor angezeigt wird

Drücken Sie **DISP/BACK**, um zur ursprünglichen Größe zurückzukehren.

- ❖ Drehen Sie das Einstellrad, wenn Sie die anderen Bilder ohne Änderung des Zoomverhältnisses sehen möchten.
- ❖ Der maximale Vergrößerungsfaktor hängt von der Bildgröße ab. Die Vergrößerung während der Bildanzeige ist bei in der Größe veränderten Kopien oder Kopien, die auf eine Größe von **640** oder kleiner beschnitten wurden, nicht verfügbar.

Mehrfeld-Bildanzeige

Wenn Sie  wählen, während ein Bild auf dem LCD-Monitor in der Einzelbildansicht angezeigt wird, wird das aktuelle Bild mit den vorigen und den folgenden Bildern im Hintergrund angezeigt. Wählen Sie , um die Anzahl der angezeigten Bilder auf zwei, neun oder einhundert zu erhöhen, und , um weniger Bilder anzuzeigen.

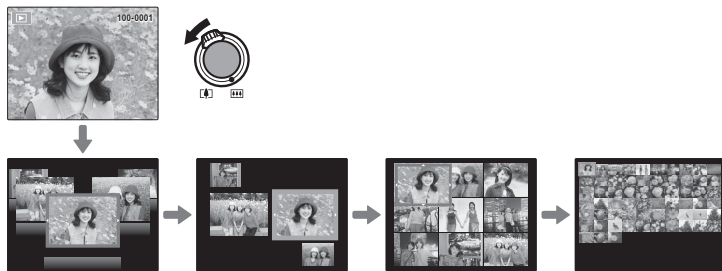

Wenn zwei oder mehr Bilder angezeigt werden, können Sie mit der Auswahltaste Bilder markieren und anschließend auf **MENU/OK** drücken, damit sie in der Einzelbildansicht gezeigt werden. Drücken Sie bei der Anzeige von neun bzw. einhundert Bildern die Auswahltaste, um weitere Bilder anzuzeigen.

Bilder Löschen





Um einzelne, mehrere ausgewählte oder alle Bilder zu löschen, drücken Sie **MENU/OK**, wählen Sie  **LÖSCHEN** (📖 103) und wählen Sie aus den unten stehenden Optionen aus. *Beachten Sie, dass gelöschte Bilder nicht wiederhergestellt werden können. Kopieren Sie wichtige Dateien auf einen Computer oder ein anderes Speichergerät, bevor Sie fortfahren.*



Option	Description
BILD	Drücken Sie die Auswahltaste nach links oder rechts, um durch die Bilder zu blättern und drücken Sie MENU/OK , um das aktuelle Bild zu löschen (es wird keine Sicherheitsabfrage angezeigt).
BILDAUSWAHL	Markieren Sie Bilder und drücken Sie MENU/OK , um eine Auswahl zu treffen bzw. aufzuheben (Bilder, die in einem Fotobuch oder einem Druckauftrag sind, sind mit  gekennzeichnet). Wenn der Vorgang abgeschlossen ist, drücken Sie DISP/BACK , um eine Sicherheitsabfrage anzuzeigen, markieren Sie OK und drücken Sie MENU/OK , um die ausgewählten Bilder zu löschen.
ALLE BILDER	Es wird eine Sicherheitsabfrage angezeigt, markieren Sie OK und drücken Sie MENU/OK , um alle ungeschützten Bilder zu löschen (wenn eine Speicherkarte eingesetzt ist, sind nur die Bilder auf der Karte betroffen, die Bilder im internen Speicher werden nur gelöscht, wenn keine Speicherkarte eingesetzt ist). Wenn Sie DISP/BACK drücken, wird der Löschvorgang abgebrochen. Beachten Sie, dass Bilder, die vor dem Drücken der Taste gelöscht wurden, nicht wiederhergestellt werden können.

- ❖ Schreibgeschützte Bilder können nicht gelöscht werden. Entfernen Sie den Schreibschutz der zu löschenden Bilder (📖 105).
- ❖ Wenn eine Meldung erscheint, dass die ausgewählten Bilder Teil eines DPOF-Druckauftrags sind, drücken Sie **MENU/OK**, um die Bilder zu löschen.

Nach Bildern suchen.

- 1 Wählen Sie im Wiedergabemenü  **BILDSUCHE** (📖 103), markieren Sie eines der folgenden Suchkriterien und drücken Sie **MENU/OK**.
 - **NACH DATUM:** Nach Datum suchen.
 - **NACH GPS-STANDORT** (nur F770EXR): Nach Ortsname suchen (Ortsnamen die nicht mit einem Buchstaben von A bis Z anfangen, werden in den Suchbedingungen unter „#“ aufgeführt).
 - **NACH GESICHT:** Nach Gesichtern aus der Gesichtserkennungsdatenbank suchen.
 - **NACH ★ FAVORITEN:** Nach Bewertung suchen.
 - **NACH SZENE:** Nach Szene suchen.
 - **NACH DATENART:** Alle Fotos oder alle Videos anzeigen.
 - **NACH UPLOAD-MARK.:** Alle Bilder suchen, die für den Upload zu einem bestimmten Ziel markiert sind.
- 2 Wählen Sie ein Suchkriterium. Nur Bilder, die dem Suchkriterium entsprechen, werden angezeigt. Drücken Sie **MENU/OK** und wählen Sie  **LÖSCHEN** (📖 103),  **SCHÜTZEN** (📖 105), oder  **AUTO DIASCHAU** (📖 102), um die gewählten Bilder zu löschen bzw. zu schützen oder um die Suchergebnisse als Diaschau anzuzeigen.

Erstellen Sie Bücher aus Ihren Lieblingsfotos.

Erstellen eines Fotobuchs

1 Wählen Sie im Wiedergabemenü ( 101) unter  **FOTOBUCH ASSISTENT NEUES BUCH** aus und wählen Sie aus folgenden Optionen:

- **AUS ALLEN AUSWÄHLEN:** Wählen Sie aus allen verfügbaren Bildern aus.
 - **MIT BILDSUCHE AUSW.:** Aus Bildern auswählen, die bestimmten Bedingungen entsprechen ( 59).
- ♦ Videofilme, 3D-Bilder und Fotos der Bildgröße **640** oder kleiner können nicht für die Fotobuch-Erstellung ausgewählt werden.

2 Scrollen Sie durch die Bilder und drücken Sie die Auswahl taste nach oben, um ein Bild auszuwählen bzw. die Auswahl aufzuheben. Um das aktuelle Bild auf dem Umschlag anzuzeigen, drücken Sie die Wahl taste nach unten. Drücken Sie **MENU/OK**, um nach Fertigstellen des Buches das Menü zu verlassen.

- ♦ Das erste ausgewählte Bild wird zum Titelbild. Drücken Sie die Wahl taste nach unten, um ein anderes Bild als Titelbild zu wählen.

3 Wählen Sie **FOTOBUCH FERTIGST.** (wählen Sie **ALLE AUSWÄHLEN**, um alle Fotos oder alle Fotos, die den angegebenen Suchbedingungen entsprechen, auszuwählen). Das neue Buch wird zur Liste im Fotobuch-Assistenten-Menü hinzugefügt.

- ① Bücher können bis zu 300 Bilder enthalten.
- ① Bücher, die keine Fotos enthalten, werden automatisch gelöscht.

Betrachten von Fotobüchern

Wählen Sie ein Buch im Menü des Fotobuch-Assistenten aus und drücken Sie **MENU/OK**, um das Buch anzuzeigen; drücken Sie dann die Wahltaste nach links oder rechts, um durch die Bilder zu blättern.

Bearbeiten und Löschen von Fotobüchern

Zeigen Sie das Fotobuch an und drücken Sie **MENU/OK**. Folgende Optionen werden angezeigt; wählen Sie die gewünschte Option und folgen Sie den Anweisungen auf dem Bildschirm.

- **BEARBEITEN:** Das Fotobuch wie unter „Erstellen eines Fotobuchs“ (📖 60) bearbeiten.
- **LÖSCHEN:** Das Fotobuch löschen.

Fotobücher

Fotobücher können mit der mitgelieferten MyFinePix Studio-Software auf einen Computer kopiert werden.

Betrachten von Panoramen

Wenn Sie die Auswahltaste nach unten drücken, während ein Panorama in der Einzelbildwiedergabe angezeigt wird, zeigt die Kamera das Bild von links nach rechts oder von unten nach oben. Drücken Sie die Auswahltaste nach unten, um die Wiedergabe anzuhalten; drücken Sie erneut auf die Auswahltaste, um mit der Wiedergabe fortzufahren. Drücken Sie die Auswahltaste bei angehaltener Wiedergabe nach oben, um das Panorama zu löschen. Um zur Einzelbildwiedergabe zurückzukehren, drücken Sie während der Panoramaanzeige die Auswahltaste nach oben. Sobald die Panoramen als Einzelbild angezeigt werden, können Sie mit der Zoomsteuerung vergrößert oder verkleinert werden oder durch Drücken der Auswahltaste nach oben gelöscht werden (🗑️).

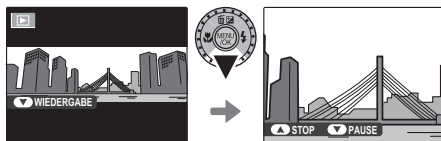

- 🗑️ 📖 Panoramen werden in einer Endlosschleife (📖 27) wiedergegeben; die Wiedergaberichtung kann durch Drücken der Auswahltaste nach links oder rechts gesteuert werden. Die Kamera schaltet sich nicht automatisch aus, während die Wiedergabe läuft (📖 114).

Bildinformationen anzeigen

Die Bildinformationen werden angezeigt, wenn Sie mit der **DISP/BACK**-Taste solange durch die Anzeigen schalten (📖 6), bis folgende Anzeige erscheint:

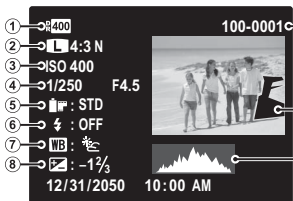

- ① Dynamikbereich
- ② Bildgröße und -qualität
- ③ Empfindlichkeit
- ④ Belichtungszeit/Blende
- ⑤ Filmsimulation
- ⑥ Blitzmodus
- ⑦ Weißabgleich
- ⑧ Belichtungskorrektur
- ⑨ Bildnummer
- ⑩ Bild (überbelichtete Bereiche blinken)
- ⑪ Histogramm

Histogramme

Histogramme zeigen die Tonwertverteilung im Bild an. Die Helligkeit wird auf der horizontalen Achse angezeigt, die Pixelanzahl auf der vertikalen Achse.

Optimale Belichtung: Die Pixel sind gleichmäßig über den Tonwertbereich verteilt.

Überbelichtet: Die Pixel ballen sich auf der rechten Seite des Graphen.

Unterbelichtet: Die Pixel ballen sich auf der linken Seite des Graphen.

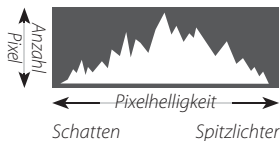

In Fokussierpunkt hineinzoomen

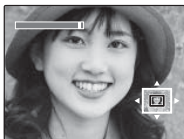

Zum Hineinzoomen in den Fokussierpunkt die Auswahltaste nach unten drücken. Mit **DISP/BACK** oder **MENU/OK** zur Vollbild-Wiedergabe zurückkehren.



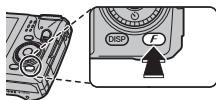

Speichern von GPS-Daten mit Bildern

Wenn Sie die GPS-Daten mit neuen Bildern speichern möchten, drücken Sie die **F**-Taste und wählen Sie eine der folgenden Optionen für **GPS HAUPTMENÜ > STANDORTSUCHE** im **F**-Modusmenü (📖 92).



- **IMMER EIN:** Die Kamera fährt noch bis zu 3 Stunden nach dem Ausschalten fort, die GPS-Daten zu aktualisieren. Die Kamera zeigt die GPS-Daten schneller an, wenn sie sich im eingeschalteten Zustand befindet, aber der Stromverbrauch wird sich erhöhen. Bitte beachten Sie, dass bei einem Batteriestand von  oder niedriger die GPS-Daten nicht aktualisiert werden.
 - **BEI EINSCHALT.:** Die Kamera aktualisiert die GPS-Daten nur, wenn sie eingeschaltet ist. Die Kamera benötigt u.U. etwas Zeit, um die GPS-Daten zu erlangen, wenn sie eingeschaltet ist. Diese Option wird automatisch bei Akkuständen von  und niedriger ausgewählt.
- ❖ Das GPS funktioniert am besten draußen und bei klarem Himmel.

Während der Aufnahme werden die GPS-Daten wie rechts dargestellt auf dem Monitor angezeigt. Die Signalstärke wird mit der Anzahl der Balken gekennzeichnet;  wird angezeigt, wenn die Kamera nach einem Signal sucht,  wenn sich die Kamera im GPS-Demomodus befindet, und , wenn kein Signal erfasst wird. Der aktuelle Standort wird durch einen Ortsnamen oder – falls kein Ortsname verfügbar ist – durch den Längen- und Breitengrad angezeigt.

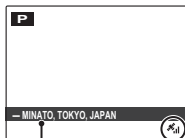

Standort Signalstärke

- ❖ Unter **STANDORTINFO** (📖 92) kann gewählt werden, ob die Kamera Ortsnamen oder Längen- und Breitengrad anzeigen soll. Wählen Sie **AUS**, um die GPS-Informationen auszublenden.

- ① Die Verwendung des GPS erhöht den Akkuverbrauch, so dass die Akkuleistung bei niedrigen Temperaturen sinkt.
- ① Der Empfänger kann eine Fehlertoleranz von einigen hundert Metern haben.
- ① Die Kamera kann an einigen Standorten eventuell keine GPS-Daten empfangen. Wählen Sie, falls möglich, einen Standort im Freien, mit wenig Hindernissen, wenn Sie die Kamera einschalten.
- ① Die mit dem Foto gespeicherte Position unterscheidet sich eventuell vom tatsächlichen Standort, wenn etwas Zeit vergangen ist, seitdem die Kamera zuletzt die GPS-Daten aktualisieren konnte.
- ① Wählen Sie **AUS** für **STANDORTSUCHE** (📖 92) und **TRACKING-DATEN** (📖 92) im **GPS HAUPTMENÜ**, wenn Sie sich in einem Krankenhaus befinden und beim Starten und Landen im Flugzeug.
- ① Die Ortsnamen entsprechen dem Datumsstand, an dem die Karten-Datenbank erstellt wurde (📖 139) und werden nicht aktualisiert, um Änderungen nach diesem Datum widerzuspiegeln.
- ① In einigen Ländern und Regionen stehen Daten zu Ortsnamen nicht zur Verfügung. Wenn kein Name zur Verfügung steht, werden der Breiten- und Längengrad einige Sekunden lang angezeigt.

GPS

Die Kamera empfängt u.U. keine GPS-Daten, wenn die Antenne (📖 2) blockiert wird oder unter der Erde, unter Wasser, unter einer Brücke oder Überführung, in einem Fahrzeug, Gebäude, Tunnel oder Metallkoffer, zwischen hohen Gebäuden oder in der Nähe von Handys oder anderen Geräten ist, die das 1,5 GHz-Frequenzband nutzen.

Befolgen Sie alle örtlichen Vorschriften bezüglich der Verwendung von GPS-Geräten. Beachten Sie, dass die Verwendung von GPS-Geräten in einigen Ländern eingeschränkt ist, einschließlich der Volksrepublik China. Bevor Sie ins Ausland gehen, lassen Sie sich in der Botschaft oder in einem Reisebüro beraten. Die Kamera zeigt u.U. (kein Signal) an Standorten an, an denen die Einschränkung gilt.





GPS-Tracking

Wählen Sie **AN** für **GPS HAUPTMENÜ > TRACKING-DATEN**, um ein GPS-Streckenprotokoll in einer Datei auf der Speicherkarte zu speichern (📖 92; achten Sie darauf, dass die Uhr, wie auf Seite 16 beschrieben, auf die richtige Zeit und das Datum eingestellt ist). Eine neue Protokolldatei wird erstellt, wenn **AN** ausgewählt wird und danach einmal alle 24 Stunden. Beachten Sie, dass die Kamera weiterhin GPS-Daten aktualisiert, auch wenn sie ausgeschaltet ist, wodurch sich der Akkuverbrauch erhöht.

- ⓘ Die GPS-Protokolle können im MyFinePix Studio betrachtet werden.
- ⓘ Siehe „GPS“ (📖 66) für Informationen über die Verwendung des GPS.
- ⓘ Die Anzeigelampe leuchtet während der Speicherung von GPS-Daten orange, auch wenn die Kamera ausgeschaltet ist, während **AN** ausgewählt ist. Wählen Sie **AUS**, bevor Sie den Akku oder die Speicherkarte herausnehmen. Anderenfalls kann die Karte beschädigt werden.
- ⓘ Das Tracking wird beendet, wenn die Kamera für 3 aufeinanderfolgende Stunden ausgeschaltet war.
- ⓘ Die Signalstärke wird gelb angezeigt und die GPS-Daten werden nicht aufgezeichnet, wenn der Akku fast leer ist (🔋 oder weniger), keine Speicherkarte eingesetzt ist oder die Speicherkarte weniger als 32 MB freien Speicherplatz hat. Wählen Sie **AN**, um die Aufzeichnung fortzusetzen, nachdem Sie einen aufgeladenen Akku oder eine Speicherkarte mit mehr als 32 MB freiem Speicherplatz eingesetzt haben.
- ⓘ Das GPS-Tracking wird u.U. während der Filmaufnahme und der Wiedergabe unterbrochen.

GPS zum Einstellen der Uhr der Kamera verwenden

Der Punkt **AUTOM. ZEITKORR.** im  **HAUPTMENÜ** kann dazu verwendet werden, um die Uhr der Kamera auf die von den GPS-Satelliten bestimmte Zeit zu synchronisieren. Wählen Sie **EIN (o. SOMMERZEIT)**, um die Uhr auf die örtliche Standardzeit einzustellen, oder **EIN (m. SOMMERZEIT)**, um die Uhr auf die örtliche Sommerzeit einzustellen. Wenn die Sommerzeit gilt, wird die Zeit automatisch um eine Stunde vorgestellt.

- ① Wenn die Kamera GPS-Daten empfangen kann, wird die Uhr bei ausgeschalteter Kamera synchronisiert.
- ① Mit der Wahl von  **LOKAL** für  **ZEITDIFF.** wird **AUTOM. ZEITKORR.** ausgeschaltet. Beachten Sie, dass das GPS an einigen Standorten u.U. nicht die richtige Zeit liefert; wählen Sie falls nötig **AUS** für **AUTOM. ZEITKORR.** und stellen Sie die Uhr mithilfe von  **DATUM/ZEIT** ( 111).

Betrachten von GPS-Daten

Während der Wiedergabe werden die Bilder, für die GPS-Daten vorhanden sind, mit einem **GPS**-Symbol gekennzeichnet. Die GPS-Daten werden, jedes Mal wenn das Bild angezeigt wird, für ein paar Sekunden angezeigt.

GPS-Symbol



Fotonavigation

Um die Richtung und die Entfernung von Ihrer aktuellen Position aus zum Standort, an dem das Bild aufgenommen wurde, zu zeigen:

- 1 Wählen Sie eine andere Option als **AUS** für **GPS HAUPTMENÜ** > **STANDORT-SUCHE** und bestätigen Sie, dass die Kamera GPS-Daten empfängt (📖 102).
 - 2 Zeigen Sie ein Bild mit einem **GPS**-Symbol an.
 - 3 Wählen Sie im Wiedergabemenü **GPS FOTONAVIGATION** (📖 101). Die ungefähre Richtung und Entfernung zum Standort, an dem das Bild aufgenommen wurde, werden wie abgebildet mit den Einheiten, die für **GPS HAUPTMENÜ** > **km/mile** ausgewählt wurden, angezeigt (📖 102). Entfernungen von über 1000 Einheiten werden mit „>“ gekennzeichnet, unter 100 Einheiten mit „<“.
- ❖ Die Fotonavigation endet, wenn das nächste Bild angezeigt wird.

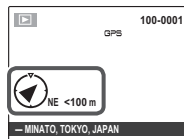

Kopieren von GPS-Daten auf andere Bilder

Die GPS-Daten können von anderen Bildern zu Bildern kopiert werden, die keine korrekten GPS-Informationen haben.

- 1** Wählen Sie im Wiedergabemenü **GPS KOPIE ORTSINFO** (📖 103).
 - 2** Drücken Sie die Auswahl taste nach links oder rechts, um das Quellbild der GPS-Daten anzuzeigen und drücken Sie **MENU/OK**.
 - 3** Drücken Sie die Auswahl taste nach links oder rechts, um den Zielort anzuzeigen und anschließend auf **MENU/OK**, um die Daten zum Bild zu kopieren.
- ① GPS-Daten können nicht gelöscht werden. Beim Kopieren von GPS-Daten jedoch werden die ursprünglichen Daten der Ziel-Bilddatei durch die Daten der Quell-Bilddatei ersetzt. Die Originaldaten der Ziel-Bilddatei, falls welche vorhanden waren, können nicht wiederhergestellt werden.
 - ① Die Kamera kann u.U. keine GPS-Daten zu oder von Bildern kopieren, die mit anderen Geräten erstellt wurden.

Die Orientierungspunkt-Navigation verwendet das GPS und die Kamera-Kartendatenbank, um die Informationen über die Objekte auf der Anzeige anzuzeigen (dies ist auch bekannt als „augmented reality (erweiterte Realität)“ oder **AR**). Für die Anzeige von Orientierungsobjekten im **F**-Modusmenü **GPS ORT-NAVIGATOR** wählen (☰ 101, 90).

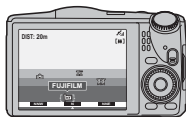

Die Anzeige variiert mit der Kameraausrichtung:

- Halten Sie die Kamera für eine „AR“-Anzeige mit dem Objektiv nach vorn gerichtet.
- Halten Sie die Kamera für eine „Radar“-Anzeige mit dem Objektiv nach unten gerichtet.

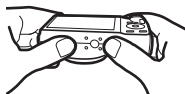
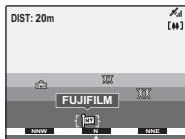

- ❖ Vergrößern oder verkleinern Sie mit der Zoomsteuerung. Drücken Sie die Auswahl-taste nach links oder rechts, um weitere Informationen anzuzeigen und markieren Sie Orientierungspunkte und drücken Sie **MENU/OK**. Drücken Sie die Auswahl-taste nach unten, um den Orientierungspunkttyp auszuwählen. Drücken Sie **DISP/BACK**, um zur Wiedergabe zurückzukehren oder den Auslöser bis zum ersten Druckpunkt, um zum Aufnahmemodus zu gelangen.
- ❖ Die Orientierungspunkte können mithilfe von **GPS ORT REGISTRIEREN** (☰ 97) hinzugefügt werden.

- ① Die Information über den Orientierungspunkt basiert auf den zuletzt empfangenen GPS-Daten; sie dient nur als Orientierungshilfe und ist u.U. nicht verfügbar oder enthält unter einigen Bedingungen Fehler, einschließlich, wenn die Kamera umgedreht gehalten wird. Kurse sind auf Magnetkompass angewiesen und stimmen u.U. nicht, wenn die Kamera in einem Gebäude oder Fahrzeug oder in der Nähe von Metallgegenständen, Magneten, Hochspannungsleitungen oder elektrischer Ausrüstung ist.

Kalibrierung

Ein -Symbol zeigt an, dass der interne Sensor der Kamera kalibriert werden muss. Machen Sie mit der Kamera eine große Achterbewegung, während Sie Ihr Handgelenk wie abgebildet drehen.

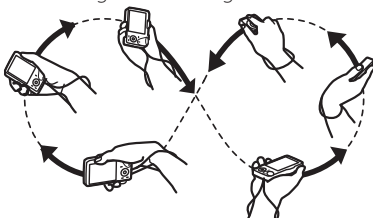



Wenn das Symbol nicht aus der Anzeige verschwindet, wählen Sie einen anderen Standort und versuchen Sie es erneut.

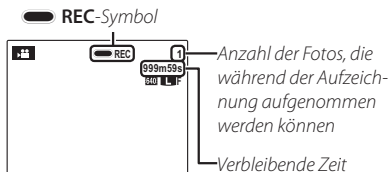

- ① Verwenden Sie den Trageriemen, um sicherzugehen, dass Sie die Kamera nicht fallen lassen. (Bild 1).

Filme aufnehmen

Drücken Sie , um einen Film aufzunehmen. Während der Aufnahme werden folgende Anzeigen eingeblendet und der Ton wird über das eingebaute Mikrofon aufgenommen (achten Sie darauf, das Mikrofon während der Aufnahme nicht zu verdecken).



Drücken Sie die Taste  erneut, um die Aufnahme zu beenden. Die Aufnahme endet automatisch, wenn der Film die höchstmögliche Länge erreicht hat oder wenn der Speicher voll ist.

- ❖ Die Zoomeinstellung kann während der Aufnahme verändert werden.
- ❖ Wenn das Motiv schlecht beleuchtet ist, wird u. U. das AF-Hilfslicht eingeschaltet, um die Scharfstellung zu ermöglichen. Wählen Sie im Setup-Menü unter  **HILFSLICHT AUS**, wenn Sie das AF-Hilfslicht ausschalten wollen ( 117).
- ❖ Scharfeinstellung, Belichtung und Weißabgleich werden während der gesamten Aufnahme automatisch eingestellt. Die Farbe und die Helligkeit des Bildes können sich von dem Bild, das am Anfang angezeigt wurde, unterscheiden.
- ❖ Geräusche der Kamera können mit aufgezeichnet werden.

Während der Aufnahme Fotos machen

Drücken Sie den Auslöser, um während der Aufnahme ein Foto zu machen.

◆ Siehe Seite 100 für Informationen, wie Sie Fotos aufnehmen können.



◆ Das Foto wird getrennt von dem Film gespeichert und erscheint nicht als Teil des Films.







① Es können keine Fotos gemacht werden, wenn ein Hochgeschwindigkeitsfilm aufgenommen wird.

① Die Anzahl der Bilder, die aufgenommen werden können, ist begrenzt.

- ① Die Kontrollleuchte leuchtet, wenn ein Film aufgenommen wird. Öffnen Sie das Akkufach während der Aufnahme oder bei leuchtender Kontrollleuchte nicht. Andernfalls kann der Film später u. U. nicht wiedergegeben werden.
- ① In Filmen mit sehr hellen Motiven können vertikale oder horizontale Streifen auftreten. Das ist normal und kein Anzeichen für eine Fehlfunktion.
- ① Die Kamera kann sich erwärmen, wenn sie längere Zeit für Filmaufnahmen benutzt wird oder wenn die Umgebungstemperatur hoch ist. Das ist normal und kein Anzeichen für eine Fehlfunktion.

Bildgröße in Filmen

Wählen Sie vor der Aufnahme im Aufnahmemenü mit der Option  **VIDEO MODUS** eine Bildgröße aus ( 100).

Option	Beschreibung
 1920 (1920 × 1080)	Full HD (High Definition).
 1280 (1280 × 720)	High Definition.
 640 (640 × 480)	Standardauflösung.
 640 × 480 (80 Bilder/s)	Hochgeschwindigkeitsfilm. Es wird kein Ton aufgenommen und Scharfeinstellung, Belichtung und Weißabgleich werden nicht automatisch eingestellt.
 320 × 240 (160 Bilder/s)	Bei Filmen, die mit  320 × 112 aufgenommen wurden, erscheinen oben und unten schwarze Streifen.
 320 × 112 (320 Bilder/s)	

Filme ansehen

Bei der Wiedergabe werden die Filme wie rechts dargestellt auf dem LCD-Monitor angezeigt. Folgende Vorgänge können durchgeführt werden, wenn ein Film abgespielt wird:

Option	Beschreibung
Start/Pause Wiedergabe	Drücken Sie die Auswahltaste nach unten , um die Wiedergabe zu starten. Drücken Sie die Auswahltaste noch einmal, um die Wiedergabe anzuhalten. Wenn die Wiedergabe angehalten ist, können Sie die Auswahltaste nach links oder rechts drücken, um jeweils ein Bild zurück- oder vorzuspulen.
Ende Wiedergabe/ Löschen	Drücken Sie die Auswahltaste nach oben , um die Wiedergabe zu beenden.
Geschwindigkeit anpassen	Drücken Sie die Auswahltaste nach links oder rechts , um die Wiedergabegeschwindigkeit während der Wiedergabe anzupassen.
Lautstärke anpassen	Drücken Sie MENU/OK , um die Wiedergabe anzuhalten und die Lautstärkeregelung aufzurufen. Drücken Sie die Auswahltaste nach oben oder unten, um die Lautstärke anzupassen und anschließend MENU/OK , um die Lautstärkeregelung zu verlassen. Die Lautstärke kann auch im Setup-Menü eingestellt werden.

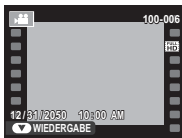

Wiedergabegeschwindigkeit

Drücken Sie die Auswahltaste nach links oder rechts, um die Wiedergabegeschwindigkeit anzupassen. Die Geschwindigkeit wird durch die Anzahl der Pfeile angezeigt (▶ oder ◀).

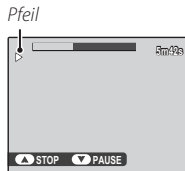

① Decken Sie den Lautsprecher während der Bildanzeige nicht ab.

Bildanzeige auf einem Fernseher

Schließen Sie die Kamera an einen Fernseher an, um die Bilder einer Gruppe zu zeigen.

- 1 Schalten Sie die Kamera aus.
- 2 Schließen Sie das mitgelieferte A/V-Kabel wie unten abgebildet an.

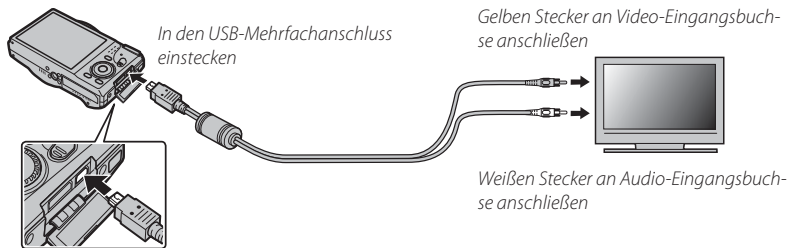

- Die Bildqualität sinkt bei der Wiedergabe von Filmen.

Anschließen der Kamera an ein hoch auflösendes Fernsehgerät (HDTV)

Ein HDMI-Kabel (von Fremdanbietern erhältlich) kann zum Anschließen der Kamera an High-Definition-Geräte (HD) (nur Wiedergabe) verwendet werden. Das USB- sowie A/V-Kabel können nicht verwendet werden, während ein HDMI-Kabel angeschlossen ist.

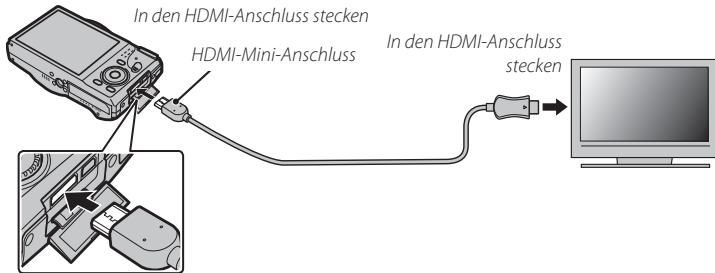

❖ Wenn ein HDMI-Kabel angeschlossen ist, werden Bilder und Ton auf dem Fernseher wiedergegeben.

- ① Achten Sie beim Anschluss von Kabeln darauf, dass die Stecker vollständig eingesteckt werden.
- 3 Stellen Sie den Fernseher auf den Video- oder HDMI-Eingangskanal ein. Einzelheiten dazu finden Sie in der Bedienungsanleitung des Fernsehgeräts.
- 4 Drücken Sie die Taste  ungefähr eine Sekunde lang, um die Kamera einzuschalten. Der Kamera-Monitor schaltet sich aus und die Bilder und Filme werden auf dem Fernseher angezeigt. Beachten Sie, dass die Lautstärkeregelung der Kamera keinen Einfluss auf die Lautstärke des Fernsehers hat; stellen Sie die Lautstärke mit der Lautstärkeregelung des Fernsehers ein.

Bilderdruck über USB

Wenn Ihr Drucker PictBridge unterstützt, kann die Kamera wie unten gezeigt direkt an den Drucker angeschlossen werden. Die Bilder können gedruckt werden, ohne dass sie vorher auf einen Computer kopiert werden müssen. Beachten Sie, dass bei manchen Druckern u. U. nicht alle unten beschriebenen Funktionen zur Verfügung stehen.



- 1 Schließen Sie das im Lieferumfang enthaltene USB-Kabel wie dargestellt an und schalten Sie den Drucker ein.

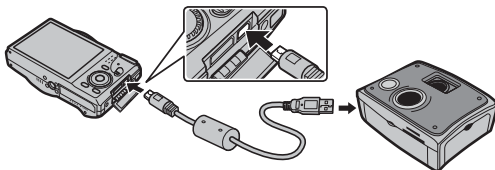

- 2 Schalten Sie die Kamera ein.
- 3 Drücken Sie die Auswahltaste nach links oder rechts, um das Bild anzuzeigen, das Sie ausdrucken möchten.
- 4 Drücken Sie die Auswahltaste nach oben oder unten, um die Anzahl der Ausdrucke auszuwählen (bis zu 99).
- 5 Wiederholen Sie die Schritte 3 und 4, um weitere Bilder auszuwählen. Drücken Sie **MENU/OK**. Es wird ein Bestätigungsdialogfeld angezeigt, wenn die Einstellungen abgeschlossen wurden.

- 6** Drücken Sie **MENU/OK**, um mit dem Druck zu beginnen. Sie können den Druckvorgang mit der Taste **DISP/BACK** unterbrechen, beachten Sie aber, dass einige Drucker darauf möglicherweise nicht sofort reagieren. Wenn der Drucker anhält, ohne dass der Druckvorgang abgeschlossen ist, schalten Sie die Kamera aus und wieder ein.
- 7** Überzeugen Sie sich davon, dass **DRUCKT** nicht mehr im Kamera-Display steht, schalten Sie die Kamera aus und ziehen Sie das USB-Kabel ab.
- ❖ Bilder können vom internen Speicher oder von einer Speicherkarte, die in der Kamera formatiert wurde, gedruckt werden.
 - ❖ Wenn keine Bilder ausgewählt wurden, wird das aktuelle Bild einmal ausgedruckt.
 - ❖ Die Einstellungen von Seitengröße, Druckqualität und Rändern werden mithilfe des Druckers getätigt.

Aufnahmedatum ausdrucken

Wenn Sie das Datum der Aufnahme auf die Bilder drucken wollen, drücken Sie in der PictBridge-Anzeige auf **DISP/BACK** und wählen Sie im PictBridge-Menü **MIT DATUM**  (wenn Sie die Bilder ohne das Aufnahmedatum drucken wollen, wählen Sie **OHNE DATUM**). Einige Drucker unterstützen den Datumsdruck nicht. Informationen hierzu finden Sie in der Bedienungsanleitung des Druckers.



Ausdrucken eines DPOF-Druckauftrags

Die Option  **FOTO ORDERN (DPOF)** im Wiedergabemenü kann dazu verwendet werden, einen digitalen „Druckauftrag“ für Drucker, die PictBridge unterstützen (120), oder Geräte, die DPOF unterstützen, zu erstellen.

DPOF

DPOF (Digital Print Order Format) ist ein Standard, mit dem Bilder über „Druckaufträge“, die im internen Speicher oder auf einer Speicherkarte gespeichert wurden, ausgedruckt werden können. Zu den Daten im Auftrag gehören die Bilder, die gedruckt werden sollen, sowie die Anzahl der Ausdrücke pro Aufnahme.



- 1 Rufen Sie den Wiedergabemodus auf und drücken Sie **MENU/OK**, um das Wiedergabemenü anzuzeigen.
- 2 Markieren Sie  **FOTO ORDERN (DPOF)** und drücken Sie **MENU/OK**.
- 3 Markieren Sie eine der folgenden Optionen und drücken Sie **MENU/OK**:
 - **MIT DATUM** : Aufnahmedatum auf die Bilder drucken.
 - **OHNE DATUM**: Aufnahmedatum nicht auf die Bilder drucken.

 Einige Drucker unterstützen den Datumsdruck nicht. Informationen hierzu finden Sie in der Bedienungsanleitung des Druckers.
- 4 Drücken Sie die Auswahl Taste nach links oder rechts, um das Bild anzuzeigen, das Sie zum Druckauftrag hinzufügen oder daraus entfernen möchten.

- 5 Drücken Sie die Auswahlstaste nach oben oder unten, um die Anzahl der Ausdrücke auszuwählen (bis zu 99). Um ein Bild aus dem Druckauftrag zu entfernen, drücken Sie die Auswahlstaste nach unten, bis die Anzahl der Ausdrücke auf Null steht.
- 6 Wiederholen Sie die Schritte 4–5, um den Druckauftrag fertigzustellen und drücken Sie **MENU/OK**, wenn die Einstellungen beendet sind.
- 7 Es wird ein Bestätigungsdialog angezeigt. Drücken Sie **MENU/OK**, um den Druckauftrag zu speichern.
 - ❖ Entnehmen Sie die Speicherkarte, um einen Druckauftrag für die Bilder im internen Speicher zu erstellen oder zu ändern.
 - ❖ Druckaufträge können maximal 999 Bilder enthalten.
 - ❖ Wenn eine Speicherkarte mit einem Druckauftrag eingelegt wurde, der auf einer anderen Kamera erstellt wurde, wird eine Meldung angezeigt. Erstellen Sie wie oben beschrieben einen neuen Druckauftrag.

Anzeige von Bildern auf einem Computer

Die im Lieferumfang enthaltene Software kann dazu verwendet werden, Bilder auf einen Computer zu kopieren, auf dem sie gespeichert, betrachtet, geordnet und ausgedruckt werden können. Bevor Sie fortfahren, installieren Sie die Software wie unten beschrieben. **Schließen Sie die Kamera NICHT an den Computer an, bevor die Installation abgeschlossen ist.**

Windows: MyFinePix Studio installieren

1 Überprüfen Sie, ob der Computer die folgenden Systemanforderungen erfüllt:

	Windows 7 (SP 1)/Windows Vista (SP 2) ¹	Windows XP (SP 3) ¹
Prozessor	3 GHz Pentium 4 oder besser (2,4 GHz Core 2 Duo oder besser) ²	2 GHz Pentium 4 oder besser (2,4 GHz Core 2 Duo oder besser) ²
RAM	1 GB oder mehr	512 MB oder mehr (1 GB oder mehr) ²
Freier Festplattenspeicher	2 GB oder mehr	
GPU	Unterstützt DirectX 9 oder aktueller (empfohlen)	Unterstützt DirectX 7 oder aktueller (erforderlich; Leistung wird mit anderen GPUs nicht garantiert)
Monitor	1024 × 768 Pixel oder mehr mit 24-Bit Farbe oder besser	
Sonstiges	<ul style="list-style-type: none">• Integrierter USB-Anschluss empfohlen. Bei anderen USB-Anschlüssen kann die Funktionsfähigkeit nicht garantiert werden.• Das .NET Framework 3.5 Service Pack 1 ist zum Hochladen von Bildern oder zur Benutzung des Map Viewers erforderlich.• Ein Internetanschluss (Breitband wird empfohlen) ist erforderlich, um das .NET Framework (bei Bedarf) zu installieren, um die automatische Suche nach Aktualisierungen zu nutzen und bei der Ausführung von Aufgaben wie dem Austausch von Bildern online oder per E-Mail.	

1 Andere Versionen von Windows werden nicht unterstützt. Es werden nur vorinstallierte Betriebssysteme unterstützt. Die Funktionsfähigkeit auf selbstgebauten Computern oder Computern, die von älteren Windows-Versionen aufgerüstet wurden, kann nicht garantiert werden.

2 Wird bei der Anzeige von HD-Filmen empfohlen.

- 2 Starten Sie den Computer. Melden Sie sich an einem Konto mit Administratorrechten an, bevor Sie fortfahren.
- 3 Beenden Sie alle noch laufenden Anwendungen und legen Sie die Installations-CD in das CD-ROM-Laufwerk ein.



Windows 7/Windows Vista

Wenn das Dialogfeld „Automatische Wiedergabe“ angezeigt wird, klicken Sie auf **SETUP.EXE**. Das Dialogfenster zur „Benutzerkontosteuerung“ wird angezeigt; klicken Sie auf **Ja** (Windows 7) oder **Zulassen** (Windows Vista).

Das Installationsprogramm startet automatisch; klicken Sie auf **Install MyFinePix Studio** (MyFinePix Studio installieren) und folgen Sie den Anweisungen auf dem Bildschirm, um MyFinePix Studio und RAW FILE CONVERTER zu installieren (nur F770EXR).



Wenn das Installationsprogramm nicht automatisch startet

Wenn sich das Installationsprogramm nicht automatisch öffnet, klicken Sie im Startmenü auf **Computer** oder **Arbeitsplatz**. Doppelklicken Sie dann auf das CD-Symbol **FINEPIX**, um das Fenster „FINEPIX CD“ zu öffnen. Doppelklicken Sie nun auf **setup** oder **SETUP.EXE**.

- 4** Falls Sie dazu aufgefordert werden, den Windows Media Player oder DirectX zu installieren, folgen Sie den Anweisungen auf dem Bildschirm, um die Installation abzuschließen.
- 5** Nehmen Sie nach dem Abschluss der Installation die CD aus dem CD-ROM-Laufwerk heraus. Lagern Sie die Installations-CD an einem trockenen, vor direkter Sonneneinstrahlung geschützten Ort, falls Sie das Programm erneut installieren müssen.

Die Installation ist nun abgeschlossen. Fahren Sie mit „Anschließen der Kamera“ (📖 87) fort.

Macintosh: FinePixViewer installieren

- 1 Überprüfen Sie, ob der Computer die folgenden Systemanforderungen erfüllt:

Prozessor	PowerPC oder Intel (Core 2 Duo oder besser)*
Betriebssystem	Vorinstallierte Kopien von Mac OS X, Version 10.3.9–10.6 (weitere Informationen finden Sie unter http://www.fujifilm.com/support/digital_cameras/compatibility/). Mac OS X in der Version 10.7 und in neueren Versionen werden nicht unterstützt.
RAM	256 MB oder mehr (1 GB oder mehr)*
Freier Festplattenspeicher	Mindestens 200 MB für die Installation erforderlich, beim Ausführen von FinePixViewer 400 MB erforderlich.
Monitor	Mindestens 800 × 600 mit tausenden Farben oder besser
Sonstiges	Integrierter USB-Anschluss empfohlen. Bei anderen USB-Anschlüssen kann die Funktionsfähigkeit nicht garantiert werden.

* Wird bei der Anzeige von HD-Filmen empfohlen.

- 2 Legen Sie die Installations-CD in das CD-ROM-Laufwerk ein, nachdem Sie den Computer eingeschaltet und alle laufenden Programme beendet haben, und doppelklicken Sie auf den **Installer for Mac OS X** (Installer für Mac OS X).

☛ Doppelklicken Sie auf **SILKYRFXEXInstaller**, um RAW FILE CONVERTER zu installieren. RAW FILE CONVERTER wird verwendet, um RAW-Bilder auf Ihrem Computer anzuzeigen (nur F770EXR).

- 3 Es wird ein Installationsdialog angezeigt, klicken Sie auf **Installing FinePixViewer** (FinePixViewer installieren), um die Installation zu starten. Geben Sie einen Administratorennamen und ein Passwort ein, wenn Sie dazu aufgefordert werden und klicken Sie dann auf **OK**. Befolgen Sie dann die Anweisungen auf dem Bildschirm, um FinePixView zu installieren. Klicken Sie auf **Ende**, um das Installationsprogramm zu schließen, wenn die Installation abgeschlossen ist.

4 Entfernen Sie die Installations-CD aus dem CD-ROM-Laufwerk. Beachten Sie, dass Sie die CD u. U. nicht entnehmen können, wenn Safari ausgeführt wird; falls notwendig, schließen Sie Safari, bevor Sie die CD entfernen. Lagern Sie die Installations-CD an einem trockenen, vor direkter Sonneneinstrahlung geschützten Ort, falls Sie das Programm erneut installieren müssen.

5 Mac OS X 10.5 oder früher: Öffnen Sie den Ordner „Programme“, starten Sie Digitale Bilder und wählen Sie aus dem Digitale Bilder Programmmenü **Einstellungen...** Der Eigenschaftendialog von Digitale Bilder wird angezeigt. Wählen Sie **Andere...** im Menü **Beim Anschließen einer Kamera öffnen**, wählen Sie anschließend **FPVBridge** im Ordner „Programme/FinePixViewer“ und klicken Sie auf **Öffnen**. Beenden Sie Digitale Bilder.

Mac OS X 10.6: Schließen Sie die Kamera an und schalten Sie sie ein. Öffnen Sie den Ordner „Programme“ und starten Sie Digitale Bilder. Die Kamera ist unter **GERÄTE** aufgeführt, wählen Sie die Kamera aus und anschließend **FPVBridge** aus dem Menü **Anschließen von Kamera öffnet** und klicken Sie auf **Auswählen**. Beenden Sie Digitale Bilder.

Die Installation ist nun abgeschlossen. Fahren Sie mit „Anschließen der Kamera“ (📖 87) fort.

Anschließen der Kamera

- 1 Wenn die Bilder, die Sie kopieren möchten, auf einer Speicherkarte gespeichert sind, legen Sie die Speicherkarte in die Kamera ein.
 - ◆ Möglicherweise benötigen Windows-Nutzer beim ersten Start der Software die Windows-CD.
 - ① Wenn während der Übertragung die Stromversorgung unterbrochen wird, kann dies zu Datenverlust oder einer Beschädigung des internen Speichers bzw. der Speicherkarte führen. Laden Sie den Akku auf, bevor Sie die Kamera anschließen.
- 2 Schalten Sie die Kamera aus und schließen Sie das im Lieferumfang enthaltene USB-Kabel wie abgebildet an. Die Stecker müssen vollständig eingesteckt werden. Schließen Sie die Kamera direkt an den Computer an; verwenden Sie hierfür keinen USB-Hub oder eine Tastatur.

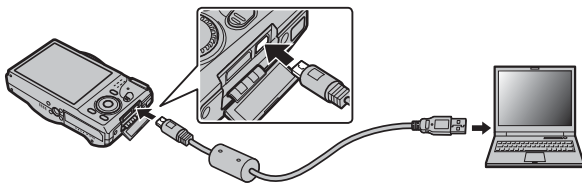

- 3 Drücken Sie die -Taste für ca. eine Sekunde, um die Kamera anzuschalten und folgen Sie den Bildschirmanweisungen, um die Bilder auf den Computer zu kopieren. Klicken Sie auf **Abbrechen**, um den Vorgang abzubrechen, ohne Bilder zu übertragen.

Weitere Informationen zum Gebrauch der mitgelieferten Software erhalten Sie, wenn Sie die Anwendung starten und die passende Option aus dem **Hilfe**-Menü aufrufen.

- ① Wenn eine Speicherkarte mit vielen Bildern eingesetzt ist, kann es eine Weile dauern, bis die Software startet und es kann unmöglich sein, Bilder zu importieren oder zu speichern. Verwenden Sie ein Kartenlesegerät, um die Bilder zu übertragen.
- ① Überprüfen Sie vor dem Ausschalten der Kamera bzw. bevor Sie das USB-Kabel abziehen, dass die Meldung auf dem Computer, dass Bilder kopiert werden, nicht mehr angezeigt wird und dass die Kontrollleuchte erloschen ist. (Wenn sehr viele Bilder übertragen werden, kann die Kontrollleuchte noch leuchten, wenn die Meldung vom Computerbildschirm bereits verschwunden ist.) Anderenfalls kann es zu Datenverlust oder einer Beschädigung des internen Speichers bzw. der Speicherkarte kommen.
- ① Trennen Sie die Verbindung zwischen Kamera und Computer, bevor Sie Speicherkarten einlegen oder entnehmen.
- ① In einigen Fällen ist der Zugriff auf Bilder, die mit der mitgelieferten Software auf einem Netzwerkserver gespeichert wurden, leicht beeinträchtigt.
- ① Bei der Nutzung von Diensten, die eine Internetverbindung benötigen, trägt der Anwender alle entsprechenden Gebühren des jeweiligen Telekommunikationsunternehmens oder Internetdienstanbieters.

 **Trennen der Verbindung zwischen Kamera und Computer**

Überprüfen Sie, ob die Kontrollleuchte aus ist. Befolgen Sie dann die Anweisungen auf dem Bildschirm, um die Kamera auszuschalten und das USB-Kabel abzuziehen.

 **Mitgelieferte Software deinstallieren**

Deinstallieren Sie die mitgelieferte Software nur, wenn sie nicht mehr benötigt wird oder wenn das Programm erneut installiert werden soll. Beenden Sie die Software und trennen Sie die Kamera vom Computer. Macintosh: Ziehen Sie den Ordner „FinePixViewer“ von „Programme“ in den Papierkorb und wählen Sie **Papierkorb entleeren** im **Finder**-Menü aus. Windows: Öffnen Sie die Systemsteuerung und deinstallieren Sie MyFinePix Studio mit „Programme und Funktionen“ (Windows 7/Windows Vista) oder „Software“ (Windows XP). Unter Windows werden u. U. ein oder mehrere Bestätigungsdialogfelder angezeigt; lesen Sie sie sorgfältig, bevor Sie auf **OK** klicken.

Menüs

Verwenden der Menüs: Aufnahmemodus

Benutzen Sie den **F**-Modus und die Aufnahmemenüs, um die Aufnahmeoptionen vorzunehmen. Die verfügbaren Optionen hängen vom gewählten Aufnahmemodus ab.

Verwenden des **F**-Modusmenüs

Drücken Sie im Aufnahmemodus die **F**-Taste, um die Aufnahmeoptionen des **F**-Modusmenüs anzuzeigen. Markieren Sie die Punkte und drücken Sie die Auswahltaste nach rechts, um die Optionen anzuzeigen, markieren Sie anschließend eine Option und drücken Sie **MENU/OK**. Drücken Sie **DISP/BACK**, um das Menü zu verlassen, wenn Sie die Einstellungen vorgenommen haben.

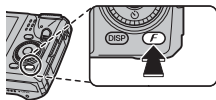

Optionen im **F**-Modusmenü

ISO ISO

(Standardeinstellung **AUTO**)

Diese Option steuert die Lichtempfindlichkeit der Kamera. Hohe Werte können Verwacklungen reduzieren; beachten Sie jedoch, dass u.U. Flecken bei Bildern mit hohen Empfindlichkeiten auftreten können.



Option	Beschreibung
AUTO	Die Empfindlichkeit wird automatisch an die Aufnahmebedingungen angepasst.
AUTO (3200) / AUTO (1600) / AUTO (800) / AUTO (400)	Wie oben, aber die Empfindlichkeit wird nicht über den Wert in Klammern angehoben.
12800 / 6400 / 3200 / 1600 / 800 / 400 / 200 / 100	Die Empfindlichkeit wird auf den angegebenen Wert eingestellt, der im Display angezeigt wird.

← BILDGRÖSSE

 (Standardeinstellung **L 4:3**)

Wählen Sie die Bildgröße und das Seitenverhältnis, mit denen die Bilder gespeichert werden. Große Bilder können großformatig ausgedruckt werden, ohne dass die Qualität darunter leidet; kleine Bilder benötigen weniger Speicherplatz, so dass mehr Bilder aufgenommen werden können.



Größe und Bildformat

Größe

Option	Maximale Druckgröße
L	34 × 25 cm
M	24 × 18 cm
S	17 × 13 cm

Bildformat

4:3: Die Bilder haben dasselbe Seitenverhältnis wie der Kameramonitor.

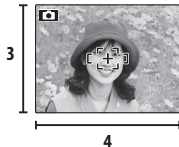

3:2: Die Bilder haben das Seitenverhältnis eines Kleinbildfilms.

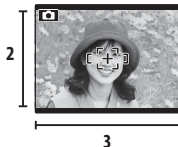

16:9: Für die Wiedergabe auf hochauflösenden Abspielgeräten (HD) geeignet.

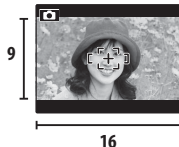

SERIENAUFNAHME(Standardeinstellung **AUS**)

Mit dem Serienbildmodus können Sie Bewegungen in einer Bildserie aufnehmen (📖 46). Wählen Sie , , , , , oder **AUS** (F770EXR) bzw. , , , , , oder **AUS** (F750EXR).

GPS ORT-NAVIGATOR (nur F770EXR)

Betrachten von Orientierungspunkt-Informationen (📖 71).

GPS HAUPTMENÜ (nur F770EXR)

Greifen Sie auf die folgenden GPS-Optionen zu (📖 65).

Option	Beschreibung
POWER SUCHE EIN	Aktualisieren Sie unverzüglich die GPS-Daten. 🔍 Die GPS-Daten werden nicht aktualisiert, wenn sich STANDORTSUCHE im AUS -Modus befindet.
ORT REGISTRIEREN	Der Benutzer kann Orientierungsobjekte, Namen oder Fotos zur Kartendatenbank hinzufügen oder selbst eingegebene Orientierungsobjekte bearbeiten oder löschen.
STANDORTSUCHE	Schalten Sie den GPS-Empfänger ein oder aus.
STANDORTINFO	Zeigen Sie die GPS-Daten an.
AUTOM. ZEITKORR.	Verwenden Sie GPS-Daten, um die Uhr der Kamera zu stellen.
TRACKING-DATEN	Speichern Sie die GPS-Daten.
km/mile	Wählen Sie die Einheiten, die für die Anzeige der GPS-Informationen verwendet werden.
ORTSNAME STEMPEL	Wählen Sie AN , um GPS-Daten direkt in Fotos einzukopieren (GPS-Daten werden nicht in Filme, Panoramen und 3D-Bilder einkopiert). Beachten Sie, dass die einkopierten GPS-Daten nicht wieder entfernt werden können; wählen Sie AUS vor dem Aufnehmen, falls keine GPS-Daten in Ihren Bildern erscheinen sollen.

PRO LOW LIGHT PLUS (Standardeinstellung **AN**)

Wählen Sie **AN**, um die Erweiterte Motivscharfe im **EXR**-Modus zu aktivieren (📖 24).

FILM SIMULATION (Standardeinstellung **STOP**)

Zur Simulation der Wirkung von unterschiedlichen Filmsorten, z.B. Sepia und Schwarz-Weiß.

Option	Beschreibung
STD PROVIA/STANDARD	Standard-Farbwiedergabe. Für eine breite Palette von Motiven geeignet, von Porträts bis Landschaften.
V Velvia/LEBENDIG	Eine kontrastreiche Palette satter Farben, geeignet für Naturaufnahmen.
S ASTIA/WEICH	Eine weich getönte Palette von Farben mit geringerer Sättigung.
B Schwarz/Weiß	Für Schwarzweißfotos.
SEPIA SEPIA	Für Sepiaaufnahmen.

Verwenden des Aufnahmemenüs

Drücken Sie im Aufnahmemodus **MENU/OK**, um das Aufnahmemenü anzuzeigen. Markieren Sie die Punkte und drücken Sie die Auswahltaste nach rechts, um die Optionen anzuzeigen, markieren Sie anschließend eine Option und drücken Sie **MENU/OK**. Drücken Sie **DISP/BACK**, um das Menü zu verlassen, wenn Sie die Einstellungen vorgenommen haben.

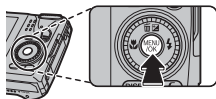
**Optionen im Aufnahmemenü****EXR MODUS**(Standardeinstellung **EXR**)Wählen Sie eine Option für den **EXR**-Modus aus (📖 23).**Adv. MODUS**(Standardeinstellung )

Wählen Sie eine Option für den erweiterten Aufnahmemodus aus (📖 25)

MOTIVWAHL(Standardeinstellung )Mit dieser Einstellung wird das Motiv für den **SP**-Modus festgelegt (📖 33).**ISO**(Standardeinstellung **AUTO**)

Diese Option steuert die Lichtempfindlichkeit der Kamera (📖 90).

BILDGRÖSSE(Standardeinstellung **L 4:3**)

Wählen Sie die Bildgröße und das Seitenverhältnis (📖 91).

BILDQUALITÄT(Standardeinstellung **F**)

Wählen Sie, wie sehr die Bilddateien komprimiert werden.

Option	Beschreibung
FINE	Niedrige Kompression. Wählen Sie diese Einstellung für eine höhere Bildqualität.
NORMAL	Hohe Kompression. Wählen Sie diese Option, um mehr Bilder zu speichern.

D-Ring DYNAMIKBEREICH(Standardeinstellung **AUTO**)

Stellen Sie den Kontrast ein. Höhere Werte empfehlen sich für Szenen, die sowohl Sonnenlicht als auch tiefe Schatten enthalten oder für stärkeren Kontrast bei Motiven wie Sonnenlicht auf dem Wasser, hell erleuchtete Herbstblätter, Porträts vor blauem Himmel sowie weißen Gegenständen oder Menschen in weißer Kleidung; beachten Sie jedoch, dass in Bildern, die mit höhern Werten aufgenommen wurden, Flecken auftreten können. Wenn **AUTO** ausgewählt ist, wählt die Kamera Werte zwischen 100 % und 400 %, gemäß den Aufnahmebedingungen.

Option		Beschreibung
AUTO	100 100 %	Für mehr Kontrast bei Innenaufnahmen oder bei bedecktem Himmel.
	200 200 %	
	400 400 %	
800 800 %	Reduziert beim Fotografieren von Motiven mit hohem Kontrast den Verlust von Einzelheiten in Spitzlichtern und Schattenbereichen.	
1600 1600%		

1600 1600% und **800** 800% stehen nur zur Verfügung, wenn im **EXR**-Modus **DYNAMIKUMFANG** ausgewählt ist und unter **FILMSIMULATION** eine andere Option als **Velvia/LEBENDIG** oder **ASTIA/WEICH** (ASTIA/WEICH) ausgewählt ist.









 FILM SIMULATION

(Standardeinstellung)

Zur Simulation der Wirkung von unterschiedlichen Filmsorten (93).





WB WEISSABGLEICH(Standardeinstellung **AUTO**)

Wenn **AUTO** keine natürlichen Farben liefert (zum Beispiel bei Nahaufnahmen), wählen Sie  aus und messen Sie den Wert für den Weißabgleich oder wählen Sie eine Option aus, die der Lichtquelle entspricht.

Option	Beschreibung
AUTO	Der Weißabgleich wird automatisch eingestellt.
	Wertermittlung für den Weißabgleich.
	Für Motive in direktem Sonnenlicht.
	Für Motive im Schatten.
	Für Motive unter „Neonlicht“ am Tag.
	Für Motive unter „warmweißem“ Neonlicht.
	Für Motive unter „kühlweißem“ Neonlicht.
	Für Motive unter Glühlampenlicht.
	Für Unterwasser-Fotos

 **Individueller Weißabgleich**

Wählen Sie , um den Weißabgleich bei ungewöhnlichen Lichtverhältnissen anzupassen. Die Optionen zum Weißabgleich werden angezeigt. Richten Sie das Objektiv auf einen weißen Gegenstand, so dass er den ganzen LCD-Monitor ausfüllt, und drücken Sie den Auslöser bis zum zweiten Druckpunkt, um den Wert für den Weißabgleich zu messen.

- Wenn „**AUSGEFÜHRT!**“ **angezeigt wird**, drücken Sie **MENU/OK**, um den Weißabgleich auf den gemessenen Wert zu stellen.
- Wenn „**UNTERBELICHTET**“ **angezeigt wird**, heben Sie die Belichtungskorrektur an ( 39) und versuchen Sie es erneut.
- Wenn „**ÜBERBELICHTET**“ **angezeigt wird**, verringern Sie die Belichtungskorrektur und versuchen Sie es erneut.
- ◆ Größere Genauigkeit erzielen Sie, wenn Sie vor dem Messen des Weißabgleichs  **FILMSIMULATION**,  **ISO** und  **DYNAMIKBEREICH** anpassen.

- ◆ Bei allen Einstellungen außer  wird für Bilder mit Blitz der automatische Weißabgleich verwendet.
- ◆ Die Ergebnisse variieren je nach Aufnahmebedingungen. Sehen Sie sich die Bilder nach der Aufnahme an, um die Farben auf dem LCD-Monitor zu überprüfen.

INTELLIG. SCHÄRFE(Standardeinstellung **AUS**)

Wählen Sie **AN**, um Fotos digital für scharfe, extrem hochauflösende Ergebnisse weiterzuverarbeiten.

- ❖ Die für die Speicherung der Bilder benötigte Zeit verlängert sich.
- ❖ Die Effekte sind auf der Anzeige während der Aufnahme nicht sichtbar.
- ❖ Die intelligente Schärfe könnte in einigen Modi automatisch ausgeschaltet werden.
- ❖ Diese Option hat bei Fotos, die im Serienaufnahme-Modus aufgenommen wurden, keine Wirkung.

SERIENAUFNAHME(Standardeinstellung **AUS**)

Mit dem Serienbildmodus können Sie Bewegungen in einer Bildserie aufnehmen (📖 46). Wählen Sie

    , oder **AUS** (F770EXR) bzw.    , oder **AUS** (F750EXR).

ORT-NAVIGATOR (nur F770EXR)

Der Benutzer kann Orientierungsobjekte, Namen oder Fotos zur Kartendatenbank hinzufügen oder selbst eingegebene Orientierungsobjekte bearbeiten oder löschen (📖 71).

PRO LOW LIGHT PLUS(Standardeinstellung **AN**)

Wählen Sie **AN**, um die Erweiterte Motivschärfe im **EXR**-Modus zu aktivieren (📖 24).

GESICHTS-ERKENN.

Wählen Sie, ob die Kamera Personen als Motiv automatisch erkennen und Schärfe und Belichtung auf sie einstellen soll (📖 45).





AE-MESSUNG(Standardeinstellung)





Hier können Sie festlegen, wie die Kamera die Belichtung misst, wenn die intelligente Gesichtserkennung deaktiviert wurde.

Option	Beschreibung
<input checked="" type="checkbox"/> MEHRFELD	Die automatische Motiverkennung wird verwendet, um die Belichtung für eine große Bandbreite an Aufnahmebedingungen anzupassen.
<input checked="" type="checkbox"/> SPOT	Die Kamera misst die Lichtverhältnisse in der Bildmitte. Wird empfohlen, wenn der Hintergrund deutlich heller oder dunkler als das Hauptmotiv ist.
<input type="checkbox"/> INTEGRAL	Die Belichtung wird für das Gesamtbild auf einen Mittelwert gesetzt. Behält die Belichtung über Bildserien unter gleichen Lichtverhältnissen bei. Diese Funktion ist besonders effektiv bei Landschaften und Porträts von Personen, die schwarz oder weiß tragen.

AF MODUS

Mit dieser Option wird festgelegt, wie die Kamera den Scharfstellbereich des Fotos auswählt. Unabhängig von dieser Einstellung stellt die Kamera auf das Motiv in der Mitte des Bildes scharf, wenn der Makromodus aktiviert ist.

Option	Beschreibung
 MITTE	Die Kamera stellt auf das Motiv in der Bildmitte scharf.
 MEHRFELD	Wenn der Auslöser bis zum ersten Druckpunkt gedrückt wird, erkennt die Kamera kontrastreiche Motive in der Nähe der Bildmitte und wählt den Fokusbereich automatisch aus.
 KONT.	Die Kamera passt fortlaufend die Fokussierung an, entsprechend den Veränderungen in der Entfernung zu den Gegenständen im mittleren Bereich des Rahmens.
 VERFOLGUNG	Positionieren Sie das Motiv im mittleren Scharfstellbereich und drücken Sie die Auswahltaste nach links. Die Scharfeinstellung verfolgt das Motiv, wenn es sich durch das Bildfeld bewegt.



- ⚠ Beachten Sie, dass in den Modi  und  die Kamera kontinuierlich scharf stellt, was den Stromverbrauch erhöht, und dass das Geräusch, das dabei entsteht, zu hören sein kann.
- ⚠ Wird im Modus  ein Gesicht erkannt, erscheint das Symbol  und die Kamera führt kontinuierlich die Fokussierung nach, damit das Gesicht im Schärfebereich bleibt.

GESICHTSERKENNUNG

Fügen Sie der Gesichtserkennungsdatenbank Porträtmotive hinzu. Diesen Motiven wird bei der Intelligenten Gesichtserkennung Priorität eingeräumt und ihre Namen und andere Daten können bei der Wiedergabe angesehen werden ( 54).

VIDEO AF MODUS(Standardeinstellung )

Mit dieser Option wird festgelegt, wie die Kamera den Scharfbereich bei Filmen auswählt.

Option	Beschreibung
 MITTE	Die Kamera stellt auf das Motiv in der Bildmitte scharf.
 KONT.	Die Kamera passt fortlaufend die Fokussierung an, entsprechend den Veränderungen in der Entfernung zu den Gegenständen im mittleren Bereich des Rahmens.





- ◆ Beachten Sie, dass im -Modus die Kamera kontinuierlich scharf stellt, was den Stromverbrauch erhöht, und dass das Geräusch, das dabei entsteht, zu hören sein kann.

VIDEO MODUS(Standardeinstellung )



Wählen Sie eine Bildgröße für Filme aus ( 73).

FOTOAUFN. IN VIDEO(Standardeinstellung **VIDEOPRIORITÄT**)

Wählen Sie aus, wie die Kamera während der Filmaufnahme Bilder aufnimmt ( 74).

Option	Beschreibung
VIDEOPRIORITÄT	Die Kamera nimmt ein Bild auf, ohne die Filmaufnahme zu unterbrechen. Die Bildgröße wird durch die Option bestimmt, die für  VIDEO MODUS eingestellt ist.
FOTOPRIORITÄT	Die Kamera unterbricht die Filmaufnahme, um das Bild aufzunehmen, und setzt die Filmaufnahme automatisch fort, wenn die Bildaufnahme beendet ist. Die Bildgröße wird durch die Option bestimmt, die für  BILDGRÖSSE eingestellt ist. Beachten Sie jedoch, dass das Bild mit der Größe  aufgenommen wird, wenn  ausgewählt ist.

AUTO-BEL. EV-STUFE(Standardeinstellung $\pm 1/3$)

Einstellung der Schrittgröße für Belichtungsreihen, wenn unter  **SERIENAUFNAHME**  **AUTO-BELICHTUNGS-SERIE** ausgewählt ist. Wählen Sie $+1/3$ LW, $+2/3$ LW oder $+1$ LW als Schrittgröße (beachten Sie, dass die Kamera die eingestellte Schrittgröße möglicherweise nicht anwenden kann, wenn der Wert für Über- oder Unterbelichtung die Grenzen des Belichtungsmesssystems überschreitet).

Verwenden der Menüs: Wiedergabemodus

Das **F**-Modusmenü und die Wiedergabemenüs werden zur Verwaltung der Bilder im internen Speicher oder auf der Speicherkarte verwendet.

Verwenden des **F**-Modusmenüs

Drücken Sie im Wiedergabemodus die **F**-Taste, um die Wiedergabeoptionen des **F**-Modusmenüs anzuzeigen. Markieren Sie die Punkte und drücken Sie die Auswahltaste nach rechts, um die Optionen anzuzeigen, markieren Sie anschließend eine Option und drücken Sie **MENU/OK**. Drücken Sie **DISP/BACK**, um das Menü zu verlassen, wenn Sie die Einstellungen vorgenommen haben.

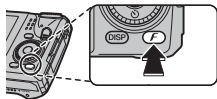

Optionen im **F**-Modusmenü

FOTOBUCH ASSISTENT

Erstellen Sie Bücher aus Ihren Lieblingsfotos (📖 60).

ORT-NAVIGATOR (nur F770EXR)

Betrachten von Orientierungspunkt-Informationen (📖 71).

FOTONAVIGATION (nur F770EXR)

Anzeige der Richtung und Entfernung von Ihrem aktuellen Standort zu dem Ort, an dem das Bild aufgenommen wurde (📖 69).

GPS HAUPTMENÜ (nur F770EXR)

Greifen Sie auf die folgenden GPS-Optionen zu (📖 65).

Option	Beschreibung
POWER SUCHE EIN	Aktualisieren Sie unverzüglich die GPS-Daten. 🔍 Die GPS-Daten werden nicht aktualisiert, wenn sich STANDORTSUCHE im AUS -Modus befindet.
KOPIE ORTSINFO	Kopieren Sie die GPS-Daten von einem Bild zum nächsten.
STANDORTSUCHE	Schalten Sie den GPS-Empfänger ein oder aus.
STANDORTINFO	Zeigen Sie die GPS-Daten an.
AUTOM. ZEITKORR.	Verwenden Sie GPS-Daten, um die Uhr der Kamera zu stellen.
TRACKING-DATEN	Speichern Sie die GPS-Daten.
km/mile	Wählen Sie die Einheiten, die für die Anzeige der GPS-Informationen verwendet werden.
ORTSNAME STEMPEL	Wählen Sie AN , um GPS-Daten direkt in Fotos einzukopieren (GPS-Daten werden nicht in Filme, Panoramen und 3D-Bilder eingekopiert). Beachten Sie, dass die eingekopierten GPS-Daten nicht wieder entfernt werden können; wählen Sie AUS vor dem Aufnehmen, falls keine GPS-Daten in Ihren Bildern erscheinen sollen.

📷 AUTO DIASCHAU(Standardeinstellung **MULTIBILD**)

Zeigt Bilder als automatisierte Diaschau an. Wählen Sie die Art der Diaschau aus und drücken Sie **MENU/OK**, um mit der Diaschau zu beginnen. Sie können jederzeit **DISP/BACK** drücken, um die Bildschirmhilfe aufzurufen. Die Diaschau kann jederzeit mit **MENU/OK** beendet werden.

Option	Beschreibung
NORMAL	Drücken Sie die Auswahl Taste nach links oder rechts, um ein Bild zurück- bzw. vorzuschalten. Wählen Sie ERSCHEINEN aus, wenn die Bilder langsam überblendet werden sollen.
ERSCHEINEN	
NORMAL 📷	Wie oben, allerdings vergrößert die Kamera automatisch Gesichter, die mit der Intelligenzen Gesichtserkennung erfasst wurden.
ERSCHEINEN 📷	
MULTIBILD	Zeigt mehrere Bilder auf einmal an.

🔍 Die Kamera schaltet sich nicht automatisch aus, wenn eine Diaschau läuft.

Verwenden des Wiedergabemenüs

Drücken Sie im Wiedergabemodus **MENU/OK**, um das Wiedergabemenü anzuzeigen. Markieren Sie die Punkte und drücken Sie die Auswahltaste nach rechts, um die Optionen anzuzeigen, markieren Sie anschließend eine Option und drücken Sie **MENU/OK**. Drücken Sie **DISP/BACK**, um das Menü zu verlassen, wenn Sie die Einstellungen vorgenommen haben.

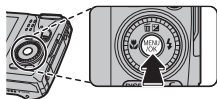

Optionen im Wiedergabemenü

FOTOBUCH-ASSISTENT

Erstellen Sie Bücher aus Ihren Lieblingsfotos ( 60).

ORT-NAVIGATOR (nur F770EXR)

Betrachten von Orientierungspunkt-Informationen ( 71).

KOPIE ORTSINFO (nur F770EXR)

Kopieren Sie die GPS-Daten von einem Bild zum nächsten ( 70).

FOTONAVIGATION (nur F770EXR)

Anzeige der Richtung und Entfernung von Ihrem aktuellen Standort zu dem Ort, an dem das Bild aufgenommen wurde ( 69).

BILDSUCHE

Nach Bildern suchen. ( 59).



LÖSCHEN

Löscht alle oder ausgewählte Bilder ( 58).

AUSW. FÜR UPLOAD

Wählen Sie Bilder aus, um sie mit MyFinePix Studio zu YouTube oder Facebook hochzuladen (nur für Windows).

■ Bilder für den Upload auswählen

- 1 Wählen Sie **YouTube**, um Videos für den Upload zu YouTube auszuwählen und **FACEBOOK**, um Fotos und Videos für den Upload zu Facebook auszuwählen.
 - 2 Drücken Sie die Auswahlstaste nach links oder rechts, um Bilder anzuzeigen und anschließend auf **MENU/OK**, um sie auszuwählen bzw. die Auswahl aufzuheben. Drücken Sie **DISP/BACK**, um das Menü zu verlassen, wenn alle gewünschten Bilder ausgewählt sind.
- ◆ Für den Upload zu YouTube können nur Videos ausgewählt werden.
 - ◆ Bei der Wiedergabe werden die ausgewählten Bilder durch das Symbol  **YouTube** bzw.  **FACEBOOK** gekennzeichnet.

■ ALLE RÜCKS.: Auswahl für alle Bilder aufheben

Wählen Sie **ALLE RÜCKS.**, um die Auswahl für alle Bilder aufzuheben. Wenn die Anzahl der betroffenen Bilder sehr hoch ist, wird während des Vorgangs eine Meldung angezeigt. Drücken Sie auf **DISP/BACK**, um den Vorgang vorzeitig abzubrechen.

■ Bilder hochladen (nur Windows)

Ausgewählte Bilder können mit der Option **YouTube/Facebook Upload** in MyFinePix Studio hochgeladen werden.

Mit der Kamera auswählen

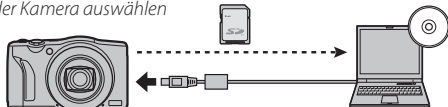

Vom Computer hochladen

Informationen über die Installation von MyFinePix Studio und den Anschluss der Kamera an einen Computer finden Sie unter „Anzeige von Bildern auf einem Computer“ (82).

AUTO DIASCHAU(Standardeinstellung **MULTIBILD**)

Zeigt Bilder als automatisierte Diaschau an (🗨 102).

ROTE-AUGEN-KORR.

Wenn das aktuelle Bild mit einem 👤-Symbol gekennzeichnet ist, wurde es mit der Intelligenten Gesichtserkennung aufgenommen. In diesem Fall kann die Option zur Korrektur roter Augen verwendet werden, um rote Augen zu entfernen. Die Kamera analysiert das Bild; wenn rote Augen erkannt werden, wird das Bild bearbeitet und eine Bildkopie mit verringertem Rote-Augen-Effekt erstellt.

- 1 Zeigen Sie das gewünschte Bild an.
- 2 Wählen Sie im Wiedergabemenü **ROTE-AUGEN-KORR.**
- 3 Drücken Sie **MENU/OK**.

- ❖ Der Rote Augen-Effekt kann nicht eliminiert werden, wenn die Kamera kein Gesicht feststellen kann oder das Gesicht im Profil dargestellt ist. Die Ergebnisse können je nach Motiv variieren. Rote Augen können nicht von Bildern entfernt werden, bei denen die roten Augen bereits korrigiert wurden, oder bei Bildern, die mit anderen Geräten aufgenommen wurden.
- ❖ Die Bildbearbeitungszeit variiert je nach der Anzahl der festgestellten Gesichter auf einer Aufnahme.
- ❖ Mit **ROTE-AUGEN-KORR.** erstellte Kopien sind bei der Bildanzeige mit dem Symbol 👤 versehen.

SCHÜTZEN

Diese Option schützt Bilder vor versehentlichem Löschen.

- 1 Wählen Sie im Wiedergabemenü **SCHÜTZEN**.
- 2 Markieren Sie eine der folgenden Optionen und drücken Sie **MENU/OK**:
 - **BILD**: Diese Option versieht ausgewählte Bilder mit einem Schreibschutz. Drücken Sie die Auswahl Taste nach links oder rechts, um Bilder anzuzeigen und anschließend auf **MENU/OK**, um sie auszuwählen bzw. die Auswahl aufzuheben. Drücken Sie auf **DISP/BACK**, wenn Sie fertig sind.
 - **ALLE**: Alle Bilder schützen.
 - **ALLE RÜCKS.**: Den Schutz von allen Bildern entfernen.

- ⓘ Schreibgeschützte Bilder werden gelöscht, wenn die Speicherkarte oder der interne Speicher formatiert werden (🗨 112).

AUSSCHNEIDEN

Erstellt eine beschnittene Kopie des aktuellen Bildes.

- 1 Zeigen Sie das gewünschte Bild an.
 - 2 Wählen Sie im Wiedergabemenü  **AUSSCHNEIDEN**.
 - 3 Vergrößern oder verkleinern Sie das Bild mit der Zoomsteuerung. Mit den Auswahltasten können Sie das Bild verschieben, bis der gewünschte Ausschnitt angezeigt wird.
 - 4 Drücken Sie **MENU/OK**. Ein Bestätigungsdialogfeld wird angezeigt.
 - 5 Drücken Sie **MENU/OK** erneut, um die beschnittene Kopie in einer eigenen Datei zu speichern.
- ◆ Größere Schnitte führen zu größeren Kopien. Alle Kopien haben ein Seitenverhältnis von 4:3. Wenn die Größe der letzten Kopie **640** ist, wird **OK** gelb angezeigt.

GRÖSSE ÄNDERN

Erstellt eine verkleinerte Kopie des aktuellen Bildes.

- 1 Zeigen Sie das gewünschte Bild an.
 - 2 Wählen Sie im Wiedergabemenü  **GRÖSSE ÄNDERN**.
 - 3 Markieren Sie eine Größe und drücken Sie **MENU/OK**. Es wird ein Bestätigungsdialogfeld angezeigt.
 - 4 Drücken Sie **MENU/OK**, um die verkleinerte Kopie in einer eigenen Datei zu speichern.
- ◆ Die verfügbaren Größen hängen von der Größe des Ausgangsbildes ab.

BILD DREHEN

Drehen Sie im Hochformat aufgenommene Bilder so, dass sie auch im Hochformat auf dem LCD-Monitor angezeigt werden.

- 1 Zeigen Sie das gewünschte Bild an.
 - 2 Wählen Sie im Wiedergabemenü **BILD DREHEN**.
 - 3 Drücken Sie die Auswahltaste nach unten, um das Bild um 90° im Uhrzeigersinn zu drehen, oder die Auswahltaste nach oben, um das Bild um 90° entgegen dem Uhrzeigersinn zu drehen.
 - 4 Drücken Sie **MENU/OK**. Das Bild wird automatisch in der ausgewählten Orientierung angezeigt, wenn es auf der Kamera wiedergegeben wird.
- ❖ Schreibgeschützte Bilder können nicht gedreht werden. Entfernen Sie den Schreibschutz, bevor Sie Bilder drehen (📖 105).
 - ❖ Die Kamera kann u. U. keine Bilder drehen, die mit anderen Geräten aufgenommen wurden.

KOPIEREN

Diese Option kopiert Bilder vom internen Speicher auf eine Speicherkarte.

- 1 Wählen Sie im Wiedergabemenü **KOPIEREN**.
 - 2 Markieren Sie eine der folgenden Optionen und drücken Sie die Auswahltaste nach rechts:
 - **INT.SPEICH** → **SD KARTE**: Kopiert Bilder vom internen Speicher auf eine Speicherkarte.
 - **SD KARTE** → **INT.SPEICH**: Kopiert Bilder von einer Speicherkarte in den internen Speicher.
 - 3 Markieren Sie eine der folgenden Optionen und drücken Sie **MENU/OK**:
 - **BILD**: Ausgewählte Bilder kopieren. Drücken Sie die Auswahltaste nach links oder rechts, um Bilder anzuzeigen und anschließend auf **MENU/OK**, um das aktuelle Bild zu kopieren.
 - **ALLE BILDER**: Alle Bilder kopieren.
- ❖ Der Kopiervorgang wird beendet, wenn der Zielspeicher voll ist.
 - ❖ DPOF-Druckinformationen werden nicht kopiert (📖 80).

SPRACHNOTIZ

Fügen Sie dem aktuellen Foto eine Sprachnotiz hinzu. Halten Sie die Kamera etwa 20 cm von sich entfernt, sprechen Sie ins Mikrofon und drücken Sie **MENU/OK**, um die Aufzeichnung zu starten. Drücken Sie erneut **MENU/OK**, um die Aufnahme zu stoppen (die Aufnahme wird automatisch nach 30 Sekunden beendet).

- ❖ Zu Filmen oder schreibgeschützten Bildern können keine Sprachnotizen hinzugefügt werden. Entfernen Sie den Schreibschutz von dem Bild, bevor Sie Sprachnotizen aufnehmen.
- ❖ Wenn für das aktuelle Bild bereits eine Sprachnotiz vorhanden ist, werden die Optionen angezeigt. Wählen Sie **NEUE-AUFNAHME**, um die bestehende Notiz zu ersetzen.

Wiedergabe von Sprachnotizen

Bilder mit Sprachnotizen werden bei der Bildanzeige mit dem Symbol  gekennzeichnet. Wählen Sie im Wiedergabemenü unter  **SPRACHNOTIZ WIEDERGABE**, um eine Sprachnotiz anzuhören.

- ❖ Die Kamera kann u. U. Sprachnotizen, die mit anderen Kameras aufgenommen wurden, nicht wiedergeben.
- ❖ Decken Sie den Lautsprecher während der Wiedergabe nicht ab.

GESICHTERK. LÖSCH

Entfernen Sie die Bilderkennungerverknüpfungen vom aktuellen Bild. Wenn diese Option ausgewählt wird, vergrößert die Kamera den Bereich im aktuellen Bild, der eine Übereinstimmung mit einem Gesicht in der Gesichtserkennungsdatenbank aufweist. Wenn die Übereinstimmung falsch erkannt wurde, drücken Sie **MENU/OK**, um die Verknüpfung zur Gesichtserkennungsdatenbank zu löschen.

- ❖ Die Gesichtserkennungerverknüpfungen können nicht von Kopien entfernt werden, die eine Größe von **640** oder kleiner aufweisen.

FOTO ORDERN (DPOF)

Wählt Bilder für den Druck auf Geräten aus, die DPOF oder PictBridge unterstützen ( 80).

SEITENVERHÄLTNIS

Wählen Sie, wie **High-Definition-Geräte (HD)** Bilder mit einem Seitenverhältnis von 4:3 anzeigen (diese Option steht nur zur Verfügung, wenn ein HDMI-Kabel angeschlossen ist). Wählen Sie **16:9**, um das Bild so anzuzeigen, dass es den Bildschirm ausfüllt und das obere und untere Ende abgeschnitten werden. Mit der Einstellung **4:3** wird das ganze Bild mit schwarzen Streifen oben und unten angezeigt.

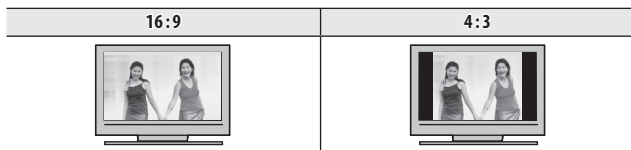
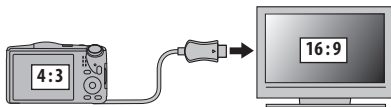

- ◆ Fotos mit einem Seitenverhältnis von 16:9 werden im Vollbild angezeigt, solche mit einem Seitenverhältnis von 3:2 in einem schwarzen Rahmen.

Das Setup-Menü

Verwenden des Setup-Menüs

1 Rufen Sie das Setup-Menü auf.

1.1 Drücken Sie **MENU/OK**, um das Menü für den aktuellen Modus aufzurufen.

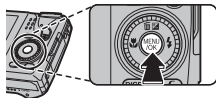

1.2 Drücken Sie die Auswahltaste nach links, um das Register für das aktuelle Menü aufzurufen.

1.3 Drücken Sie die Auswahltaste nach unten, um **SET** zu markieren.



1.4 Drücken Sie die Auswahltaste nach rechts, um den Cursor ins Setup-Menü zu bringen.

2 Nehmen Sie die Einstellungen vor.

Markieren Sie die Punkte und drücken Sie die Auswahltaste nach rechts, um die Optionen anzuzeigen, markieren Sie anschließend eine Option und drücken Sie **MENU/OK**. Drücken Sie **DISP/BACK**, um das Menü zu verlassen, wenn Sie die Einstellungen vorgenommen haben.

Optionen im Setup-Menü

DATUM/ZEIT

Stellt die Kamera-Uhr ein (📖 16).





ZEITDIFF.

(Standardeinstellung )

Auf Reisen können Sie die Uhr der Kamera mit dieser Option unkompliziert von Ihrer Zeitzone in die örtliche Zeitzone am Reiseziel umstellen. Eingabe der Differenz zwischen der Ortszeit und der Zeitzone an Ihrem Heimatort:

- 1 Markieren Sie  **LOKAL** und drücken Sie die Auswahltaste nach rechts.
- 2 Stellen Sie den Zeitunterschied zwischen der Ortszeit und der Zeitzone an Ihrem Heimatort mit der Auswahltaste ein.
- 3 Drücken Sie **MENU/OK**.

Wenn Sie zwischen der Ortszeit und der Zeitzone an Ihrem Heimatort umschalten wollen, markieren Sie  **LOKAL** oder  **HEIMAT** und drücken Sie **MENU/OK**.

Option	Beschreibung
 HEIMAT	Zu der aktuell unter  DATUM/ZEIT ausgewählten Uhrzeit umschalten (siehe oben).
 LOKAL	Auf Ortszeit umschalten. Wenn diese Option ausgewählt ist, werden  sowie Datum und Uhrzeit bei jedem Einschalten der Kamera drei Sekunden lang angezeigt.

言語/LANG.

Wählen Sie eine Sprache.

RUHE MODUS

(Standardeinstellung **AUS**)

Wählen Sie **AN**, um den Lautsprecher, den Blitz, und das AF-Hilfslicht in Situationen, in denen Kamerageräusche oder Lichter unerwünscht sind, auszuschalten (beachten Sie, dass der Blitz im Modus  trotzdem auslöst).

RESET

Setzt alle Werte auf die Standardeinstellungen zurück, außer  DATUM/ZEIT,  ZEITDIFF.,  HINTERGRUNDFARBE und  VIDEOSYSTEM.

- 1 Markieren Sie  **RESET** und drücken Sie die Auswahlstaste nach rechts. Es wird ein Bestätigungsdialogfeld angezeigt.
- 2 Markieren Sie **OK** und drücken Sie auf **MENU/OK**.

FORMATIEREN

Wenn eine Speicherkarte in die Kamera eingesetzt ist, wird sie mit dieser Option formatiert. Wenn keine Speicherkarte eingesetzt ist, wird mit dieser Option der interne Speicher formatiert.

- ① Alle Daten – einschließlich der geschützten Bilder – werden gelöscht, wenn die Speicherkarte oder der interne Speicher formatiert werden. Wichtige Bilder sollten deshalb vorher auf einen Computer oder ein anderes Speichergerät kopiert werden.
- ① Öffnen Sie nicht die Abdeckung des Batteriefachs während der Formatierung.

HAUPTMENÜ (nur F770EXR)

Greifen Sie auf die folgenden GPS-Optionen zu ( 65).

Option	Beschreibung
POWER SUCHE EIN	Aktualisieren Sie unverzüglich die GPS-Daten.  Die GPS-Daten werden nicht aktualisiert, wenn sich STANDORTSUCHE im AUS -Modus befindet.
STANDORTSUCHE	Schalten Sie den GPS-Empfänger ein oder aus.
STANDORTINFO	Zeigen Sie die GPS-Daten an.
AUTOM. ZEITKORR.	Verwenden Sie GPS-Daten, um die Uhr der Kamera zu stellen.
TRACKING-DATEN	Speichern Sie die GPS-Daten.
km/mile	Wählen Sie die Einheiten, die für die Anzeige der GPS-Informationen verwendet werden.
ORTSNAME STEMPEL	Wählen Sie AN , um GPS-Daten direkt in Fotos einzukopieren (GPS-Daten werden nicht in Filme, Panoramen und 3D-Bilder einkopiert). Beachten Sie, dass die einkopierten GPS-Daten nicht wieder entfernt werden können; wählen Sie AUS vor dem Aufnehmen, falls keine GPS-Daten in Ihren Bildern erscheinen sollen.

BILDVORSCHAU(Standardeinstellung **1,5 SEK**)

Legt fest, wie lang Bilder nach der Aufnahme auf dem LCD-Monitor angezeigt werden.

Option	Beschreibung
3 SEK	Die Bilder werden drei Sekunden (3 SEK) oder 1,5 Sekunden (1,5 SEK) lang angezeigt.
1,5 SEK	Die Farben können leicht von denen im endgültigen Bild abweichen.
LUPE (DAUERND)	Die Bilder werden angezeigt, bis die MENU/OK -Taste gedrückt wird.
AUS	Die Bilder werden nach der Aufnahme nicht angezeigt.

BILDNUMMER(Standardeinstellung **KONT.**)

Neue Bilder werden in Bilddateien gespeichert, deren Dateinummer aus einer vierstelligen Zahl besteht; zur Benennung wird jeweils eine Eins zur zuletzt verwendeten Dateinummer addiert. Die Dateinummer wird bei der Bildanzeige wie rechts abgebildet angezeigt. **BILDNUMMER** legt fest, ob die Dateinummerierung auf 0001 zurückgestellt wird, wenn eine neue Speicherkarte eingelegt oder die aktuelle Speicherkarte oder der interne Speicher formatiert werden.

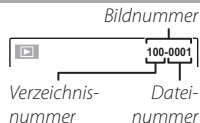

Option	Beschreibung
KONT.	Die Nummerierung wird ab der letzten Dateinummer oder der ersten verfügbaren Dateinummer fortgesetzt, je nachdem, welche Nummer höher ist. Wählen Sie diese Option aus, um die Anzahl der Bilder mit gleichem Dateinamen möglichst gering zu halten.
NEU	Die Nummerierung wird auf 0001 zurückgestellt, wenn die Speicherkarte formatiert wurde oder eine neue Karte eingelegt wird.

- Wenn die Bildnummer 999-9999 erreicht, wird der Auslöser deaktiviert (133).
- Die Auswahl von **RESET** (112) setzt **BILDNUMMER** auf **KONT.**, stellt aber nicht die Dateinummer zurück.
- Bildnummern für Bilder, die mit anderen Kameras aufgenommen wurden, können variieren.

LAUTSTÄRKE (Standardeinstellung 1)

Einstellung der Lautstärke bei der Bedienung der Kamera. Wählen Sie  **AUS** (stumm), um die Bedingungsgeräusche auszuschalten.

AUSLÖSE-LAUTST. (Standardeinstellung 1)

Einstellung der Lautstärke bei der Auslösung. Wählen Sie  **AUS** (stumm), um das Auslösegeräusch auszuschalten.

AUSLÖSETON (Standardeinstellung 1)

Wählen Sie den Ton des Auslösers.

WIEDERG.LAUT (Standardeinstellung **7**)

Stellen Sie die Lautstärke für die Wiedergabe von Filmen und Sprachnotizen ein.

LCD HELLIGKEIT (Standardeinstellung **0**)

Regelt die Helligkeit des Displays.

LCD MODUS SONNE (Standardeinstellung **AUS**)

Wählen Sie **AN**, um die Anzeige bei hellem Umgebungslicht leichter lesbar zu machen ( 6).

AUTOM. AUS (Standardeinstellung **2.MIN**)







Legen Sie fest, wie lange es dauern soll, bis sich die Kamera ausschaltet, wenn keine Bedienvorgänge vorgenommen werden. Kürzere Zeiten erhöhen die Batterielebensdauer; wenn **AUS** ausgewählt wird, muss die Kamera manuell ausgeschaltet werden. Beachten Sie, dass die Kamera sich in einigen Situationen nach fünf Minuten automatisch ausschaltet, selbst wenn **AUS** ausgewählt ist.

Fn-TASTE (Standardeinstellung ORT-NAVIGATOR (F770EXR) ISO (F750EXR))

Diese Option dient dazu, Funktionen der **Fn**-Taste zuzuweisen ( 44).

DUAL VERW.SCHUTZ(Standardeinstellung )

Wählen Sie aus den folgenden Bildstabilisierungs-Optionen:

Option	Beschreibung
 ,  BEWEGUNG + KONT.	Bildstabilisierung eingeschaltet. Wird BEWEGUNG + gewählt, passt die Kamera die Belichtungszeit an, um die Bewegungsunschärfe zu verringern, wenn sich bewegende Objekte erfasst werden.
 DAUERHAFT	
  BEWEGUNG + AUFN.	Wie oben, mit der Ausnahme dass die Bildstabilisierung nur ausgeführt wird, wenn der Auslöser bis zum ersten Druckpunkt gedrückt wird oder wenn ausgelöst wird.
 NUR AUFNAHME	
AUS	Bildstabilisierung ausgeschaltet. Wählen Sie diese Option, wenn Sie ein Stativ verwenden.

- ❖ **BEWEGUNG +** ist wirkungslos, wenn die Empfindlichkeit auf einen festgelegten Wert eingestellt ist, und ist u.U. außerdem bei anderen Einstellungskombinationen nicht verfügbar. Die Wirkung kann abhängig von den Beleuchtungsbedingungen und der Geschwindigkeit, mit der sich das Objekt bewegt, variieren.

ROTE-AUGEN-KORR.(Standardeinstellung **AN**)

Wählen Sie **AN**, um den Rote-Augen-Effekt bei Blitzaufnahmen mit der Intelligenten Gesichtserkennung zu entfernen.

- ❖ Die Rote-Augen-Korrektur wird durchgeführt, wenn ein Gesicht erkannt wird.
- ❖ Die Rote-Augen-Korrektur ist bei RAW-Bildern nicht verfügbar.

INTELLIGENTER DIGITALER ZOOM

(Standardeinstellung **AUS**)

Wenn **AN** ausgewählt wird, wird mit der Wahl von  bei der maximalen optischen Zoomposition der intelligente digitale Zoom aktiviert, und das Bild wird weiter vergrößert, während es für scharfe, hochauflösende Ergebnisse verarbeitet wird.

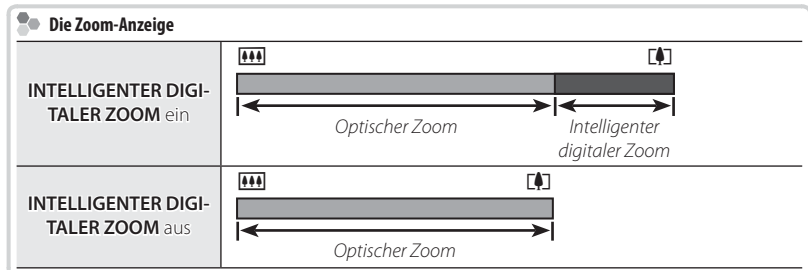

- Das Wählen eines anderen Modus beendet möglicherweise den intelligenten digitalen Zoom; das Zoomobjektiv steht dann auf der längsten Brennweite.
- Im **EXR**-Modus passt die Kamera für Zoomfaktoren bis 40x (bei Kombination mit dem optischen Zoom) den **EXR**-Modus an die Aufnahmesituation an.
- Der intelligente digitale Zoom erzeugt u.U. manchmal Bilder mit einer geringeren Qualität als mit dem optischen Zoom.
- Die für die Speicherung der Bilder benötigte Zeit verlängert sich.
- Die Effekte sind auf der Anzeige während der Aufnahme nicht sichtbar.
- Der intelligente digitale Zoom steht beim Serienaufnahme-Modus oder während der Filmaufnahme nicht zur Verfügung.

AF² HILFSLICHT(Standardeinstellung **AN**)

Wenn **AN** ausgewählt ist, leuchtet das AF-Hilfslicht zur Unterstützung des Autofokus.

- ① In einigen Fällen kann die Kamera trotz der Verwendung des AF-Hilfslichts nicht scharf stellen. Wenn die Kamera im Makromodus nicht scharf stellen kann, versuchen Sie, den Abstand zum Motiv zu vergrößern.
- ① Vermeiden Sie, dass das AF-Hilfslicht einer Person direkt in die Augen leuchtet.

RAW RAW (nur F770EXR)(Standardeinstellung **AUS**)

Wählen Sie **RAW+JPEG** oder **RAW**, um RAW-Bilder aufzunehmen (beachten Sie, dass RAW-Bilder zur Bearbeitung auf einen Computer kopiert werden müssen, da sie mit der Kamera nicht bearbeitet werden können). Wenn **RAW+JPEG** ausgewählt ist, werden auch JPEG-Kopien gespeichert. Wählen Sie **AUS**, wenn Sie die Bilder nur im JPEG-Format speichern wollen.

- ◆ Sie können RAW-Dateien zur Anzeige auf einem Computer mit der mitgelieferten RAW-Dateiumwandlungssoftware umwandeln.
- ① Bei RAW-Bildern stehen die Funktionen Beschneiden, Größe ändern und Rote-Augen-Korrektur nicht zur Verfügung. Der größte Zoomfaktor bei der Anzeige von RAW-Bildern ist 3,2x.

ORG.BLD SPEICHERN(Standardeinstellung **AUS**)

Wählen Sie **AN**, um unbearbeitete Kopien von makellosen  Panoramen oder Bildern zu speichern, die mit den Einstellungen  **ROTE-AUGEN-KORR.**,  **PRO LOW-LIGHT MODUS** oder  **PRO FOCUS MODUS** aufgenommen wurden.

WG. AUTO-DREH.(Standardeinstellung **AN**)

Wählen Sie **AN**, um Bilder im Hochformat automatisch während der Wiedergabe zu drehen.

HINTERGRUNDFARBE

Stellt ein Farbschema ein.

HILFETEXTE(Standardeinstellung **AN**)

Wählen Sie, ob Tipps angezeigt werden sollen.

VIDEOSYSTEM



Legt den Video-Modus für den Anschluss an einen Fernseher fest.

Option	Beschreibung
NTSC	Wählen Sie diesen Modus, wenn Sie die Kamera in Nordamerika, der Karibik, Teilen Lateinamerikas und einigen Ländern in Ostasien an ein Videogerät anschließen wollen.
PAL	Wählen Sie diesen Modus, wenn Sie die Kamera in Großbritannien und den meisten europäischen Ländern, Australien, Neuseeland und Teilen von Asien und Afrika an ein Videogerät anschließen wollen.

STROM MANAGMENT

(Standardeinstellung )



Optimierung der Kameraleistung auf verlängerte Akkulaufzeit oder Anzeigequalität.

Option	Beschreibung
 STROM SPAREN	Verringert die Bildwiederholungsrate des Displays. Das Display wird verdunkelt, um Strom zu sparen wenn für einen kurzen Zeitraum keine Funktionen ausgeführt werden, kann jedoch durch Betätigen der Kamerafunktionen wieder in den ursprünglichen Zustand zurückgestellt werden. Wählen Sie diese Option zum Stromsparen.
 LCD-AUFHELLUNG	Wählen Sie diese Option für eine hellere Anzeige mit höherer Qualität und für eine längere Verzögerung, bevor der Monitor dunkler wird, um Strom zu sparen.

  **STROM SPAREN** hat keine Wirkung, wenn die Intelligente Gesichtserkennung aktiv ist.

DATE DATUMSSTEMPEL(Standardeinstellung **AUS**)

Versehen Sie die Bilder bei der Aufnahme mit einem Zeit- und/oder Datumsstempel.

Option	Beschreibung
	Neue Fotos werden mit den Angaben zum Datum und zur Uhrzeit der Aufnahme versehen.
	Neue Fotos werden mit der Angabe des Aufnahmedatums versehen.
AUS	Neue Fotos werden nicht mit den Uhrzeit- und Datumsangaben versehen.

- ⓘ Die Uhrzeit- und Datumsstempel können nicht gelöscht werden. Schalten Sie **DATE DATUMSSTEMPEL** aus, um zu verhindern, dass die neuen Fotos einen Uhrzeit- und Datumsstempel erhalten.
- ⓘ Wenn die Kamerauhr nicht gestellt ist, werden Sie dazu aufgefordert, die Uhr auf das aktuelle Datum und die aktuelle Uhrzeit zu stellen (🗨 16).
- ⓘ Es wird empfohlen, die DPOF „Druckdatum“-Option auszuschalten, wenn Sie die Bilder mit dem Uhrzeit- und Datumsstempel ausdrucken (🗨 80).
- ⓘ Uhrzeit und Datum werden nicht in Videofilme, Panoramafotos und 3D-Bilder einkopiert.

START BILDSCHIRM(Standardeinstellung **AUS**)

Legen Sie fest, ob die Kamera beim Einschalten einen Begrüßungsbildschirm anzeigen soll.

GPS DEMONSTRATION (nur F770EXR)(Standardeinstellung **AUS**)

Wählen Sie für eine GPS-Demo **AN**. Diese Option sollte normalerweise auf **AUS** gestellt bleiben.

Technische Hinweise

Optionales Zubehör



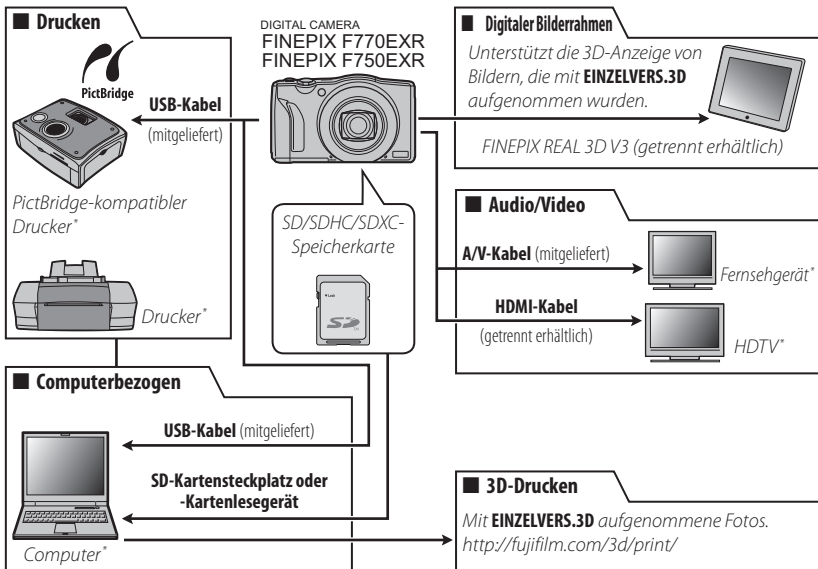

Die Kamera unterstützt ein breites Spektrum an Zubehör von FUJIFILM und anderen Herstellern.

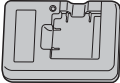

* Gesondert erhältlich.

Zubehör von FUJIFILM

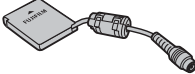
Von FUJIFILM ist folgendes optionales Zubehör erhältlich. Aktuelle Informationen über Zubehör, das in Ihrer Region erhältlich ist, erhalten Sie von Ihrem FUJIFILM-Fachhändler vor Ort oder unter http://www.fujifilm.com/products/digital_cameras/index.html.

Lithium-Ionen-Akkus	NP-50: Zusätzliche Akkus vom Typ NP-50 mit großer Kapazität können bei Bedarf erworben werden. Die F750EXR kann nur mit dem Akku NP-50 betrieben werden. Beachten Sie, dass beim Gebrauch in der F770EXR mit dem Typ NP-50 pro Akkuladung unter Umständen weniger Aufnahmen möglich sind als mit dem Akku NP-50A.	
Akkuladegeräte	BC-45W: Ersatzladegeräte können bei Bedarf erworben werden. Im BC-45W wird ein Akku vom Typ NP-50A/NP-50 in etwa 150 Minuten bei +20°C aufgeladen.	
Netzadapter	AC-5VX (setzt den Gleichstromkoppler CP-50 voraus): Für eine längere Bildanzeige oder für das Kopieren von Bildern auf einen Computer (Netzteil- und Steckerform können vom Ort des Kaufes abhängen).	
Gleichstromkoppler	CP-50: Zum Anschluss des AC-5VX an die Kamera.	
Digitale Bilderrahmen	FINEPIX REAL 3D V3: Ermöglicht das Betrachten von 3D-Bildern ohne 3D-Brille.	

Pflege der Kamera

Damit Sie lange Freude an Ihrem Gerät haben, beachten Sie bitte die folgenden Vorsichtshinweise.

Aufbewahrung und Verwendung

Entnehmen Sie den Akku und die Speicherkarte, wenn die Kamera für einen längeren Zeitraum nicht verwendet wird. Lagern oder verwenden Sie die Kamera nicht an Orten, die:

- Regen, Dampf oder Rauch ausgesetzt sind
- sehr feucht oder sehr staubig sind
- direktem Sonnenlicht oder sehr hohen Temperaturen ausgesetzt sind (z. B. in einem geschlossenen Auto an einem sonnigen Tag)
- sehr kalt sind
- starken Vibrationen ausgesetzt sind
- starken Magnetfeldern ausgesetzt sind (z. B. in der Nähe von Funktürmen, Hochspannungsleitungen, Radarstationen, Motoren, Transformatoren oder Magneten)
- mit flüchtigen Chemikalien wie z. B. Pestiziden in Berührung kommen
- sich in der Nähe von Produkten aus Kautschuk oder Vinyl befinden

■ **Wasser und Sand**

Wasser und Sand können die Kamera, ihre Elektronik und Mechanik ebenfalls beschädigen. Vermeiden Sie den Kontakt mit Wasser oder Sand, wenn Sie die Kamera am Strand oder am Meer verwenden. Legen Sie die Kamera nicht auf nasse Oberflächen.

■ **Kondensation**

Plötzliche Temperaturwechsel, z. B. beim Betreten eines beheizten Gebäudes an einem kalten Tag, können Kondensation im Inneren der Kamera verursachen. Schalten Sie in diesem Fall die Kamera aus und warten Sie eine Stunde, bevor Sie sie wieder einschalten. Wenn Wasser auf der Speicherkarte kondensiert, entnehmen Sie die Karte und warten Sie, bis es verdunstet ist.

Reinigung













Entfernen Sie Staub mit einem Blasebalg vom Objektiv und vom LCD-Monitor und wischen Sie alles anschließend mit einem weichen, trockenen Tuch ab. Hartnäckige Flecken können durch sanftes Abwischen mit FUJIFILM-Objektivreinigungspapier entfernt werden, auf das zuvor etwas Objektivreinigungsflüssigkeit getropft wurde. Achten Sie darauf, dass Objektiv und LCD-Monitor nicht zerkratzt werden. Das Kameragehäuse kann mit einem weichen, trockenen Tuch gereinigt werden. Verwenden Sie zur Reinigung weder Alkohol noch Verdünner noch andere flüchtige Chemikalien.

Reisen

Nehmen Sie die Kamera ins Handgepäck. Aufgegebenes Gepäck kann starken Stößen ausgesetzt sein, die die Kamera beschädigen können.

Probleme und Lösungen

Stromversorgung und Akku

Problem	Abhilfemaßnahme
Die Kamera kann nicht eingeschaltet werden.	<ul style="list-style-type: none">• Der Akku ist leer: Laden Sie den Akku auf oder setzen Sie einen voll aufgeladenen Ersatzakku ein (📖 7).• Der Akku ist falsch eingesetzt: Setzen Sie den Akku richtig ein (📖 9)• Die Abdeckung des Akkufachs ist nicht richtig geschlossen: Lassen Sie den Akkuschnappriegel einrasten (📖 9)• Der Netzadapter und der Gleichstromkoppler sind nicht richtig angeschlossen: Schließen Sie den Netzadapter und den Gleichstromkoppler erneut an.
Der Akku wird sehr schnell leer.	<ul style="list-style-type: none">• Der Akku ist kalt: Wärmen Sie den Akku z. B. in einer Hosentasche oder an einem anderen warmen Ort auf und setzen ihn sie erst direkt vor der Aufnahme des Bildes in die Kamera ein.• Die Akku-Pole sind verunreinigt: Reinigen Sie die Pole mit einem weichen, trockenen Tuch.• Unter  LCD-AUFHELLUNG ist  STROM MANAGEMENT ausgewählt: Wählen Sie  STROM SPAREN, um den Stromverbrauch zu reduzieren (📖 118).• Für  LCD MODUS SONNE ist AN ausgewählt: Wählen Sie AUS, um den Akkuverbrauch zu senken (📖 6).• Als Aufnahmemodus ist  ausgewählt: Wählen Sie den Modus , um den Stromverbrauch zu reduzieren (📖 22).• Unter  AF MODUS ist  KONT. oder  VERFOLGUNG ausgewählt: Wählen Sie einen anderen AF-Modus (📖 99).• Der Akku wurde häufig aufgeladen: Der Akku hat das Ende seiner Lebensdauer erreicht. Kaufen Sie einen neuen Akku.• Unter  STANDORTSUCHE ist IMMER EIN ausgewählt: Wählen Sie BEI EINSCHALT. oder AUS (📖 65, 92).•  TRACKING-DATEN ist eingeschaltet: Schalten Sie  TRACKING-DATEN aus (📖 65, 92).
Die Kamera schaltet sich plötzlich aus.	<ul style="list-style-type: none">• Der Akku ist leer: Laden Sie den Akku auf oder setzen Sie einen voll aufgeladenen Ersatzakku ein (📖 7).• Der Netzadapter oder der Gleichstromkoppler wurde abgetrennt: Schließen Sie den Netzadapter und den Gleichstromkoppler erneut an.







Problem	Abhilfemaßnahme
Der Ladevorgang startet nicht.	Setzen Sie den Akku noch einmal richtig ein und achten Sie darauf, dass das Ladegerät mit dem Stromnetz verbunden ist (☞ 7).
Der Ladevorgang dauert lange.	Laden Sie den Akku bei Zimmertemperatur auf (☞ iv).
Die Ladekontrollleuchte leuchtet, aber der Akku wird nicht aufgeladen.	<ul style="list-style-type: none"> • Die Akku-Pole sind verunreinigt: Reinigen Sie die Pole mit einem weichen, trockenen Tuch. • Der Akku wurde häufig aufgeladen: Der Akku hat das Ende seiner Lebensdauer erreicht. Kaufen Sie einen neuen Akku. Wenn der Akku sich immer noch nicht aufladen lässt, wenden Sie sich an Ihren FUJIFILM-Fachhändler. • Der Akku ist zu heiß oder zu kalt: Warten Sie bis sich die Akkutemperatur stabilisiert hat (☞ 7).

Menüs und Anzeigen

Problem	Abhilfemaßnahme
Die Menüs und Anzeigen werden nicht auf Deutsch angezeigt.	Wählen Sie DEUTSCH unter a ☞ 言語/LANG. (☞ 16, 111).

Aufnahme

Problem	Abhilfemaßnahme
Es wird kein Bild aufgenommen, wenn der Auslöser gedrückt wird.	<ul style="list-style-type: none"> • Der Speicher ist voll: Setzen Sie eine neue Speicherkarte ein oder löschen Sie Bilder (☞ 10, 58). • Der Speicher ist nicht formatiert: Formatieren Sie die Speicherkarte oder den internen Speicher (☞ 112). • Die Kontakte der Speicherkarte sind verunreinigt: Reinigen Sie die Kontakte mit einem weichen, trockenen Tuch. • Die Speicherkarte ist beschädigt: Setzen Sie eine neue Speicherkarte ein (☞ 10). • Der Akku ist leer: Laden Sie den Akku auf oder setzen Sie einen voll aufgeladenen Ersatzakku ein (☞ 7). • Die Kamera hat sich automatisch ausgeschaltet: Schalten Sie die Kamera ein (☞ 14). • Die Kontrollleuchte war orange, als Sie versucht haben, ein Panorama aufzunehmen: Warten Sie, bis die Leuchte erlischt (☞ 3).
Der LCD-Monitor wird nach der Aufnahme dunkel.	Der LCD-Monitor kann während des Aufladens des Blitzes dunkel werden. Warten Sie, bis der Blitz aufgeladen ist (☞ 41).
3D-Bilder fallen nicht so aus wie erwartet.	Verwenden Sie ein Stativ mit Verschiebeeinrichtung oder wählen Sie einen anderen Abstand zwischen der ersten und zweiten Aufnahme (☞ 31).

Problem	Abhilfemaßnahme
Die Kamera stellt nicht scharf.	<ul style="list-style-type: none"> • Das Motiv ist nah bei der Kamera: Wählen Sie den Makromodus (📖 40). • Das Motiv ist weit von der Kamera entfernt: Beenden Sie den Makromodus (📖 40). • Das Motiv ist nicht geeignet für den Autofokus: Benutzen Sie die Fokusverriegelung (📖 37).
Die Bilder haben nicht die gleiche Größe.	Wenn im  -Modus unter  ausgewählt ist, optimiert die Kamera nicht nur die Empfindlichkeit und andere Einstellungen, sondern auch die Bildgröße. Wählen Sie einen anderen Aufnahmemodus oder eine andere Option unter  , um alle Bilder mit derselben Größe aufzunehmen (📖 91).
Der Makromodus ist nicht verfügbar.	Stellen Sie einen anderen Aufnahmemodus ein (📖 22).
GPS	<ul style="list-style-type: none"> • Die Kamera braucht lange, um GPS-Daten zu empfangen: Es dauert unmittelbar nach dem Einschalten der Kamera bzw. von  STANDORTSUCHE einige Zeit, bis GPS-Daten empfangen werden, ebenso wenn die Kamera längere Zeit keine GPS-Daten empfangen konnte (📖 65, 92). • Die Standortdaten sind falsch: Wählen Sie AUS für  DEMONSTRATION (📖 119). • Die Namen von Orientierungsobjekten erscheinen auf den Bildern:  ORTSNAME STEMPEL ist aktiviert. Die einkopierten GPS-Daten können nicht entfernt werden; um bei den folgenden Aufnahmen das Einkopieren der Ortsdaten zu vermeiden, schalten Sie  ORTSNAME STEMPEL aus (📖 92).
Die Intelligente Gesichtserkennung ist nicht verfügbar.	Die Intelligente Gesichtserkennung ist im derzeit ausgewählten Aufnahmemodus nicht verfügbar: Wählen Sie einen anderen Aufnahmemodus (📖 22).
Es wird kein Gesicht erkannt.	<ul style="list-style-type: none"> • Das Gesicht des Motivs ist von einer Sonnenbrille, einem Hut, langen Haaren oder anderen Gegenständen verdeckt: Entfernen Sie die Hindernisse. • Das Gesicht des Motivs nimmt nur wenig Raum im Bild ein: Ändern Sie die Komposition des Bildes, so dass das Gesicht des Motivs einen größeren Bereich im Bild einnimmt (📖 37). • Der Kopf des Motivs ist geneigt oder waagrecht: Bitten Sie die zu fotografierende Person, den Kopf aufrecht zu halten. • Die Kamera wird schief gehalten: Halten Sie die Kamera waagrecht (📖 18). • Das Gesicht des Motivs ist schlecht beleuchtet: Machen Sie die Aufnahme in hellem Licht.
Das falsche Motiv wurde ausgewählt.	Das ausgewählte Motiv befindet sich näher an der Bildmitte als das Hauptmotiv. Ändern Sie die Komposition des Bildes oder deaktivieren Sie die Gesichtserkennung und machen Sie die Aufnahme mit Hilfe der Fokusverriegelung (📖 37).



Problem	Abhilfemaßnahme
Der Blitz löst nicht aus.	<ul style="list-style-type: none"> • Der Blitz ist im derzeit ausgewählten Aufnahmemodus nicht verfügbar: Wählen Sie einen anderen Aufnahmemodus (📖 22). • Der Akku ist leer: Laden Sie den Akku auf oder setzen Sie einen voll aufgeladenen Ersatzakku ein (📖 7). • Die Kamera befindet sich im kontinuierlichen Modus: Wählen Sie unter  SERIEN-AUFNAHME AUS (📖 46). • Die Kamera befindet sich im Ruhemodus: Schalten Sie den Ruhemodus aus (📖 111). • Der Blitz ist nicht aufgeklappt: Klappen Sie den Blitz auf (📖 41).
Einige Blitzmodi stehen nicht zur Verfügung.	<ul style="list-style-type: none"> • Der gewünschte Blitzmodus ist im derzeit ausgewählten Aufnahmemodus nicht verfügbar: Wählen Sie einen anderen Aufnahmemodus (📖 22). • Die Kamera befindet sich im Ruhemodus: Schalten Sie den Ruhemodus aus (📖 111).
Der Blitz leuchtet das Motiv nicht vollständig aus.	<ul style="list-style-type: none"> • Das Motiv befindet sich nicht in Blitzreichweite: Positionieren Sie das Motiv in Blitzreichweite (📖 139). • Das Blitzlicht wird verdeckt: Halten Sie die Kamera richtig (📖 18). • Es ist eine kurze Belichtungszeit ausgewählt: Stellen Sie eine längere Belichtungszeit ein (📖 35, 36).
Die Bilder sind unscharf.	<ul style="list-style-type: none"> • Das Objektiv ist verschmutzt: Reinigen Sie das Objektiv (📖 123) • Das Objektiv wird blockiert: Halten Sie Gegenstände vom Objektiv fern (📖 18). • Während der Aufnahme wird !AF eingeblendet, und der Scharfbereich wird rot angezeigt: Überprüfen Sie vor der Aufnahme die Scharfeinstellung (📖 131). • !CF wird während der Aufnahme angezeigt: Verwenden Sie den Blitz oder ein Stativ (📖 42).
Die Bilder sind fleckig.	<ul style="list-style-type: none"> • Bei hohen Temperaturen ist eine lange Belichtungszeit eingestellt: Das ist normal und stellt keine Fehlfunktion dar. • Die Kamera wurde bei hohen Temperaturen oder wenn eine Temperaturwarnung angezeigt wurde lange benutzt: Schalten Sie die Kamera aus und warten Sie, bis sie sich abgekühlt hat.
Die Bilder werden nicht gespeichert.	<p>Während der Aufnahme wurde die Stromversorgung unterbrochen. Schalten Sie die Kamera aus, bevor Sie das Netzteil oder den Gleichstromkoppler anschließen. Falls die Kamera hierbei eingeschaltet gelassen wird, kann dies zur Beschädigung der Dateien, der Speicherkarte oder des internen Speichers führen.</p>

Problem	Abhilfemaßnahme
Geräusche der Kamera sind auf den Filmen zu hören.	<ul style="list-style-type: none"> • Als VIDEO AF MODUS ist KONT. ausgewählt: Wählen Sie einen anderen AF-Modus (📖 100). • Während der Aufnahme wurde die Zoomeinstellung verändert: Ändern Sie die Zoomeinstellung während der Aufnahme nicht. • Die Intelligente Gesichtserkennung ist eingeschaltet: Schalten Sie die Intelligente Gesichtserkennung aus (📖 45).

Wiedergabe

Problem	Abhilfemaßnahme
Die Bilder sind grobkörnig.	Die Bilder wurden mit einem anderen Kameramodell aufgenommen.
Bei der Wiedergabe von Filmen fehlt der Ton.	<ul style="list-style-type: none"> • Die Wiedergabelautstärke ist zu niedrig: Stellen Sie die Wiedergabelautstärke ein (📖 114). • Das Mikrofon war zugedeckt: Halten Sie die Kamera bei der Aufnahme richtig (📖 18, 41). • Der Lautsprecher ist zugedeckt: Halten Sie die Kamera bei der Wiedergabe richtig (📖 75).
Die ausgewählten Bilder werden nicht gelöscht.	Einige der Bilder, die gelöscht werden sollen, sind schreibgeschützt. Entfernen Sie den Schreibschutz mit dem Gerät, mit dem die Datei ursprünglich schreibgeschützt wurde (📖 105).
Die Dateinummerierung wird unerwartet zurückgestellt.	Die Abdeckung des Akkufachs wurde geöffnet, während die Kamera eingeschaltet war. Schalten Sie die Kamera aus, bevor Sie die Akkufachabdeckung öffnen (📖 14).

Anschlüsse/Sonstiges





Problem	Abhilfemaßnahme
Kein Bild oder Ton.	<ul style="list-style-type: none"> • Die Kamera ist nicht richtig angeschlossen: Schließen Sie die Kamera richtig an (📖 76). • Während der Filmwiedergabe wurde ein A/V-Kabel angeschlossen: Schließen Sie die Kamera an, sobald die Wiedergabe des Films beendet wurde. • Der Eingang am Fernsehgerät wurde auf „TV“ gestellt: Stellen Sie den Eingang auf „VIDEO“. • Der Videostandard der Kamera wurde falsch eingestellt: Stellen Sie die Einstellung unter  VIDEOSYSTEM so ein, dass sie zum Fernsehgerät passt (📖 118). • Die Lautstärke des Fernsehgeräts ist zu niedrig: Passen Sie die Lautstärke an.
Keine Farben.	Passen Sie die Einstellung  VIDEOSYSTEM der Kamera an die des Fernsehgeräts an (📖 118).



Problem	Abhilfemaßnahme
Der Computer erkennt die Kamera nicht.	Überzeugen Sie sich davon, dass die Kamera richtig mit dem Computer verbunden ist (📖 87).
Übertragung von RAW- oder JPEG-Dateien zum Computer nicht möglich.	Verwenden Sie die mitgelieferte Software, um Bilder zu übertragen (📖 82).
Es können keine Bilder ausgedruckt werden.	<ul style="list-style-type: none"> • Die Kamera ist nicht richtig angeschlossen: Schließen Sie die Kamera richtig an (📖 78). • Der Drucker ist ausgeschaltet: Schalten Sie den Drucker ein.
Es wird nur ein Ausdruck pro Bild ausgedruckt/das Datum wird nicht ausgedruckt.	Der Drucker unterstützt PictBridge nicht.
Die Kamera reagiert nicht.	<ul style="list-style-type: none"> • Vorübergehende Fehlfunktion: Entnehmen Sie den Akku und setzen Sie ihn erneut ein (📖 9) oder trennen Sie das Netzteil/den Gleichstromkoppler ab und schließen Sie sie dann wieder an. • Der Akku ist leer: Laden Sie den Akku auf (📖 7) oder setzen Sie einen voll aufgeladenen Ersatzakku ein (📖 9).
Die Kamera funktioniert nicht erwartungsgemäß.	Entnehmen Sie den Akku und setzen Sie ihn erneut ein (📖 9) oder trennen Sie das Netzteil/den Gleichstromkoppler ab und schließen Sie sie dann wieder an. Wenn das Problem auch weiterhin besteht, wenden Sie sich an Ihren FUJIFILM-Händler.
Ich möchte in Übersee einen Netzadapter und einen Gleichstromkoppler verwenden.	Überprüfen Sie das Etikett auf dem Netzadapter. Der Netzadapter kann bei einer Spannung von 100 – 240 V verwendet werden. Wenden Sie sich an Ihre Reiseagentur für Informationen über Zwischenstecker.
Kein Ton.	Deaktivieren Sie den Ruhemodus (📖 111).

Problem	Abhilfemaßnahme
Der Farbton oder das Aussehen des Monitorbilds ändert sich in unerwarteter Weise.	Wählen Sie AUS für  LCD MODUS SONNE (📖 6).
Uhrzeit- und Datumsstempel	<ul style="list-style-type: none"> • Die Uhrzeit- und Datumsstempel sind nicht korrekt: Stellen Sie die Kamerauhr (📖 16). • Die Uhrzeit- und Datumsstempel erscheinen auf den Fotos: Die Uhrzeit- und Datumsstempel können nicht gelöscht werden. Um zu verhindern, dass die Stempel auf neuen Bildern erscheinen, wählen Sie AUS für DATE DATUMSSTEMPEL (📖 119).
Der FinePixViewer kann nicht installiert werden oder startet nicht.	Der FinePixViewer unterstützt nicht Mac OS X in der Version 10.7 oder in späteren Versionen. Verwenden Sie eine der von Mac OS X mitgelieferten Anwendungen oder erwerben Sie eine andere Software.





Warnmeldungen und -anzeigen

Folgende Warnmeldungen werden auf dem LCD-Monitor angezeigt:

Warnung	Beschreibung
 (rot)	Akkuladestand niedrig. Laden Sie den Akku auf (📖 7) oder setzen Sie einen voll aufgeladenen Ersatzakku ein (📖 9).
 (blinkt rot)	Akku leer. Laden Sie den Akku auf (📖 7) oder setzen Sie einen voll aufgeladenen Ersatzakku ein (📖 9).
	Lange Belichtungszeit. Die Bilder können verwackeln; verwenden Sie den Blitz oder ein Stativ.
!AF (Anzeige in Rot mit einem roten Scharfstellbereich)	Die Kamera kann nicht scharf stellen. Versuchen Sie eine der folgenden Lösungen: <ul style="list-style-type: none">• Stellen Sie mit der Fokusverriegelung auf ein anderes Motiv in der gleichen Entfernung scharf und richten Sie die Kamera anschließend auf das ursprüngliche Motiv (📖 37).• Verwenden Sie bei Nahaufnahmen den Makromodus (📖 40).
Die Blende oder die Belichtungszeit werden rot angezeigt	Das Motiv ist zu hell oder zu dunkel und das Bild wird über- oder unterbelichtet. Verwenden Sie den Blitz, wenn das Motiv zu dunkel ist (📖 41).
FOKUSFEHLER	Fehlfunktion der Kamera oder die beweglichen Teile des Objektivs werden blockiert. Schalten Sie die Kamera aus und wieder ein. Achten Sie darauf, das Objektiv nicht zu berühren. Falls die Fehlermeldung auch weiterhin angezeigt wird, wenden Sie sich bitte an Ihren FUJIFILM-Händler.
SCHALTEN SIE DIE KAMERA AUS UND WIEDER EIN	
OBJEKTIV FEHLER	
KARTE NICHT FORMATIERT	<ul style="list-style-type: none">• Die Speicherkarte oder der interne Speicher sind nicht formatiert, oder die Speicherkarte wurde mit einem Computer oder einem anderen Gerät formatiert: Formatieren Sie die Speicherkarte oder den internen Speicher mit der Option  FORMATIEREN im Setup-Menü der Kamera (📖 112).• Die Kontakte der Speicherkarte müssen gereinigt werden: Reinigen Sie die Kontakte mit einem weichen, trockenen Tuch. Falls die Meldung auch weiterhin angezeigt wird, formatieren Sie die Speicherkarte (📖 112). Falls die Meldung weiterhin angezeigt wird, tauschen Sie die Karte aus.• Fehlfunktion der Kamera: Wenden Sie sich an einen FUJIFILM-Händler.
KARTE GESCHÜTZT	Die Speicherkarte ist schreibgeschützt. Heben Sie den Schreibschutz auf (📖 10).
NICHT BEREIT	Die Speicherkarte ist falsch formatiert. Formatieren Sie die Speicherkarte mit der Kamera (📖 112).

Warnung	Beschreibung
	Schalten Sie die Kamera aus und lassen Sie sie abkühlen. Wenn Sie nichts unternehmen, schaltet sich die Kamera automatisch aus.
KARTENFEHLER	Die Speicherkarte wurde nicht für die Verwendung mit dieser Kamera formatiert. Formatieren Sie die Karte (📖 112).
	Die Kontakte der Speicherkarte müssen gereinigt werden oder die Speicherkarte ist beschädigt. Reinigen Sie die Kontakte mit einem weichen, trockenen Tuch. Falls die Meldung auch weiterhin angezeigt wird, formatieren Sie die Karte (📖 112). Falls die Meldung weiterhin angezeigt wird, tauschen Sie die Karte aus.
	Nicht unterstützte Speicherkarte. Verwenden Sie eine Karte, die unterstützt wird (📖 12).
 SPEICHER VOLL	Fehlfunktion der Kamera. Wenden Sie sich an einen FUJIFILM-Händler.
 SPEICHER VOLL	
INTERNER SPEICHER IST VOLL NEUE KARTE EINLEGEN	
SCHREIBFEHLER	<ul style="list-style-type: none"> • Speicherkartenfehler oder Verbindungsfehler: Setzen Sie die Speicherkarte erneut ein oder schalten Sie die Kamera aus und wieder ein. Falls die Fehlermeldung auch weiterhin angezeigt wird, wenden Sie sich bitte an Ihren FUJIFILM-Händler. • Nicht genug freier Speicher, um weitere Bilder aufzunehmen: Löschen Sie Bilder oder legen Sie eine Speicherkarte mit mehr freiem Speicherplatz ein. • Die Speicherkarte oder der interne Speicher ist nicht formatiert: Formatieren Sie die Speicherkarte oder den internen Speicher (📖 112).
	LESEFEHLER

Warnung	Beschreibung
BILD NR. VOLL	Die Bildnummern sind erschöpft (die aktuelle Bildnummer ist 999-9999). Formatieren Sie die Speicherkarte und wählen Sie unter BILDNUMMER NEU . Machen Sie ein Bild, um die Bildnummerierung auf 100-0001 zurückzusetzen, wählen Sie anschließend unter BILDNUMMER KONT. aus (113).
DISP DRÜCKEN UND HALTEN UM DEN RUHE MODUS ZU DEAKTIVIEREN	Es wurde versucht, einen Blitzmodus zu wählen oder die Lautstärke der Kamera im Ruhemodus einzustellen. Beenden Sie den Ruhemodus, bevor Sie einen Blitzmodus wählen oder die Lautstärke einstellen (111).
ZU VIELE BILDER	<ul style="list-style-type: none"> • Eine Suche hat mehr als 30000 Ergebnisse gebracht: Wählen Sie Suchkriterien, die weniger Ergebnisse bringen. • Es wurden mehr als 999 Bilder zum Löschen ausgewählt: Wählen Sie weniger Bilder aus.
GESCHÜTZTES BILD	Es wurde versucht, ein schreibgeschütztes Bild zu löschen oder zu drehen bzw. eine Sprachnotiz hinzuzufügen. Heben Sie den Schutz auf und versuchen Sie es erneut (105).
NICHT ZUSCHNEIDBAR	-Bilder können nicht beschnitten werden.
NICHT ZUSCHNEIDBAR	Das Bild ist beschädigt oder wurde nicht mit dieser Kamera aufgenommen.
NICHT AUSFÜHRBAR	Es wurde versucht, eine Kopie mit veränderter Größe zu erstellen, die gleich groß oder größer als das Original sein sollte. Wählen Sie eine kleinere Größe.
NICHT AUSFÜHRBAR	
NICHT AUSFÜHRBAR	
DREHEN NICHT MÖGLICH	Es wurde versucht, ein Bild zu drehen, das nicht gedreht werden kann.
DREHEN NICHT MÖGLICH	Filme können nicht gedreht werden.
NICHT AUSFÜHRBAR	Die Rote-Augen-Korrektur kann nicht auf das ausgewählte Bild angewandt werden.
NICHT AUSFÜHRBAR	Die Rote-Augen-Korrektur kann nicht auf Filme angewandt werden.
KEINE KARTE	Bei der Auswahl von KOPIEREN ist keine Speicherkarte eingesetzt. Setzen Sie eine Speicherkarte ein.

Warnung	Beschreibung
 KEIN BILD	Die unter  KOPIEREN gewählte Quelle enthält keine Bilder. Wählen Sie eine andere Quelle aus.
 KEIN BILD	
 FEHLER	<ul style="list-style-type: none"> • Die Sprachnotizdatei ist beschädigt: Die Sprachnotiz kann nicht wiedergegeben werden. • Fehlfunktion der Kamera: Wenden Sie sich an einen FUJIFILM-Händler.
DPOF DATEI FEHLER	Der DPOF-Druckauftrag auf der aktuellen Speicherkarte enthält mehr als 999 Bilder. Kopieren Sie die Bilder in den internen Speicher und erstellen Sie einen neuen Druckauftrag.
DPOF DATEI FEHLER	Das Bild kann nicht mit DPOF gedruckt werden.
 DPOF DATEI FEHLER	Filme können nicht mit DPOF gedruckt werden.
DATENFEHLER	Während die Bilder ausgedruckt oder auf einen Computer oder ein anderes Gerät übertragen wurden, ist ein Verbindungsfehler aufgetreten. Überprüfen Sie, ob das Gerät eingeschaltet und das USB-Kabel angeschlossen ist.
DRUCKERFEHLER	Das Papier oder die Tinte des Druckers sind erschöpft oder es ist ein anderer Druckerfehler aufgetreten. Überprüfen Sie den Drucker (weitere Informationen finden Sie in der Bedienungsanleitung des Druckers). Schalten Sie den Drucker aus und wieder ein, um mit dem Drucken fortzufahren.
DRUCKERFEHLER ERNEUT?	Das Papier oder die Tinte des Druckers sind erschöpft oder es ist ein anderer Druckerfehler aufgetreten. Überprüfen Sie den Drucker (weitere Informationen finden Sie in der Bedienungsanleitung des Druckers). Falls der Druck nicht automatisch fortgesetzt wird, drücken Sie MENU/OK .
KEIN AUSDRUCK	Es wurde versucht, einen Film, ein nicht mit dieser Kamera erstelltes Bild oder ein Bild in einem Format, das nicht vom Drucker unterstützt wird, auszudrucken. Filme und einige Bilder, die mit anderen Geräten erstellt wurden, können nicht gedruckt werden. Wenn es sich bei dem Bild um ein mit dieser Kamera aufgenommenes Foto handelt, sehen Sie in der Bedienungsanleitung des Druckers nach, ob er das JFIF-JPEG- oder Exif-JPEG-Format unterstützt. Sollte dies nicht der Fall sein, können die Bilder nicht ausgedruckt werden.

Kapazität des internen Speichers/der Speicherkarte

In der folgenden Tabelle sind die Aufnahmezeit oder die Anzahl der Bilder aufgeführt, die für die unterschiedlichen Bildqualitäten verfügbar sind. Alle Zahlen sind Näherungswerte. Die Dateigröße hängt vom aufgenommenen Motiv ab, so dass die Anzahl der Bilder, die gespeichert werden können, stark variiert. Die Anzahl der Aufnahmen oder die verbleibende Aufnahmezeit nimmt u. U. nicht gleichmäßig ab. Wenn keine Speicherkarte eingesetzt ist, kann eine begrenzte Zahl an Testbildern aufgenommen werden.

■ FinePix F770EXR

Medium		Interner Speicher (ca. 30 MB)		4 GB		8 GB	
		FINE	NORMAL	FINE	NORMAL	FINE	NORMAL
Fotos	L 4:3	4	7	610	970	1240	1970
	L 16:9	6	10	810	1290	1650	2620
	M 4:3	7	14	970	1900	1970	3850
	M 16:9	10	19	1280	2480	2590	5030
	S 4:3	15	28	1900	3570	3850	7250
	S 16:9	27	41	3470	5060	7040	10270
Filme	HS 1920 ¹	15 Sek.		37 Min.		76 Min.	
	HD 1280 ¹	20 Sek.		48 Min.		98 Min.	
	640 ²	51 Sek.		113 Min.		229 Min.	
	HS 640 × 480 ³	38 Sek.		84 Min.		171 Min.	
	HS 320 × 240 ³	77 Sek.		168 Min.		342 Min.	
	HS 320 × 112 ³	38 Sek.		84 Min.		171 Min.	

1 Verwenden Sie mindestens eine CLASS C-Karte. Einzelne Filme können höchstens 29 Minuten lang sein.

2 Einzelne Filme können höchstens 120 Minuten lang sein.

3 Verwenden Sie mindestens eine CLASS C-Karte. Einzelne Filme können höchstens 30 Sekunden lang sein.

■ FinePix F750EXR

















Medium		Interner Speicher (ca. 25 MB)		4 GB		8 GB	
		FINE	NORMAL	FINE	NORMAL	FINE	NORMAL
Fotos	L 4:3	3	6	620	990	1250	1990
	L 16:9	5	8	830	1310	1670	2640
	M 4:3	6	12	990	1930	1990	3880
	M 16:9	8	15	1300	2530	2620	5080
	S 4:3	12	23	1930	3640	3880	7320
	S 16:9	22	33	3540	5160	7110	10370
Filme	HD 1920 ¹	12 Sek.		38 Min.		76 Min.	
	HD 1280 ¹	16 Sek.		49 Min.		98 Min.	
	640 ²	40 Sek.		115 Min.		232 Min.	
	HS 640 × 480 ³	30 Sek.		85 Min.		172 Min.	
	HS 320 × 240 ³	62 Sek.		172 Min.		345 Min.	
	HS 320 × 112 ³	31 Sek.		86 Min.		172 Min.	

1 Verwenden Sie mindestens eine **CLASS 4**-Karte. Einzelne Filme können höchstens 29 Minuten lang sein.

2 Einzelne Filme können höchstens 120 Minuten lang sein.

3 Verwenden Sie mindestens eine **CLASS 4**-Karte. Einzelne Filme können höchstens 30 Sekunden lang sein.

Technische Daten

System	
Modell	Digitalkamera FinePix F770EXR/F750EXR
Effektive Pixel	16 Millionen
Bildsensor	½-Zoll EXR CMOS mit PrimärfarbfILTER
Speichermedien	• Interner Speicher F770EXR: Ca. 30 MB F750EXR: Ca. 25 MB • SD/SDHC/SDXC-Speicherkarten
Dateisystem	Entspricht den Standards Design Rule for Camera File System (DCF) , Exif 2.3 und Digital Print Order Format (DPOF)
Dateiformat	• Fotos: Exif 2.3 JPEG (komprimiert); RAW (Original RAF-Format, mitgelieferte Software notwendig); RAW+JPG stehen zur Verfügung • Fotos (3D): MPO • Filme: MOV (H.264) • Audio: WAV
Bildgröße (Pixel)	• L 4:3: 4608 × 3456 • L 3:2: 4608 × 3072 • L 16:9: 4608 × 2592 • M 4:3: 3264 × 2448 • M 3:2: 3264 × 2176 • M 16:9: 3264 × 1840 • S 4:3: 2304 × 1728 • S 3:2: 2304 × 1536 • S 16:9: 1920 × 1080
F770EXR	•  Motion Panorama  : 1624 × 11520 (Hochformat)/11520 × 1080 (Querformat) •  Motion Panorama  : 1624 × 5760 (Hochformat)/5760 × 1080 (Querformat) •  Motion Panorama  : 1624 × 3840 (Hochformat)/3840 × 1080 (Querformat) •  Motion Panorama  : 1624 × 11520 (Hochformat)/11520 × 1080 (Querformat)
F750EXR	•  Motion Panorama  : 1080 × 7680 (Hochformat)/7680 × 720 (Querformat) •  Motion Panorama  : 1080 × 3840 (Hochformat)/3840 × 720 (Querformat) •  Motion Panorama  : 1080 × 2560 (Hochformat)/2560 × 720 (Querformat) •  Motion Panorama  : 1080 × 7680 (Hochformat)/7680 × 720 (Querformat)
Objektiv	Fujinon mit 20× optischem Zoom, F:3,5 (Weitwinkel) – F:5,3 (Tele)
Brennweite	f=4,6 mm – 92,0 mm (entsprechend dem 35-mm- Kleinbildäquivalent: 25 mm – 500 mm)
Digitaler Zoom	Bis zu 3,4 × mit dem intelligenten digitalen Zoom (bis zu 68 × in Kombination mit dem optischen Zoom)
Blende	F3,5/F7,1/F10,0 (Weitwinkel), F5,3/F11,0/F16,0 (Tele); mit Neutralgraufilter (ND)

System	
Scharfstellbereich (Abstand ab Objektivvorderseite)	Ca. 45 cm – Unendlich (Weitwinkel); 2,5 m – Unendlich (Tele) • Makro: ca. 5 cm – 3,0 m (Weitwinkel); 1,3 m – 3,0 m (Tele)
Empfindlichkeit	Standardausgangsempfindlichkeit äquivalent zu ISO 100, 200, 400, 800, 1600, 3200, 6400 (Bildgröße M oder S), 12800 (Bildgröße S); AUTO, AUTO (400), AUTO (800), AUTO (1600), AUTO (3200)
Messung	256-Segment (TTL)-Messung (through-the-lens, (Messung durchs Objektiv); MEHRFELD, SPOT, INTEGRAL
Belichtungssteuerung	Programmautomatik, Blendenautomatik, Zeitautomatik, manuelle Belichtungssteuerung
Belichtungskorrektur	-2 LW – +2 LW in Stufen von 1/3 LW
Bildstabilisierung	Optische Stabilisierung (Bildsensorverschiebung)
Verschlusszeit (kombinierter mechanischer und elektronischer Verschluss)	8 s – 1/2000 s • : 1/4 s – 1/1000 s • : 3 s – 1/1000 s • : 4 s – 1/2 s • Sonstige Modi: 1/4 s – 1/2000 s
Serienbilder	
F770EXR	• : Max. 200 Bilder; die Bildrate kann aus 11, 8, 5 und 3 Bildern/s gewählt werden (Die Bildrate variiert je nach Aufnahmebedingungen oder Anzahl der Bilder in der Serienreihe.) • : Max. 16 Bilder; die Bildrate kann aus 11, 8, 5 und 3 Bildern/s gewählt werden
F750EXR	• / : Max. 12 Bilder; die Bildrate kann aus 12, 6 und 3 Bildern/s gewählt werden
Fokus	• Modus: Mittenbetonter AF, Mehrfeld-AF, Kontinuierlicher-AF, Verfolgungs-AF • Autofokus-System: AF TTL-Kontrasterkennung
Weißabgleich	Benutzerdefiniert, automatisch, direktes Sonnenlicht, Schatten, Tageslicht-Leuchtstofflampe, warmweiße Leuchtstofflampe, kühlweiße Leuchtstofflampe, Glühlampenlicht, unter Wasser
Selbstausröser	Aus, 2 s, 10 s.; Selbstausröser (und

System

Blitz Automatische Blitzsteuerung; effektive Reichweite bei **AUTO** ca. 15 cm – 3,7 m (Weitwinkel; beachten Sie, dass das Objektiv den Blitz u.U. bei geringen Reichweiten blockiert), **90 cm – 2,4 m** (Tele)

Blitzmodus

Automatik, Aufhellblitz, aus, Langzeitbelichtung (Rote-Augen-Korrektur aus); Automatik mit Rote-Augen-Korrektur, Aufhellblitz mit Rote-Augen-Korrektur, aus, Langzeitbelichtung mit Rote-Augen-Korrektur (Rote-Augen-Korrektur ein)

LCD-Monitor

3,0 Zoll, 460.000 Pixel Farb-LCD-Monitor; Bildabdeckung ca. 100 %

Filme

- **FULL HD 1920**: 1920 × 1080 (1080p), 30 Bilder/s
- **HD 1280**: 1280 × 720 (720p), 30 Bilder/s
- **640**: 640 × 480 (VGA), 30 Bilder/s
- **HS 640 × 480**: 80 Bilder/s
- **HS 320 × 240**: 160 Bilder/s
- **HS 320 × 112**: 320 Bilder/s

Hinweis: **FULL HD**-, **HD**- und **640**-Filme werden mit Stereoton aufgenommen.

Die Datenbank mit Kartendaten wurde erstellt

Oktober 2010

Eingänge/Ausgänge

A/V OUT (Audio-/Video-Ausgang) NTSC- oder PAL-Ausgang mit Einkanalton

Digitaler Eingang/Ausgang USB 2.0 (High-Speed); gemeinsam mit A/V-OUT-Ausgang; MTP/PTP

HDMI Ausgang

HDMI-Mini-Anschluss

Stromversorgung/Sonstiges

Stromversorgung

- **F770EXR:** Akku NP-50A
- **F750EXR:** Akku NP-50
- Netzadapter AC-5VX und Gleichstromkoppler CP-50 (im Handel erhältlich)

Lebensdauer des Akkus

(ungefähre Anzahl der Bilder, die mit einem vollständig aufgeladenen Akku aufgenommen werden können)

Akkutyp	Ungefähre Anzahl verbleibender Bilder
NP-50A/NP-50 (im Lieferumfang der Kamera enthalten)	300

CIPA-Standard, gemessen im  (Auto) –Modus mit dem mitgelieferten Akku der Kamera und SD-Speicherkarte.

Hinweis: Die Anzahl der Aufnahmen, die mit dem Akku gemacht werden können, hängt vom Ladestand des Akkus ab und nimmt bei niedrigen Temperaturen ab.

Abmessungen (W × H × T)

105,1 mm × 63,3 mm × 36,0 mm, ohne vorstehende Teile (Mindesttiefe 24,9 mm)

Aufnahmegewicht

- **F770EXR:** Ca. 234 g, mit Akku und Speicherkarte
- **F750EXR:** Ca. 228 g, mit Akku und Speicherkarte

Kameragewicht

- **F770EXR:** Ca. 213 g, ohne Akku, Zubehör und Speicherkarte
- **F750EXR:** Ca. 209 g, ohne Akku, Zubehör und Speicherkarte

Betriebsbedingungen

- **Temperatur:** 0 °C – +40 °C
- **Luftfeuchtigkeit:** 10 – 80 % (nicht kondensierend)

Akku NP-50A (F770EXR)

Nennspannung	3,7 V Gleichstrom
Nennkapazität	1000 mAh
Betriebstemperatur	0 °C – +40 °C
Abmessungen (W×H×T)	35,4 mm × 40,0 mm × 6,6 mm
Gewicht	Ca. 20 g

Akku NP-50 (F750EXR)

Nennspannung	3,6 V Gleichstrom
Nennkapazität	1000 mAh
Betriebstemperatur	0 °C – +40 °C
Abmessungen (W×H×T)	35,4 mm × 40,0 mm × 6,6 mm
Gewicht	Ca. 18 g

Akkuladegerät BC-45W

Neineingang	100 V – 240 V Wechselstrom, 50/60 Hz	
Eingangskapazität	• 100 V: 8,0 VA	• 240 V: 12 VA
Nennausgang	4,2 V Gleichstrom, 550 mA	
Unterstützte Akkus	NP-50A/NP-50-Akkus	
Ladezeit	Ca. 150 Minuten (+20 °C)	
Abmessungen (W×H×T)	91 mm × 62 mm × 23 mm, ohne vorstehende Teile	
Gewicht	Ca. 67 g ohne Akku	
Betriebstemperatur	0 °C – +40 °C	

Gewicht und Abmessungen hängen von dem Land bzw. der Region ab, in der die Kamera gekauft wurde.

■ Hinweise

- Die technischen Daten können ohne Ankündigung geändert werden, besuchen Sie http://www.fujifilm.com/products/digital_cameras/index.html. FUJIFILM haftet nicht für Schäden, die durch Fehler in dieser Bedienungsanleitung verursacht wurden.
- Obwohl der LCD-Monitor mit modernster, hochpräziser Technik gefertigt wurde, können kleine helle Punkte und anormale Farben (insbesondere in der Nähe von Texten) auftreten. Das ist normal bei dieser Art von LCD-Monitoren und stellt keine Fehlfunktion dar; die von der Kamera aufgenommenen Bilder werden davon nicht beeinträchtigt.
- Digitalkameras können Funktionsstörungen aufweisen, wenn sie starken Hochfrequenzstörungen ausgesetzt werden (z. B. elektromagnetische Felder, statische Elektrizität oder Leitungsruschen).
- Aufgrund des verwendeten Objektivs können am Bildrand u. U. Verzerrungen auftreten. Das ist normal.

FUJIFILM

FUJIFILM Corporation

7-3, AKASAKA 9-CHOME, MINATO-KU, TOKYO 107-0052, JAPAN

http://www.fujifilm.com/products/digital_cameras/index.html