

BRAUN

Satin-Hair 7



ES2

ST 710

Type 3546

ST 730

Type 3555

www.braun.com

Deutsch	6
English	9
Français	12
Español	15
Português	18
Italiano	21
Nederlands	24
Dansk	27
Norsk	30
Svenska	33
Suomi	36
Polski	39
Český	43
Slovenský	46
Magyar	49
Hrvatski	52
Slovenski	55
Türkçe	58
Română (RO/MD)	61
Ελληνικά	64
Български	67
Русский	70
Українська	74
عربي	81

Internet:

www.braun.com

www.service.braun.com

Braun GmbH
Frankfurter Straße 145
61476 Kronberg/Germany



Braun Infolines

DE/AT	00 800 27 28 64 63 00 800 BRAUNINFOLINE
CH	08 44 - 88 40 10
UK	0800 783 7010
IE	1 800 509 448
FR	0 800 944 802
BE	0 800 14 592
ES	901 11 61 84
PT	808 20 00 33
IT	(02) 6 67 86 23
NL	0 800-445 53 88
DK	70 15 00 13
NO	22 63 00 93
SE	020 - 21 33 21
FI	020 377 877
PL	801 127 286 801 1 BRAUN
CZ	221 804 335
SK	02/5710 1135
HR	091 66 01 777
SI	080 2822
HU	(06-1) 451-1256
RO	021-224.00.47
TR	0 800 261 63 65
RU	8 800 200 20 20
UA	0 800 505 000
HK	852-25249377 (Audio Supplies Company Ltd.)

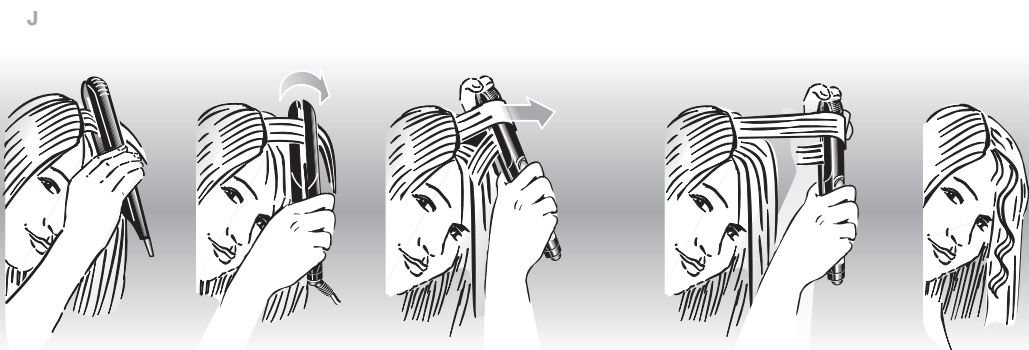
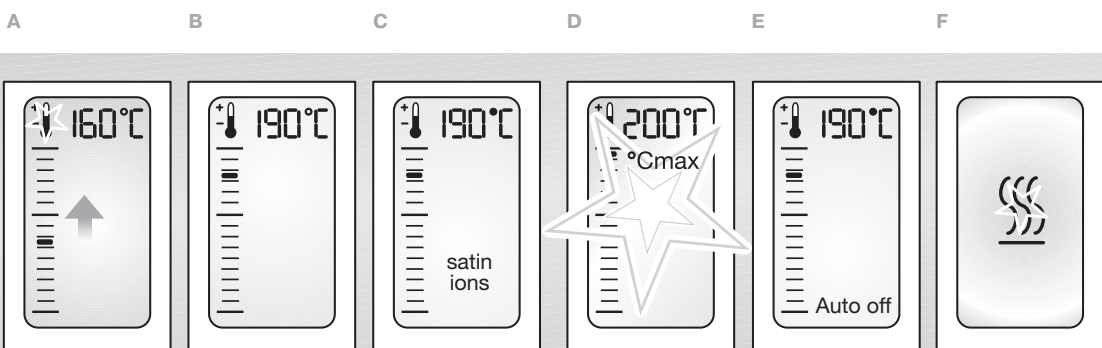
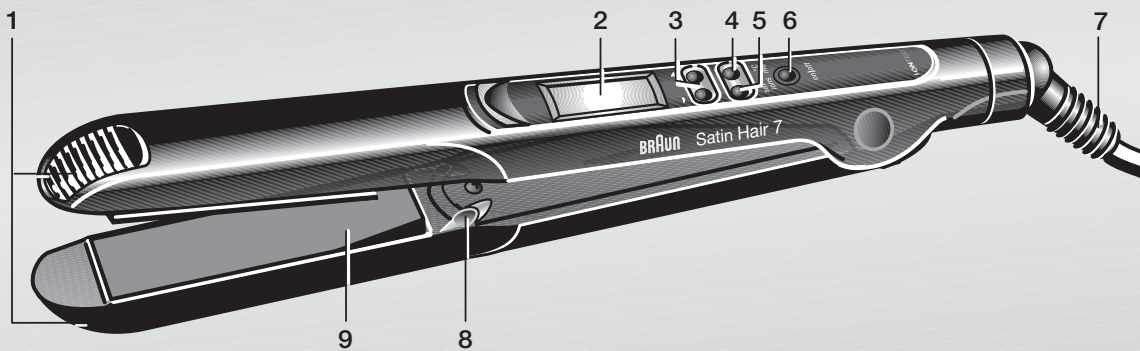

Deutsch

Bitte lesen Sie diese Bedienungsanleitung sorgfältig durch, bevor Sie das Gerät benutzen. Bewahren Sie die Bedienungsanleitung gut auf, damit Sie auch später darauf zurückgreifen können.

Wichtig

- Schließen Sie das Gerät nur an Wechselspannung (~) an und prüfen Sie, ob Ihre Netzspannung mit der Spannungsangabe auf dem Gerät übereinstimmt.
-  Dieses Gerät darf nicht in der Nähe von mit Wasser gefüllten Behältern wie z.B. Badewanne, Dusche, Waschbecken verwendet werden. Das Gerät darf nicht nass werden.
- Als zusätzlicher Schutz sollte im Stromkreis des Badezimmers eine Fehlerstrom-Schutzeinrichtung (FI/RCD) mit einem Bemessungsauslösestrom von maximal 30 mA installiert sein. Fragen Sie Ihren Elektroinstallateur.
- Dieses Gerät kann von Kindern ab 8 Jahren und von Personen mit reduzierten physischen, sensorischen oder mentalen Fähigkeiten oder Mangel an Erfahrung und/oder Wissen benutzt werden, wenn sie beaufsichtigt oder bezüglich des sicheren Gebrauchs des Gerätes unterwiesen wurden und die daraus resultierenden Gefahren verstanden haben. Kinder dürfen nicht mit dem Gerät spielen. Reinigung und Benutzer-Wartung dürfen nicht durch Kinder durchgeführt werden, es sei denn, sie sind älter als 8 Jahre und beaufsichtigt.
- Vermeiden Sie eine Berührung heißer Geräteteile.
- Legen Sie das Gerät in heißem Zustand nur auf hitzebeständigen Oberflächen ab.
- Das Netzkabel nicht um das Gerät wickeln. Überprüfen Sie es regelmäßig auf Schadstellen. Ist das Netzkabel beschädigt, muss es durch eine vom Hersteller benannte Reparaturwerkstatt ersetzt werden, um Gefährdungen zu vermeiden.
- Dieses Gerät sollte nur bei trockenem Haar verwendet werden.
- Vorsicht bei der Anwendung des Gerätes mit Maximaltemperatur.

Beschreibung

- 1 Cool touch (nicht geheizte Rippenfläche)
- 2 LCD-Anzeige
- 3 Temperatur-Tasten (-/+)
- 4 «°C max»-Taste
- 5 «satin ions»-Taste
- 6 Ein-/Aus-Schalter «on/off»
- 7 2 m Kabel mit Drehkupplung
- 8 Grüne Ionen-Düsen
- 9 NanoGlide Styling-Platten

IONTEC

IONTEC ist eine speziell für den Schutz der Gesundheit Ihrer Haare entwickelte Technologie. Sie stellt den Feuchtigkeitsgehalt Ihres Haares wieder her, der sonst durch Styling bei hohen Temperaturen verloren geht.

Durch Aktivieren der «satin ions»-Taste (5) geben die grünen Ionen-Düsen (8) Millionen von Ionen an Ihre Haare ab. Beim Glätten umschließen diese satin ions jedes einzelne Haar und ziehen Feuchtigkeitspartikel aus der Umgebungsluft an, um so schnell den Feuchtigkeitsgehalt Ihres Haares wiederherzustellen. Die Display-Anzeige «satin ions» [C] und ein leises Knistern weisen auf die aktivierte Funktion hin.

Inbetriebnahme

- Schließen Sie das Gerät ans Netz an und drücken Sie den Ein-/Aus-Schalter (6) für eine Sekunde, um das Gerät einzuschalten.
- Während des Aufheizens leuchtet die LCD-Anzeige (2) rot. Das Gerät startet mit einer werkseitig eingestellten Standard-Temperatur bis 160 °C. Das Thermometer-Symbol blinkt, solange die angezeigte Temperatur noch nicht erreicht ist [A].
- Wenn nach ca. 30 Sekunden die Anzeige grün leuchtet, ist die niedrigste Styling-Temperatur erreicht und das Gerät ist betriebsbereit.
- Individuelle Temperatureinstellung: Über die Temperatur-Tasten (3) können Sie die gewünschte Temperatur in 5 °C Stufen in einem Bereich von 130 °C bis 200 °C einstellen.
- Sobald die eingestellte Temperatur erreicht ist, hört das Thermometer-Symbol auf zu blinken [B].
Wir empfehlen folgende Einstellungen:

Haarstruktur

fein, porös, gefärbt, blondiert

normal

kräftig, resistent

... und für professionelle Stylingergebnisse

Je höher die Styling-Temperatur, desto schneller erreichen Sie gute Glättergebnisse. Bei maximaler Temperatur-Einstellung sollten Sie eine Strähne nicht wiederholt behandeln.

- Maximaltemperatur-Funktion: Bei schwer zu stylenden Strähnen können Sie das Gerät für ca. 20 Sekunden auf Maximaltemperatur aufheizen, indem Sie die «°C max»-Taste (4) drücken. In dieser Zeit blinkt die Anzeige [D]. Anschließend geht die Temperatur wieder auf den eingestellten Wert zurück.
- Abschaltautomatik: Aus Sicherheitsgründen schaltet sich das Gerät nach 30 Minuten automatisch aus. 5 Minuten vor der automatischen Abschaltung erscheint «Auto off» [E] auf der Anzeige, die rot-grün blinkt. Sollten Sie das Gerät noch weiter benutzen wollen, drücken Sie kurz den Ein-/Aus-Schalter (6).
- Speicherfunktion: Das Gerät speichert Ihre individuellen Einstellungen für die nächste Benutzung.

Temperaturbereich

130 °C – 160 °C

160 °C – 175 °C

175 °C – 200 °C

Stylen

Vorbereitung

- Trocknen Sie Ihr Haar vollständig, bevor Sie das Gerät verwenden.
- Kämmen Sie das Haar zunächst mit einem grob gezahnten Kamm, um es zu entwirren [G].
- Teilen Sie das Haar in einzelne Strähnen auf. Halten Sie eine ca. 3 bis 4 cm breite Strähne straff und legen Sie sie am Haaransatz [H] zwischen die Styling-Platten.

So glätten Sie Ihr Haar

- Bewegen Sie das Gerät langsam und kontinuierlich entlang der gesamten Haarlänge [I], ohne länger als 2 Sekunden auf einer Stelle zu verweilen. So erhalten Sie beste Ergebnisse, ohne die Haare zu sehr zu strapazieren. Die NanoGlide Styling-Platten bieten dreifach bessere Gleiteigenschaften als herkömmliche Platten und schützen daher Ihr Haar vor unnötiger Beanspruchung.
- Das Gerät lässt sich besser handhaben, wenn Sie es mit der anderen Hand an den Cool touch Punkten (1) festhalten.
- Sie können die Haarspitzen nach außen oder innen formen, indem Sie das Gerät entsprechend drehen, bevor Sie es über die Haarspitzen hinaus ziehen.

So formen Sie leichte Wellen und Locken

- Legen Sie eine Strähne am Haaransatz zwischen die Styling-Platten,
- drehen Sie das Gerät eine halbe Umdrehung und
- ziehen Sie es langsam in Richtung Haarspitzen [J]. Wird das Gerät über die Spitzen hinaus gezogen, entsteht eine Locke.

Nach dem Gebrauch

Nach jedem Gebrauch den Ein-/Aus-Schalter (6) für eine Sekunde drücken, um das Gerät auszuschalten.

Temperaturrestanzeige

Solange das Gerät nicht vom Stromnetz getrennt wird, leuchtet nach dem Ausschalten die LCD-Anzeige noch rot und zeigt das Abkühlsymbol [F]. Erst wenn die Temperatur unter 60 °C abgefallen ist, schaltet sich die LCD-Anzeige aus und Sie können das Gerät ohne jegliche Gefahr berühren.

Reinigen

Tauchen Sie das Gerät niemals in Wasser ein. Reinigen Sie das Gerät mit einem feuchten Tuch und trocknen Sie es mit einem weichen Tuch nach.

Änderungen vorbehalten.

Das Gerät darf am Ende seiner Lebensdauer nicht mit dem Hausmüll entsorgt werden. Die Entsorgung kann über den Braun Kundendienst oder lokal verfügbare Rückgabe- und Sammelstellen erfolgen.



Garantie

Als Hersteller übernehmen wir für dieses Gerät – nach Wahl des Käufers zusätzlich zu den gesetzlichen Gewährleistungsansprüchen gegen den Verkäufer – eine Garantie von 2 Jahren ab Kaufdatum. Innerhalb dieser Garantiezeit beseitigen wir nach unserer Wahl durch Reparatur oder Austausch des Gerätes unentgeltlich alle Mängel, die auf Material- oder Herstellungsfehlern beruhen. Die Garantie kann in allen Ländern in Anspruch genommen werden, in denen dieses Braun Gerät von uns autorisiert verkauft wird.

Von der Garantie sind ausgenommen: Schäden durch unsachgemäßen Gebrauch, normaler Verschleiß und Verbrauch sowie Mängel, die den Wert oder die Gebrauchstauglichkeit des Gerätes nur unerheblich beeinflussen. Bei Eingriffen durch nicht von uns autorisierte Braun Kundendienstpartner sowie bei Verwendung anderer als Original Braun Ersatzteile erlischt die Garantie.

Im Garantiefall senden Sie das Gerät mit Kaufbeleg bitte an einen autorisierten Braun Kundendienstpartner. Die Anschrift finden Sie unter www.service.braun.com oder können Sie kostenlos unter 00800/27 28 64 63 erfragen.

English

Please read these use instructions carefully before use and keep them for future reference.

Important

- Plug your appliance into an alternating current outlet only and make sure that your household voltage corresponds to the voltage printed on the appliance.
-  This appliance must never be used near water (e.g. a filled wash basin, bathtub or shower). Do not allow the appliance to get wet.
- For additional protection, it is advisable to install a residual current device (RCD) with a rated residual operating current not exceeding 30 mA in the electrical circuit of your bathroom. Ask your installer for advice.
- This appliance can be used by children aged from 8 years and above and persons with reduced physical, sensory or mental capabilities or lack of experience and knowledge if they have been given supervision or instruction concerning the safe use of the appliance and understand the hazards involved. Children shall not play with the appliance. Cleaning and user maintenance shall not be made by children unless they are older than 8 years and supervised.
- Avoid touching the hot parts of the appliance.
- When hot, do not place on surfaces that are not heat-resistant.
- Do not wrap the mains cord around the appliance. Regularly check the mains cord for wear or damage. If the cord is damaged, it must be replaced by an authorized Braun Service Centre in order to avoid a hazard.
- The appliance should be used on dry hair only.
- Be careful when using the appliance at maximum temperature.

Description

- 1 Cool touch
- 2 Display
- 3 Temperature selection buttons (-/+)
- 4 «°C max» button (for instant high-temperature styling)
- 5 «satin ions» button
- 6 «on/off» button
- 7 Swivel cord (2 m length)
- 8 Green ion jets
- 9 NanoGlide Styling plates

IONTEC

IONTEC is a technology which is specifically developed to protect the health of your hair. It restores the moisture balance of your hair that usually gets lost during styling with excessive heat. By activating the «satin ions» button (5), the green ion jets (8)

release millions of ions effectively on to your hair. These satin ions envelop every single hair and quickly restore the moisture balance of your hair by attracting moisture particles from the air while straightening. The display now shows «satin ions» [C] and a slight crackling noise can be heard.

Getting started

- Connect the appliance to an electrical outlet and push the «on/off» button (6) for 1 second to turn it on.
- During heat-up, the display turns red. The appliance is delivered with a default temperature setting of 160 °C. The thermometer symbol is flashing as long as the displayed temperature is not reached. [A]
- After approx. 30 seconds, the display turns green indicating that the minimum styling temperature is reached. You can start using the appliance.
- As soon as the preset temperature is reached, the thermometer symbol stops flashing [B].
- Individual temperature choice: Using the temperature selection buttons (3), you can adjust the temperature in 5 °C steps in a range between 130 °C and 200 °C. We recommend the following temperature settings:

Hair structure	Temperature setting
Fine, porous, coloured, bleached	130 °C – 160 °C
Normal	160 °C – 175 °C
Strong, resistant ... and for professional styling results	175 °C – 200 °C

The higher the temperature setting, the faster you will get a sleek straightening result. When working with the maximum temperature setting, you should not treat the same strand more than once.

- °C max booster: For handling difficult hair strands, you can instantly boost the temperature by pushing the «°C max» button (4). For 20 seconds, the appliance will heat up to the maximum temperature with the backlight flashing [D]. Afterwards, the appliance switches back to the previously selected temperature.
- Safety auto off: For safety reasons, the appliance automatically switches off after 30 minutes. Five minutes prior to switching off, the display shows «Auto off» [E] along with a red/green flashing backlight. If you want to keep on straightening, simply press the «on/off» button (6) again shortly.
- Memory function: In order to make your styling session as convenient and quick as possible, the appliance stores your last personalised settings for the next usage.

Styling

Preparation

- Make sure your hair is completely dry before using the appliance.
- First, comb your hair through with a wide toothed comb to remove tangles [G].
- Section your hair off. Starting close to the roots, take a thin section of hair (strands of 3–4 cm maximum) and clamp it firmly between the styling plates [H].

How to straighten your hair

- Gently run the straightener through the entire length of the hair, slowly and steadily, from roots to the ends [I] without stopping for longer than 2 seconds. This will ensure best straightening results without damaging your hair. Since the NanoGlide Ceramic plates are 3 times smoother than conventional ceramic plates, they protect your hair from damage by providing friction-free gliding.
- For improved control when gliding along a strand, you may stabilise the appliance by holding it with the other hand on the cool touch points (1).
- You can create flicks at the hair ends by slowly turning the appliance either outwards or inwards before releasing a strand.

How to form curls

With the Braun straightener, you can also create loose curls and waves [J]:

- Clamp a strand at the roots,
- turn the appliance half a turn,

- then slowly move the appliance horizontally towards hair ends and the strand will turn into curl.

After use

After each use, switch off the appliance by pushing the «on/off» button (6) for 1 second.

Residual heat indicator

As long as the appliance is not unplugged, the display turns red and shows the cooling down symbol [F] during the cooling down phase. Only when the temperature has dropped below 60 °C, the display switches off and you can touch the appliance without any risk.

Cleaning

Always unplug before cleaning. Never immerse the appliance in water.

Clean the appliance with a damp cloth and use a soft cloth to dry.

Subject to change without notice.

Please do not dispose of the product in the household waste at the end of its useful life. Disposal can take place at a Braun Service Centre or at appropriate collection points provided in your country.



Guarantee

We grant a 2 year guarantee on the product commencing on the date of purchase. Within the guarantee period we will eliminate any defects in the appliance resulting from faults in materials or workmanship, free of charge either by repairing or replacing the complete appliance at our discretion.

This guarantee extends to every country where this appliance is supplied by Braun or its appointed distributor.

This guarantee does not cover: damage due to improper use, normal wear or use as well as defects that have a negligible effect on the value or operation of the appliance. The guarantee becomes void if repairs are undertaken by unauthorised persons and if original Braun parts are not used.

To obtain service within the guarantee period, hand in or send the complete appliance with your sales receipt to an authorised Braun Customer Service Centre (address information available online at www.service.braun.com).

For UK only:

This guarantee in no way affects your rights under statutory law.

Français

Merci de lire soigneusement le mode d'emploi avant d'utiliser l'appareil.

Important

- Branchez uniquement votre appareil sur une prise de courant alternatif en vérifiant que le voltage de votre maison correspond au voltage marqué sur l'appareil.
-  Cet appareil ne doit jamais être utilisé sous la douche ou à proximité de l'eau (ex. au dessus d'un évier ou d'une baignoire remplie d'eau). Ne pas mouiller l'appareil.
- Pour une protection supplémentaire, il est conseillé de faire installer un disjoncteur différentiel n'excédant pas 30 mA de courant de fuite maximum admis dans le circuit d'alimentation de sa salle de bains. Demandez conseil à son installateur.
- Cet appareil peut être utilisé par des enfants de 8 ans et plus et par des personnes dont les capacités physiques, sensorielles ou mentales sont réduites, ou des personnes dénuées d'expérience ou de connaissance, si elles ont pu bénéficier, par l'intermédiaire d'une personne responsable de leur sécurité, d'une surveillance ou d'instructions préalables concernant l'utilisation de l'appareil en toute sécurité et les dangers encourus. Les enfants ne doivent pas jouer avec l'appareil. Le nettoyage et l'entretien ne doivent pas être faits par des enfants, à moins qu'ils ne soient âgés de plus de 8 ans et qu'ils ne soient sous surveillance.
- Evitez de toucher les parties chaudes du produit.
- Lorsque l'appareil est chaud, ne pas le poser sur des surfaces non thermorésistantes.
- Ne pas enrouler le cordon autour de l'appareil. Vérifiez régulièrement que le cordon n'est ni usé, ni endommagé. Si le cordon d'alimentation est endommagé, n'utilisez plus l'appareil. Le cordon doit être remplacé dans un centre service agréé Braun afin d'éviter tout danger pour l'utilisateur.
- Le lisseur céramique Braun ne doit être utilisé que sur cheveux secs.
- Faites attention lorsque vous utilisez l'appareil à température maximale.

Descriptif

- 1 Embout froid
- 2 Ecran de contrôle
- 3 Molette de réglage de la température (-/+)
- 4 Fonction « °C max » (température maximale instantanée)
- 5 Bouton « satin ions »
- 6 Bouton marche/arrêt « on/off »
- 7 Cordon avec anneau de suspension (2 m de long)

- 8 Diffuseur d'ions négatifs
- 9 Plaques lissantes, flottantes, recouvertes de céramique

IONTEC

La technologie IONTEC a été spécialement développée pour protéger la santé de vos cheveux. Elle rétablit le taux d'hydratation de vos cheveux qui diminue généralement lorsque vous vous séchez les cheveux à une température trop élevée. Lorsque vous actionnez le bouton « satin ions » (5), le diffuseur d'ions négatifs (8) libère des millions d'ions sur vos cheveux. Tout en les lissant, ces ions satin enveloppent chacun de vos cheveux et rétablissent rapidement leur taux d'hydratation en attirant les particules hydratantes présentes dans l'air. La fonction « satin ions » [C] s'affiche et l'on peut entendre un léger crépitement.

Mise en marche

- Placez l'appareil sur une surface plane, thermorésistante et branchez-le à une prise de courant. Allumez l'appareil en appuyant sur le bouton « on/off » (6) pendant 1 seconde.
- Durant le temps de chauffe, l'écran de contrôle (2) est rouge. L'appareil lors de la première utilisation ou par défaut se règle automatiquement à une température de 160 °C. Le symbole thermomètre sur l'écran de contrôle clignote tant que la température n'est pas atteinte [A].
- Après approximativement 30 secondes, l'écran de contrôle devient vert, indiquant que la température minimum est atteinte. Vous pouvez désormais utiliser l'appareil.
- Une fois la température sélectionnée atteinte, le symbole thermomètre s'arrête de clignoter sur l'écran de contrôle [B].
- Réglage individuel de la température : En utilisant le bouton de réglage de la température (3), choisissez la température souhaitée comprise entre 130 °C et 200 °C par échelons de 5 °C.

Quelques conseils sur le choix des températures :

Types de cheveux	Réglage de la température
Fins, ternes, colorés, décolorés	130 °C – 160 °C
Normaux	160 °C – 175 °C
Forts, résistants	
... et pour un résultat professionnel	175 °C – 200 °C

Plus la température sera élevée, plus vite vous obtiendrez un effet lissant.

Lorsque vous utilisez l'appareil à la température maximale, vous ne devez pas traiter vos mèches de cheveux plus d'une fois.

- Temps de chauffe « °C max » : Pour coiffer des mèches de cheveux difficiles, vous pouvez utiliser la fonction « °C max » (4), qui vous assure un temps de chauffe de l'appareil instantané. Profitez automatiquement pendant 20 secondes de la température maximale, signalée par une lumière clignotante [D]. A la fin des 20 secondes, l'appareil revient automatiquement sur la température réglée au préalable.
- Fonction sécurité automatique de mise en arrêt : Pour des raisons de sécurité, l'appareil s'éteint automatiquement au bout de 30 minutes. 5 minutes avant l'arrêt de l'appareil, marche/arrêt apparaît sur l'écran de contrôle suivi d'une lumière verte. Si vous souhaitez que l'appareil reste allumé, il vous suffit simplement d'appuyer sur le bouton « on/off » (6).
- Fonction mémoire : Pour vous rendre le coiffage plus pratique, l'appareil est équipé d'une fonction mémoire qui conserve vos réglages, pour vous faire gagner du temps lors de la prochaine utilisation.

Lissage

Préparation

- Vérifiez que vos cheveux soient complètement secs avant toute utilisation.
- Démêlez vos cheveux à l'aide d'une brosse ou d'un peigne [G].
- Sélectionnez une mèche. Commencez à la base des racines, placez une mèche de cheveux (mèche de 3-4 cm max) entre les plaques et refermez [H].

Comment lisser vos cheveux

- Avec douceur, faites glisser l'appareil sur toute la longueur de vos cheveux, lentement de la racine jusqu'au bout des

cheveux [I] sans vous arrêter pendant plus de 2 secondes. Cela vous assurera un meilleur lissage de vos cheveux en évitant toute agression. Les plaques céramiques NanoGlide sont 3 fois plus douces que les plaques céramiques conventionnelles, et vous assurent lors du coiffage une glisse sans frottement pour une protection avancée des cheveux.

- Pour vous assurer un meilleur contrôle de l'appareil lors du lissage, stabilisez-le en le tenant de l'autre main à l'extrémité avant de l'appareil sur la zone prévue à cet effet.
- Vous pouvez également onduler vos pointes de cheveux en tournant doucement l'appareil vers l'intérieur et vers l'extérieur avant de l'enlever de votre mèche de cheveux.

Comment boucler vos cheveux

Avec le lisseur professionnel de Braun, bouclez ou ondulez vos cheveux [J] :

- Serrez la mèche depuis la racine entre les deux plaques
- enrroulez la mèche de cheveux autour de l'appareil en le tournant de 180°
- ensuite, délicatement replacer l'appareil à l'horizontal, puis faites glisser l'appareil jusqu'au bout de la mèche, et la votre mèche sera bouclée.

Après utilisation

Après chaque utilisation, éteignez l'appareil en appuyant sur le bouton « on/off » (6) pendant 1 seconde.

Indicateur résiduel de chaleur

Si l'appareil reste branché, l'écran de contrôle indique que l'appareil est en phase de refroidissement et ce jusqu'à ce que l'appareil soit complètement refroidi [F]. Uniquement lorsque la température est descendue en dessous des 60 °C, l'écran de contrôle s'éteint et vous pouvez manipuler l'appareil sans aucun danger.

Nettoyage

Toujours débranchez l'appareil avant de le nettoyer. Ne jamais plonger l'appareil dans l'eau. Nettoyez l'appareil à l'aide d'un chiffon humide et essuyez avec un chiffon sec et doux.

Sujet à toute modification sans préavis.

A la fin de vie de votre appareil, veuillez ne pas le jeter avec vos déchets ménagers. Remettez-le à votre Centre Service agréé Braun ou déposez-le dans des sites de récupération appropriés conformément aux réglementations locales ou nationales en vigueur.



Garantie

Nous accordons une garantie de 2 ans sur ce produit, à partir de la date d'achat.

Pendant la durée de la garantie, Braun prendra gratuitement à sa charge la réparation des vices de fabrication ou de matière en se réservant le droit de décider si certaines pièces doivent être réparées ou si l'appareil lui-même doit être échangé.

Cette garantie s'étend à tous les pays où cet appareil est commercialisé par Braun ou son distributeur exclusif.

Cette garantie ne couvre pas : les dommages occasionnés par une utilisation inadéquate et l'usure normale. Cette garantie devient caduque si des réparations ont été effectuées par des personnes non agréées par Braun et si des pièces de rechange ne provenant pas de Braun ont été utilisées.

Pour toute réclamation intervenant pendant la période de garantie, retournez ou rapportez l'appareil ainsi que l'attestation de garantie à votre revendeur ou à un Centre Service Agréé Braun.

Appelez au 0 800 944 802 (ou se référez à <http://www.service.braun.com>) pour connaître le Centre Service Agréé Braun le plus proche de chez vous.

Clause spéciale pour la France

Outre la garantie contractuelle exposée ci-dessus, nos clients bénéficient de la garantie légale des vices cachés prévue aux articles 1641 et suivants du Code civil.

Español

Le rogamos que lea atentamente estas instrucciones de uso antes de su utilización y las guarde para consultas futuras.

Importante

- Enchufe su electrodoméstico en una toma de corriente alterna solamente, y asegúrese de que el voltaje de su vivienda se corresponde con el voltaje impreso en el electrodoméstico.
-  Cet electrodoméstico nunca debe utilizarse cerca de agua (por ej. un lavabo, bañera o ducha llenos de agua). Siempre evitar que el electrodoméstico se moje.
- Para tener protección adicional, se aconseja instalar un dispositivo de corriente residual (RCD) con una corriente operativa residual estimada que no exceda de los 30 mA en el circuito eléctrico de su baño. Consulte con su instalador.
- Este aparato puede ser utilizado por niños a partir de los 8 años y personas con capacidades físicas, sensoriales o mentales reducidas o con falta de experiencia y conocimiento si se les ha dado la supervisión o instrucciones adecuadas para el uso seguro del aparato y entienden los riesgos que implica. Los niños no deberían jugar con el aparato. Los niños no deberían realizar la limpieza y el mantenimiento del aparato a no ser que sean mayores de 8 años y lo hagan bajo supervisión.
- Evite el contacto con las partes calientes del electrodoméstico.
- Cuando está caliente, no depositarlo en lugares que no sean resistentes al calor.
- No enrolle el cable eléctrico alrededor del aparato. Supervise el cordón con regularidad por si aparecen desgastes o daños. En caso de que el cable presente deterioro, deje de usar el aparato y llévelo a un servicio técnico autorizado de Braun. Una reparación defectuosa puede implicar riesgos para el usuario.
- El electrodoméstico debe utilizarse solamente en cabellos secos.
- Tenga cuidado al utilizar la plancha de pelo a la máxima temperatura.

Descripción

- 1 Zona de tacto frío
- 2 Pantalla
- 3 Botones de selección de temperatura (-/+)
- 4 Botón de «°C max» (para moldear por calentamiento extra rápido)
- 5 Botón «satin ions»
- 6 Botón de encendido/apagado «on/off»
- 7 Cordón giratorio (2 m longitud)
- 8 Surtidor de iones
- 9 NanoGlide placas de moldeado

IONTEC

IONTEC es una tecnología desarrollada específicamente para proteger la salud de tu pelo. Reestablece la hidratación de tu pelo normalmente perdida por las herramientas de styling que utilizan altas temperaturas.

Activando el botón de «satin ions» (5), un flujo de iones llega a tu pelo. Estos satin ions envuelven cada pelo y devuelven la hidratación a tu cabello atrayendo las partículas hidratantes del aire mientras utilizas el producto. La pantalla ahora muestra «satin ions» [C] y se puede comprobar por el leve zumbido que emiten estos iones al ser desprendidos.

Inicio

- Conectar el electrodoméstico a una toma eléctrica y pulsar el botón «on/off» (6) durante 1 segundo para encenderlo.
- Durante el calentamiento, la pantalla está en rojo. El aparato se entrega con una temperatura predeterminada de 160 °C. El símbolo del termómetro parpadea hasta que se llega a la temperatura mostrada [A].
- Después de aproximadamente 30 segundos, la pantalla se vuelve de color verde, indicando que se ha alcanzado la temperatura mínima de moldeado. Se puede empezar a utilizar el aparato.
- Tan pronto como se alcanza la temperatura predeterminada, el símbolo de temperatura cesa de parpadear [B].
- Elección de temperatura individual: Utilizando los botones de selección de temperatura (3), se puede regular la temperatura en pasos de 5 °C en un rango que va entre los 130 °C y los 200 °C. Recomendamos los siguientes ajustes de temperatura:

Estructura del cabello	Ajustes de temperatura
Fino, poroso, teñido, decolorado	130 °C – 160 °C
Normal	160 °C – 175 °C
Fuerte, resistente ... y para resultados de moldeado profesional	175 °C – 200 °C

Cuanto más elevado sea la temperatura, con mayor rapidez conseguirá un resultado de alisamiento brillante. Al trabajar con el nivel de temperatura máximo, no se debe tratar el mismo mechón más de una vez.
- Elevador «°C max»: Para tratar mechones de pelo difíciles, se puede elevar la temperatura pulsando sobre el botón «°C max» (4). Durante 20 segundos, el electrodoméstico se calentará hasta la temperatura máxima, con la luz de fondo encendida intermitente [D]. Después, el aparato volverá a la temperatura anteriormente seleccionada.
- Auto apagado de seguridad: Por razones de seguridad, el electrodoméstico se apaga automáticamente después de transcurridos 30 minutos. Cinco minutos antes del apagado, la pantalla muestra «Auto off» [E] además de una luz de fondo intermitente roja/verde. Si se quiere seguir alisando, simplemente pulsar el botón de «on/off» (6) de nuevo de manera breve.
- Función de memoria: Para hacer que sus sesiones de moldeado sean los más cómodas y rápidas posible, el dispositivo almacena los últimos ajustes para el siguiente uso.

Moldeado

Preparación

- Debe asegurarse que los cabellos están completamente secos antes de utilizar el aparato.
- Primero, peine completamente el cabello con un peine de púas separadas para deshacer los enredos [G].
- Divida el pelo. Empezando cerca de las raíces, tome un mechón fino de cabellos (mechones de 3–4 cms máximo) y sujételo firmemente entre las placas [H].

Cómo alisar su cabello

- Suavemente deslice la plancha por toda la longitud del pelo, lenta y de manera continua, de las raíces a las puntas [I] procurando no parar por más de 2 segundos. Esto le asegura los mejores resultados de alisado sin dañar su cabello. Las placas NanoGlide Ceramic son 3 veces más suaves que las placas cerámicas convencionales y proporcionan un deslizamiento sin fricciones que protege de daños a su cabello.

- Para mejorar el control cuando se está deslizando a lo largo del mechón, se puede estabilizar el aparato agarrándolo con la mano contraria en la zona de tacto frío (1).
- Se pueden crear ondas en las puntas del cabello girando lentamente el aparato ya sea hacia el interior o al exterior antes de liberar un mechón.

Como rizar

Con la Braun straightener, también se puede crear rizos y ondas (J):

- Sujete un mechón por las raíces,
- déle un medio giro al aparato,
- luego lentamente mueva el aparato horizontalmente hacia las puntas del cabello y la mecha se irá rizando.

Después del uso

Después de cada uso, apagar el aparato presionando el botón «on/off» (6), durante 1 segundo.

Indicador de calor residual:

Mientras el aparato está desenchufado, la pantalla se va volviendo roja y muestra el símbolo de temperatura descendiendo [F] durante la fase de enfriamiento. Solamente cuando la temperatura cae por debajo de 60 °C, la pantalla se apaga y ya se puede tocar el aparato sin ningún riesgo.

Limpieza

Siempre desenchufar antes de limpiar. Nunca sumergir el aparato en agua.

Limpiarlo con un trapo húmedo y utilizar una tela suave para secarlo.

Sujeto a modificaciones sin previo aviso.

No tire este producto a la basura al final de su vida útil. Llévelo a un Centro de Asistencia Técnica Braun o a los puntos de recogida habilitados por los ayuntamientos.



Garantía

Braun concede a este producto 2 años de garantía a partir de la fecha de compra.

Dentro del periodo de garantía, subsanaremos, sin cargo alguno, cualquier defecto del aparato imputable tanto a los materiales como a la fabricación, ya sea reparando, sustituyendo piezas, o facilitando un aparato nuevo según nuestro criterio.

La garantía no ampara averías por uso indebido, funcionamiento a distinto voltaje del indicado, conexión a un enchufe inadecuado, rotura, desgaste normal por el uso que causen defectos o una disminución en el valor o funcionamiento del producto.

La garantía perderá su efecto en caso de ser efectuadas reparaciones por personas no autorizadas, o si no son utilizados recambios originales de Braun.

La garantía solamente tendrá validez si la fecha de compra es confirmada mediante la factura o el albarán de compra correspondiente.

Esta garantía tiene validez en todos los países donde este producto sea distribuido por Braun o por un distribuidor asignado por Braun.

En caso de reclamación bajo esta garantía, diríjase al Servicio de Asistencia Técnica de Braun más cercano:

www.service.braun.com.

Solo para España

Servicio al consumidor: Para localizar a su Servicio Braun más cercano o en el caso de que tenga Vd. alguna duda referente al funcionamiento de este producto, le rogamos contacte con el teléfono de este servicio 901 11 61 84

Português

Por favor, leia atenta e cuidadosamente as instruções de uso antes da utilização e conserve-as para referência futura.

Importante

- Ligue o seu aparelho apenas a uma tomada de corrente alternada e assegure-se de que a voltagem existente no seu lar corresponde à voltagem impressa no aparelho.
-  Nunca utilizar este aparelho próximo da água (por exemplo um lavatório, uma banheira ou um chuveiro com água). Não molhe o aparelho.
- Para protecção adicional, recomenda-se a instalação, no circuito eléctrico da casa de banho, de um aparelho de corrente residual (RCD) com uma corrente residual operativa não ultrapassando os 30 mA. Aconselhe-se junto de um técnico.
- Este aparelho pode ser utilizado por crianças com idade igual ou superior a 8 anos e por pessoas com capacidades físicas, sensoriais ou mentais reduzidas, ou com falta de experiência e conhecimento, desde que sejam supervisionadas ou lhes tenham sido dadas instruções quanto à utilização segura do aparelho e se tiverem compreendido os perigos envolvidos. As crianças não devem brincar com o aparelho. Só é permitido às crianças com idade superior a 8 anos fazer a limpeza e a manutenção do aparelho quando supervisionadas.
- Evite tocar nas partes quentes do aparelho.
- Não colocar em superfícies não resistentes ao calor, quando quente.
- Não enrole o cabo de alimentação à volta do aparelho. Verifique com regularidade o estado do cabo para identificar desgaste ou danos. Se o cabo estiver danificado, não utilize o aparelho e leve-o a um Serviço de Assistência Técnica Braun. Os trabalhos de reparação efectuados por pessoal não qualificado podem ser extremamente perigosos para o utilizador.
- O aparelho deverá ser utilizado apenas em cabelo seco.
- Tenha cuidado ao utilizar o aparelho na temperatura máxima.

Descrição

- 1 Toque frio
- 2 Visor
- 3 Botões de selecção de temperatura (-/+)
- 4 Botão «°C max» (para um penteado instantâneo a altas temperaturas)
- 5 Botão «satin ions»
- 6 Botão ligar/desligar «on/off»

- 7 Fio extensível (2 m de comprimento)
- 8 Emissores de jactos de iões
- 9 NanoGlide placas de pentear

IONTEC

A tecnologia IONTEC foi especificamente desenvolvida para proteger a saúde do seu cabelo. Restaura o equilíbrio de hidratação do seu cabelo, que geralmente se perde durante o penteado com calor excessivo. Ao activar o botão «satin ions» (5) o emissor verde de iões (8) liberta efectivamente milhões de iões no seu cabelo. Estes iões envolvem cada um dos seus cabelos restaurando rapidamente o equilíbrio da hidratação do seu cabelo, ao atrair partículas de humidade do ar enquanto o alisa. O visor exibe agora «satin ions» (C) e pode ser ouvido um ligeiro ruído crepitante.

Como Começar

- Ligue o aparelho a uma tomada eléctrica e prima o botão ligar/desligar (6) durante 1 segundo para o ligar.
- Durante o aquecimento, o mostrador fica vermelho. O aparelho é entregue com uma temperatura padrão de 160 °C. O símbolo do termómetro fica intermitente enquanto a temperatura exibida não for atingida [A].
- Após aproximadamente 30 segundos, o mostrador fica verde para indicar que a temperatura mínima para penteado foi atingida. Poderá começar a usar o aparelho.
- Assim que a temperatura pré-definida é atingida, o símbolo do termómetro pára de piscar [B].
- Escolha de temperatura individual: Utilizando os botões de selecção de temperatura (3), poderá ajustar a temperatura em 5 fases, que variam entre 130 °C e 200 °C. Recomendamos as seguintes definições de temperatura:

Estrutura do cabelo

Definição da Temperatura

Fino, poroso, pintado, descolorado

130 °C – 160 °C

Normal

160 °C – 175 °C

Forte, resistente ... e para

resultados de penteado profissional

175 °C – 200 °C

Quanto mais elevada for a definição da temperatura, mais rapidamente será obtido o efeito de alisamento sedoso.

Quando utilizar a temperatura máxima, não deverá tratar uma madeixa de cabelo mais de uma vez.

- Intensificador «°C max»: Para manusear madeixas difíceis, poderá intensificar a temperatura instantaneamente ao premir o botão «°C max» (4). Durante 20 segundos o aparelho aquecerá até à temperatura máxima, com a luz traseira intermitente [D]. Depois, o aparelho regressará à temperatura previamente seleccionada.
- Desligar de segurança automático: Por razões de segurança, o aparelho desliga-se automaticamente após 30 minutos. Cinco minutos antes de se desligar, o visor exibe «Auto off» [E] juntamente com uma luz vermelha/verde intermitente na parte de trás. Se deseja continuar o alisamento, deverá apenas premir brevemente o botão ligar/desligar (6).
- Função de memória: De forma a tornar a sua sessão de penteado o mais conveniente e rápida possível, o aparelho armazena as suas últimas definições personalizadas para a próxima utilização.

Penteado

Preparação

- Assegure-se de que o seu cabelo está completamente seco antes de utilizar o aparelho.
- Penteie-o primeiro, cuidadosamente, com um pente de dentes largos, para remover embaraços [G].
- Reparta o cabelo. Comece junto às raízes, junte uma secção fina de cabelo (madeixas de 3–4 cm no máximo) e aperte-a firmemente entre as placas de pentear [H].

Como alisar o cabelo

- Passe o ferro de alisar suavemente ao longo de todo o cabelo, lentamente e com firmeza, da raiz às pontas [I] sem parar por mais de 2 segundos. Isto assegurará melhores resultados sem danificar o cabelo. Como as placas de cerâmica NanoGlide são 3 vezes mais suaves do que as placas de cerâmica

convencionais, protegem o cabelo dos estragos ao fornecer um deslizar livre de fricção.

- Para um melhor controle do deslizamento ao longo de uma madeixa, poderá estabilizar o aparelho segurando-o com a outra mão nos pontos de toque frio (1).
- Poderá criar um efeito de pontas recurvadas ao girar lentamente o aparelho, quer para fora quer para dentro, antes de libertar uma madeixa.

Como fazer caracóis

Com o straightener, poderá criar também caracóis e ondulação (J):

- Aperte uma madeixa pelas raízes,
- dê meia volta ao aparelho,
- depois mova o aparelho lentamente, na posição horizontal, em direcção às pontas do cabelo e a madeixa transformar-se-á num caracol.

Depois da utilização

Após cada utilização, desligue o aparelho premindo o botão ligar/desligar durante 1 segundo.

Indicador residual de calor

Enquanto o aparelho não for desligado da tomada, o mostrador fica vermelho e exibe o símbolo de arrefecimento [F] durante a fase de arrefecimento. Somente depois de a temperatura baixar abaixo de 60 °C, é que o mostrador se desliga e poderá tocar no aparelho sem riscos.

Limpeza

Desligue sempre o aparelho da tomada antes de o limpar. Nunca deverá submergir o aparelho na água.

Limpe o aparelho com um pano húmido e use um pano macio para o secar.

Sujeito a alterações sem aviso prévio.

Por favor não deite o produto no lixo doméstico, no final da sua vida útil. Entregue-o num dos Serviços de Assistência Técnica da Braun, ou em locais de recolha específica, à disposição no seu país.



Garantia

Os nossos produtos dispõem de uma garantia de 2 anos a partir da data de compra. Qualquer defeito do aparelho imputável, quer aos materiais, quer ao fabrico, que torne necessário reparar, substituir peças ou trocar de aparelho dentro de período de garantia não terá custos adicionais,

A garantia não cobre avarias por utilização indevida, funcionamento a voltagem diferente da indicada, ligação a uma tomada de corrente eléctrica incorrecta, ruptura, desgaste normal por utilização que causem defeitos ou diminuição da qualidade de funcionamento do produto.

A garantia perderá o seu efeito no caso de serem efectuadas reparações por pessoas não autorizadas ou se não forem utilizados acessórios originais Braun.

A garantia só é válida se a data de compra for confirmada pela apresentação da factura ou documento de compra correspondente.

Esta garantia é válida para todos os países onde este produto seja distribuído pela Braun ou por um distribuidor Braun autorizado.

No caso de reclamação ao abrigo de garantia, dirija-se ao Serviço de Assistência Técnica Oficial Braun mais próximo: www.service.braun.com.

Só para Portugal

Apoio ao consumidor: Para localizar o seu Serviço Braun mais próximo, no caso de surgir alguma dúvida relativamente ao funcionamento deste produto, contacte-nos por favor pelo telefone 808 20 00 33.

Italiano

Leggere attentamente le istruzioni prima di utilizzare l'apparecchio.

Importante

- Inserire la spina in una presa di corrente assicurandosi che il voltaggio corrisponda a quello indicato sull'apparecchio.
-  L'apparecchio non deve mai essere utilizzato vicino all'acqua (ad es. in prossimità di bacinelle piene d'acqua, vasca da bagno o doccia). Non bagnare l'apparecchio.
- Per una protezione ulteriore, è possibile installare un dispositivo a corrente residua (RCD) con funzionamento di corrente residua nominale non eccedente 30 mA nel circuito elettrico del bagno. Chiedere informazioni al proprio installatore.
- L'apparecchio può essere utilizzato da bambini di almeno 8 anni e persone con ridotta capacità fisica, sensoriale o mentale o mancanza di esperienza e informazioni, se supervisionati da una persona o se hanno ricevuto istruzioni sull'utilizzo corretto dell'apparecchio e a conoscenza dei rischi derivanti dall'utilizzo. I bambini non dovrebbero giocare con l'apparecchio. La pulizia e la manutenzione dell'apparecchio non dovrebbe essere effettuata da bambini a meno che non abbiano più di 8 anni e supervisionati.
- Non toccare le parti calde del prodotto.
- Non appoggiare l'apparecchio caldo su superfici non resistenti al calore.
- Non avvolgere il cavo di alimentazione attorno all'apparecchio. Controllare regolarmente il cavo di alimentazione per usura o danneggiamento. Se il cavo è danneggiato, smettere di usare l'apparecchio e portarlo ad un centro di assistenza autorizzato Braun. Lavori di riparazione non qualificati possono comportare rischi estremi per l'utente.
- L'apparecchio dovrebbe essere utilizzato solo su capelli asciutti.
- Prestare attenzione quando si usa l'apparecchio alla massima temperatura.

Descrizione

- 1 Appoggio non riscaldato
- 2 Display
- 3 Tasto per la selezione della temperatura (-/+)
- 4 Tasto «°C max» (per pieghe che richiedono subito una alta temperatura)
- 5 Tasto luminoso per la funzione ionica «satin ions»
- 6 Pulsante acceso/spento «on/off»
- 7 Cordone orientabile (2 m di lunghezza)
- 8 Getto verde di ioni
- 9 Nano Glide piastra modellante

IONTEC

IONTEC è una tecnologia che è stata specificatamente sviluppata per proteggere la salute dei tuoi capelli. Essa ristabilisce il giusto grado di idratazione dei tuoi capelli che di solito si perde durante la messa in piega a temperature eccessive.

Attivando il tasto «satin ions» (5), il getto verde di ioni (8) rilascia efficacemente milioni di ioni sui tuoi capelli. Questi ioni «satin ions» avvolgono ogni singolo capello e ristabiliscono velocemente il giusto grado di idratazione dei tuoi capelli attirando particelle idratanti dall'aria durante lo stiraggio. Lo schermo ora mostra «satin ions» (c) e si può sentire un lieve crepitio.

Accensione

- Collegare l'apparecchio ad una presa di corrente e premere il tasto «on/off» (6) per 1 secondo per accenderlo.
- Durante il riscaldamento il display diventa rosso. L'apparecchio è progettato per avere un settaggio della temperatura pre-definito di 160 °C. Il simbolo del termometro lampeggia fintanto che la temperatura non viene raggiunta (A).
- Dopo circa 30 secondi il display diventa verde indicando così che si è raggiunta la temperatura minima per la piega. E' possibile utilizzare l'apparecchio.
- Quando è raggiunta la temperatura pre-selezionata, il simbolo del termometro smette di lampeggiare (B).
- Scelta personale della temperatura: Utilizzando il tasto per la selezione della temperatura (3) è possibile regolare la temperatura di 5 °C in una fascia compresa tra i 130° e i 200 °C. Consigliamo i seguenti settaggi di temperatura:

Struttura dei capelli

Settaggio Temperatura

Fini, scivolosi permeabili,

colorati, decolorati

130 °C – 160 °C

Normali

160 °C – 175 °C

Forti / resistenti

... e per risultati professionali

175 °C – 200 °C

Più alto è il settaggio della temperatura, più velocemente i capelli diventeranno lisci e luminosi. Quando si utilizza il settaggio massimo di temperatura, si consiglia di non passare la stessa ciocca di capelli per più di una volta.

- Tasto «°C max»: Per ciocche di capelli particolarmente difficili, è possibile aumentare la temperatura istantaneamente premendo il tasto «°C max» (4). Una luce lampeggiante indicherà che in 20 secondi il prodotto raggiungerà la temperatura massima (D). Dopo di che l'apparecchio ritornerà alla temperatura precedentemente selezionata.
- Spegnimento di sicurezza: Per motivi di sicurezza il prodotto si spegne automaticamente dopo 30 minuti. 5 minuti prima dello spegnimento il display mostra la scritta «Auto off» (E) insieme ad una luce lampeggiante rossa/verde. Se si desidera continuare ad utilizzare l'apparecchio premere di nuovo il tasto «on/off» (6).
- Funzione memoria: Allo scopo di rendere il momento della piega il più facile e veloce possibile, l'apparecchio registra l'ultimo settaggio selezionato per il prossimo utilizzo.

Piega

Preparazione

- Assicurarsi che i capelli siano completamente asciutti prima di utilizzare l'apparecchio.
- Per prima cosa pettinare i capelli con un pettine a denti larghi per rimuovere i nodi (G).
- Dividere i capelli in ciocche. Partire dalla radice dei capelli e prendere piccole ciocche di capelli (circa 3-4 cm massimo) e metterle nella piastra (H).

Come stirare i capelli

- Far scivolare la piastra delicatamente per l'intera lunghezza dei capelli, stabilmente e lentamente dalla radice fino alla fine dei capelli (I) senza fermarsi per più di 2 secondi. Questo assicura i migliori risultati di stiratura senza danneggiare i capelli. Essendo la piastra in ceramica NanoGlide 3 volte più delicata di quella convenzionale, protegge i capelli da eventuali danni e permette una scorrevolezza senza frizione.

- Per un controllo migliore dell'operazione di stiramento, è possibile stabilizzare l'apparecchio tenendolo con la mano libera nei punti non riscaldati (1).
- E' possibile creare una piccola onda nella parte terminante dei capelli, semplicemente girando l'apparecchio prima verso l'esterno e poi verso l'interno prima di rilasciare la ciocca di capelli.

Come modellare dei ricci

Con Braun straightener è possibile creare ricci ed onde (J):

- Fermare una ciocca alla radice
- fare mezzo giro con l'apparecchio
- lentamente mettere l'apparecchio in posizione orizzontale verso la fine dei capelli e la ciocca formerà un ricciolo.

Dopo l'uso

Dopo ogni utilizzo, spegnere l'apparecchio premendo il tasto «on/off» (6) per 1 secondo.

Indicatore di calore residuo

quando l'apparecchio non è più collegato alla presa di corrente, il display diventa rosso e mostra il simbolo di raffreddamento (F) durante la fase di raffreddamento. Solo quando la temperatura scende al di sotto dei 60° C, il display si spegne ed è possibile toccare l'apparecchio senza alcun rischio.

Pulizia

Togliere sempre la presa dalla corrente prima di pulire il prodotto. Non immergerlo mai in acqua.

Pulire l'apparecchio con un panno umido e usare un panno morbido per asciugarlo.

Salvo cambiamenti senza preavviso.

Si raccomanda di non gettare il prodotto nella spazzatura al termine della sua vita utile. Per lo smaltimento, rivolgersi ad un qualsiasi Centro Assistenza Braun o ad un centro specifico.



Garanzia

Braun fornisce una garanzia valevole per la durata di 2 anni dalla data di acquisto.

Nel periodo di garanzia verranno eliminati, gratuitamente, i guasti dell'apparecchio conseguenti a difetti di fabbrica o di materiali, sia riparando il prodotto sia sostituendo, se necessario, l'intero apparecchio.

Tale garanzia non copre: danni derivanti dall'uso improprio del prodotto, la normale usura conseguente al funzionamento dello stesso, i difetti che hanno un effetto trascurabile sul valore o sul funzionamento dell'apparecchio.

La garanzia decade se vengono effettuate riparazioni da soggetti non autorizzati o con parti non originali Braun.

Per accedere al servizio durante il periodo di garanzia, è necessario consegnare o far pervenire il prodotto integro, insieme allo scontrino di acquisto, ad un centro di assistenza autorizzato Braun.

Contattare www.service.braun.com o il numero 02/6678623 per avere informazioni sul Centro di assistenza autorizzato Braun più vicino.

Nederlands

Lees voor gebruik de gebruiksaanwijzing goed door en bewaar deze om in de toekomst te kunnen raadplegen.

Belangrijk

- Uw apparaat alleen op wisselspanning (~) aansluiten. Controleer altijd of de op het apparaat aangegeven netspanning overeenkomt met die van het lichtnet.
-  Gebruik het apparaat nooit in de nabijheid van of vlak boven water (bijv. boven gevulde wastafel, badkuip of douche). Zorg ervoor dat het apparaat niet nat wordt.
- Door extra bescherming raden wij een scheerstopcontact aan (stopcontact met een beperkt wattage), die de stroomsterkte van 30 mA in de badkamer niet overschrijdt. Vraag uw installateur om advies.
- Dit apparaat is geschikt voor gebruik voor kinderen ouder dan 8 jaar en personen met een fysieke, sensorische of mentale beperking indien zij het product gebruiken onder begeleiding of instructies hebben gekregen over het veilig gebruik van het apparaat en de gevaren inzien. Kinderen zullen niet met het apparaat spelen. Het apparaat zal niet schoon gemaakt of onderhouden worden door kinderen, behalve onder toezicht en als ze 8 jaar of ouder zijn.
- Voorkom dat de hete onderdelen van het apparaat tijdens het gebruik in contact komen met de huid.
- Als het apparaat (nog) warm is, leg het dan nooit op een ondergrond die niet hittebestendig is.
- Wikkel het snoer niet om het apparaat. Controleer het electriciteitssnoer geregeld op schade of slijtage. Wanneer het snoer beschadigd is, gebruik het apparaat dan niet meer en breng en naar een gemachtigd Braun Service Centrum om gevaren te voorkomen.
- De satinliner mag alleen op droog haar worden gebruikt.
- Wees voorzichtig bij gebruik van de tang op maximum temperatuur.

Beschrijving

- 1 Cool tip
- 2 Display
- 3 Temperatuur knoppen (-/+)
- 4 «°C max» knop (direct stylen op hoge temperatuur)
- 5 Ionische-glans knop «satin ions»
- 6 Aan/uit knop «on/off»
- 7 Meedraaiend snoer (2 m lengte)
- 8 Groene ion-jets
- 9 NanoGlide styling platen

IONTEC

IONTEC is een technologie die speciaal ontwikkeld is om de gezondheid van uw haar te beschermen. Het herstelt de vochtbalans van uw haar die vaak verstoord wordt door te stylen met een (te) hoge temperatuur. Door de «satin ions» knop (5) te activeren verspreiden de groene ion-jets (8) miljoenen ionen over uw haar. Deze satijnzachte ionen omhullen iedere individuele haar en herstellen vliegensvlug de vochtbalans van het haar door vochtdeeltjes uit de lucht te onttrekken tijdens het straightening. Op het schermje staat «satin ions» (C) en u kunt een licht knisperend geluid horen als u de satin ion knop (5) aan zet.

Vóór het gebruik

- Stop de stekker in het stopcontact en schakel het apparaat aan door de aan/uit schakelaar (6) 1 seconde in te drukken.
- Gedurende het opwarmen kleurt het display rood. Het apparaat zal zichzelf uitschakelen bij een temperatuur van 160°. Gedurende het opwarmen zal het thermometer-symbool knipperen [A].
- Na ongeveer 30 seconden zal het display groen worden om aan te geven dat de minimale styling temperatuur bereikt is. U kunt het apparaat gebruiken.
- Zodra de ingestelde temperatuur is bereikt zal het thermometer-symbool stoppen met knipperen [B].
- Individuele temperatuur keuze: Het is mogelijk om middels de temperatuur knoppen (3) de temperatuur aan te passen in stappen van 5 °C tussen 130 °C en 200 °C. Wij raden de volgende instellingen aan:

Soort haar	Temperatuurstand
Fijn, poreus en gekleurd	130 °C – 160 °C
Normaal	160 °C – 175 °C
Sterk, stug ... en voor een professioneel styling resultaat	175 °C – 200 °C

Des te hoger de temperatuurstand, des te sneller een glad styling resultaat. Als er met de hoogste temperatuurstand wordt gestyled is het beter om dezelfde haarstreng niet meer dan 1 keer te behandelen.

- «°C max» knop: Voor de behandeling van moeilijke haarstrengen is de «°C max» knop (4) om direct de temperatuur te laten stijgen. Gedurende 20 seconden zal de stijltang warmer worden tot de maximale temperatuur, terwijl het display knipperd [D]. Naderhand zal het apparaat terugschakelen naar de oorspronkelijke temperatuurstand.
- Automatische veiligheidsschakelaar: Wegens veiligheidsredenen zal het apparaat na 30 minuten automatisch uitschakelen. Vijf minuten voor uitschakelen zal er op het display «Auto off» [E] komen te staan terwijl de achtergrond rood/groen knippert. Druk kort op de aan/uit knop (6) om verder te gaan.
- Geheugenfunctie: Om het stylen zo snel en aangenaam mogelijk te laten verlopen wordt voor het eerstvolgende gebruik de laatste gepersonaliseerde instelling opgeslagen in het geheugen.

Stylen

Vorbereiding

- Zorg ervoor dat voor gebruik uw haar helemaal droog.
- Kam eerst uw haar om de klitten eruit te halen [G].
- Verdeel het haar in strengen. Begin dicht bij de haarwortel en klem een streng haar (van 3-4 cm max) tussen de tang en sluit deze [H].

Het steil maken van het haar

- Laat de straightener zachtjes door het haar glijden van de wortel tot aan de haarpuntjes [I] zonder langer dan 2 seconden te stoppen. Dit zorgt ervoor dat u het beste straightening resultaat krijgt zonder de haren te beschadigen. Omdat de keramische NanoGlide tang 3 keer gladder is dan conventionele keramische tangen helpt het beschadiging van het haar voorkomen. Er is namelijk zo min mogelijk wrijving tussen de tang en het haar.
- Voor meer controle tijdens het stylen van een haarstreng kunt u het apparaat stabiliseren door twee vingers van uw andere hand op de cool tips (1) te plaatsen.

- Je kunt het haar een lichte kromming geven aan het uiteinde door het apparaat naar buiten of naar binnen toe te draaien voordat het haar wordt losgelaten.

Krullen in het haar

Met de Braun straightener is het ook mogelijk om grove krullen en golven (J) te maken:

- Pak een streng haar bij de wortel,
- draai het apparaat een halve draai,
- beweeg het apparaat vervolgens langzaam horizontaal naar buiten toe en de streng zal een krul worden.

Na gebruik

Schakel na gebruik het apparaat uit door 1 seconde op de aan/uit knop (6) te drukken.

Hitte indicator:

Zolang de stekker van het apparaat niet uit het stopcontact is gehaald zal het display rood kleuren en het afkoelsymbool [F] aan gaan gedurende het afkoelproces. Pas als de temperatuur lager is dan 60 °C, zal het display uitschakelen en kan het apparaat zonder risico worden aangeraakt.

Schoonmaken

Zorg er voor dat de stekker van het apparaat altijd uit het stopcontact is tijdens het reinigen. Dompel het apparaat nooit onder in water.

Maak het apparaat schoon met een vochtige doek en gebruik een zachte doek om het te drogen.

Wijzigingen voorbehouden.

Gooi dit apparaat aan het eind van zijn nuttige levensduur niet bij het huisafval. Lever deze in bij een Braun Service Centre of bij de door uw gemeente aangewezen inleveradressen.



Garantie

Op dit produkt verlenen wij een garantie van 2 jaar geldend vanaf datum van aankoop. Binnen de garantieperiode zullen eventuele fabricagefouten en/of materiaalfouten gratis door ons worden verholpen, hetzij door reparatie, vervanging van onderdelen of omruilen van het apparaat.

Deze garantie is van toepassing in elk land waar dit apparaat wordt geleverd door Braun of een officieel aangestelde vertegenwoordiger van Braun.

Beschadigingen ten gevolge van onoordeelkundig gebruik, normale slijtage en gebreken die de werking of waarde van het apparaat niet noemenswaardig beïnvloeden vallen niet onder de garantie. De garantie vervalt bij reparatie door niet door ons erkende service-afdelingen en/of gebruik van niet originele Braun onderdelen.

Om gebruik te maken van onze service binnen de garantieperiode, dient u het complete apparaat met uw aankoopbewijs af te geven of op te sturen naar een geautoriseerd Braun Customer Service Centre: www.service.braun.com.

Bel 0 800 44 55 388 voor een Braun Customer Service Centre bij u in de buurt.

Dansk

Læs brugsvejledningen omhyggeligt, før apparatet tages i brug, og behold den til senere brug.

Vigtigt

- Apparatet må kun sluttes til et stik med vekselstrøm. Kontroller, at netspændingen svarer til den spænding, som står på apparatet.
-  Apparatet må aldrig anvendes i nærheden af vand (f.eks. en fyldt håndvask, et badekar eller brusebad). Apparatet må ikke blive vådt.
- Som yderligere sikkerhed anbefales det at installere en fejlstrømssikring i badeværelsets elektriske strømkreds med en tilladt reststrøm på maks. 30 mA. Få yderligere oplysninger hos en elektriker.
- Dette apparat kan anvendes af børn fra 8 år og personer med nedsatte fysiske, sansemæssige eller mentale evner eller manglende erfaring eller viden, hvis de er under opsyn og får instruktioner om sikker brug af apparatet og forstår den involverede fare. Børn må ikke lege med apparatet. Rengøring og brugervedligeholdelse må ikke udføres af børn, med mindre de er over 8 år og er under opsyn.
- Undgå at berøre varme dele af apparatet.
- Når apparatet er varmt, må det ikke placeres på overflader, som ikke er varmebestandige.
- Ledningen må ikke vikles om apparatet. Kontroller regelmæssigt, om ledningen er slidt eller beskadiget. Hvis ledningen er beskadiget, må apparatet ikke anvendes mere, men skal indleveres til et Braun Servicecenter. Ukvalificerede reparationer kan medføre stor fare for brugeren. Apparatet må kun bruges i tørt hår.
- Vær forsigtig, når du bruger apparatet ved maksimumtemperatur.

Beskrivelse

- 1 Kølige berøringspunkter
- 2 Display
- 3 Knapper til temperaturvalg (-/+)
- 4 «°C max»-knap (til omgående styling ved høj temperatur)
- 5 «satin ions»-knap
- 6 Tænd-/slukknapp «on/off»
- 7 Drejelig ledning (længde 2 m)
- 8 Grøn ion-spreder
- 9 NanoGlide stylingplader

IONTEC

IONTEC er en teknologi som er specielt udviklet til at beskytte friskheden i håret. Den genopretter den fugtbalance i håret som normalt forsvinder ved styling med ekstrem varme.

Ved at aktivere «satin ions»-knappen (5), udsender den grønne ion-spreder (8) effektivt millioner af ioner i dit hår. Disse satin-ioner omkranser hvert hårstrå og genopretter hurtigt fugtbalan-

cen i håret ved at tiltrække fugtpartikler fra luften mens håret glattes. Displayet viser nu «satin ions» [C] og der høres en svag knitrende lyd.

Ibrugtagning

- Slut apparatet til en stikkontakt og tryk på tænd-/slukknappen (6) i 1 sekund for at tænde for det.
- Displayet lyser rødt under opvarmningen. Apparatet leveres med en standardindstilling af temperaturen på 160 °C. Termometersymbolet blinker, indtil den viste temperatur er nået [A].
- Efter cirka 30 sekunder bliver displayet grønt. Det viser, at minimum-stylingtemperaturen er nået. Du kan nu begynde at anvende apparatet.
- Så snart den forudindstillede temperatur er nået, holder termometerets symbol op med at blinke [B].
- Individuelt temperaturvalg: Ved hjælp af temperaturknappen (3) kan temperaturen indstilles i trin på 5 °C inden for et område imellem 130 °C og 200 °C. Vi anbefaler følgende temperaturindstillinger:

Hårstruktur	Temperaturindstilling
Fint, porøst, farvet, afbleget	130 °C – 160 °C
Normalt	160 °C – 175 °C
Stærkt, modstandsdygtigt ... og for at opnå professionelle stylingresultater	175 °C – 200 °C

Jo højere temperaturen er, jo hurtigere opnår du et blankt og glat resultat. Når du arbejder med maksimal temperaturindstilling, bør du ikke behandle samme lok mere end en gang.
- «°C max»-effekt: Til vanskelige lokker kan du omgående øge temperaturen ved at trykke på «°C max»-knappen (4). I 20 sekunder opvarmes apparatet til maksimumtemperatur, mens lyset blinker [D]. Derefter går apparatet tilbage til den tidligere valgte temperatur.
- Automatisk sikkerhedsslukning: Af sikkerhedsgrunde slukker apparatet automatisk efter 30 minutter. Fem minutter før det slukker, viser displayet «Auto off» [E], mens lyset blinker rødt/grønt. Ønsker du at blive ved at glatte, skal du blot trykke kort på tænd-/slukknappen (6).
- Hukommelsesfunktion: For at gøre stylingen så bekvem og hurtig som muligt gemmer apparatet dine seneste, personlige indstillinger til næste gang, apparatet anvendes.

Styling

Forberedelser

- Sørg for, at håret er helt tørt, før du bruger apparatet.
- Start med at rede håret igennem med en grov kam for at fjerne ugler [G].
- Opdel håret i sektioner. Begynd tæt ved hårroden, tag en tynd lok hår (på maks. 3–4 cm) og læg den fast imellem glattepladerne [H].

Sådan glattes dit hår

- Før forsigtigt glattepladerne langsomt og roligt hele vejen igennem håret fra rod til spids [I] uden at stoppe længere end 2 sekunder. Det giver det glatteste resultat, uden at håret beskadiges. NanoGlide keramiske plader er tre gange glattere end almindelige keramiske plader. Derfor beskytter de mod skader ved at glide igennem håret uden friktion.
- For at få bedre kontrol når du fører jernet langs en hårlok, kan du stabilisere apparatet ved at holde det med den anden hånd på de kolde berøringspunkter (1).
- Du kan vende hårets spidser ved langsomt at vende apparatet enten udad eller indad, før du slipper hårlokken.

Sådan laver du krøller

Du kan også lave store krøller og bølger [J] med Braun straightener

- Luk jernet om en hårlok ved roden
- drej apparatet en halv omgang
- bevæg så langsomt apparatet vandret mod hårspidserne, og lokken bliver bølget.

Efter brug

Efter brug slukkes apparatet ved at trykke på tænd-/slukknappen (6) i 1 sekund.

Indikator til eftervarme

Hvis apparatet ikke er taget ud af stikkontakten, bliver displayet rødt og viser nedkølingssymbolet [F] under hele nedkølingsfasen. Displayet slukker først, når temperaturen er faldet til under 60 °C, og du uden risiko kan røre ved apparatet.

Rengøring

Træk altid stikket ud af stikkontakten, før apparatet rengøres.

Nedsænk aldrig apparatet i vand.

Rengør apparatet med en fugtig klud, og tør det efter med en blød klud.

Kan ændres uden varsel.

Apparatet bør efter endt levetid ikke kasseres sammen med husholdningsaffaldet. Bortskaffelse kan ske på et Braun Servicecenter eller passende, lokale opsamlingssteder.



Garanti

Braun yder 2 års garanti på dette produkt gældende fra købsdatoen. Inden for garantiperioden vil Braun for egen regning afhjælpe fabrikations- og materialefejl efter vort skøn gennem reparation eller ombytning af apparatet. Denne garanti gælder i alle lande, hvor Braun er repræsenteret.

Denne garanti dækker ikke skader opstået ved fejlbetjening, normalt slid eller fejl som har ringe effekt på værdien eller funktionsdygtigheden af apparatet. Garantien bortfalder ved reparationer udført af andre end de af Braun anviste reparatører og hvor originale Braun reservedele ikke er anvendt.

Ved service inden for garantiperioden afleveres eller indsendes hele apparatet sammen med købsbevis til et autoriseret Braun Service Center: www.service.braun.com.

Ring 7015 0013 for oplysning om nærmeste Braun Service Center.

Norsk

Les bruksanvisningen nøye før du tar produktet i bruk, og ta vare på den til senere bruk.

Viktig

- Produktet kan tilsluttes et vekselstrømuttak. Kontroller at nettspenningen i huset samsvarer med spenningen som er angitt på apparatet.
-  Apparatet må aldri brukes i nærheten av vann (f.eks. vann i servant, badekar eller dusj). Ikke la apparatet bli vått.
- Som ekstra beskyttelse anbefaler vi at du installerer en RCD (en reststrømenhet) med en angitt driftsstrøm på ikke mer enn 30 mA i den elektriske kretsen på badet. Be elektrikerer om råd.
- Dette apparatet kan brukes av barn fra og med 8 år og personer med reduserte fysiske, sensoriske eller mentale evner, eller manglende erfaring og kunnskap, hvis de er under tilsyn eller har fått instruksjon om sikker bruk av apparatet og forstår farene ved bruk av apparatet. Barn skal ikke leke med apparatet. Rengjøring og vedlikehold av apparatet skal ikke foretas av barn med mindre de er eldre enn 8 år og har tilsyn av en voksen.
- Unngå å berøre de varme delene på apparatet.
- Apparatet må kun plasseres på varmebestandige overflater når det er oppvarmet.
- Strømledningen må ikke vikles rundt apparatet. Kontroller ledningen regelmessig for slitasje og skader. Du må ikke bruke produktet hvis ledningen er skadet. Ta det med til et godkjent Braun serviceverksted for reparasjon. Ukvalifisert reparasjonsarbeid kan medføre stor fare for brukeren.
- Apparatet bør bare brukes på tørt hår.
- Vær forsiktig når du bruker apparatet ved høyeste temperaturinnstilling.

Beskrivelse

- 1 Kalde berøringspunkter
- 2 Display
- 3 Knapper for temperaturvalg (-/+)
- 4 «°C max»-knapp (for styling på øyeblikkelig høy temperatur)
- 5 «satin ions»-knapp
- 6 På/av-knapp «on/off»
- 7 Ledning (2 m lang) med roterbart feste
- 8 Grønn ione-spreder
- 9 NanoGlide retteplater

IONTEC

IONTEC er teknologi som er spesialutviklet for å bevare et sunt hår. Den gjenoppbygger fuktbalansen i håret som normalt forsvinner ved styling med ekstrem varme. Ved å aktivere «satin ions»-knappen (5), frigjør den grønne ione-sprederen (8) millioner av ioner i håret ditt. Disse sateng-ionene omslutter hvert hårstrå og gjenoppretter raskt fuktbalansen i håret ved å tiltrekke seg fuktpartikler fra luften mens håret glettes. Displayet viser nå «satin ions» [C] og du kan høre en svakt knitrende lyd.

Før bruk

- Koble apparatet til en stikkontakt, og trykk på/av-knappen (6) i ett sekund for å slå på apparatet.
- Displayet blir rødt mens apparatet varmes opp. Apparatet kommer med en standard temperaturinnstilling på 160 °C. Termometersymbolet blinker inntil den viste temperaturen er nådd. [A]
- Etter rundt 30 sekunder blir displayet grønt, noe som viser at minimumstemperaturen for styling er nådd. Nå kan du begynne å bruke apparatet.
- Så snart den innstilte temperaturen er nådd, slutter termometersymbolet å blinke [B].
- Individuell temperaturinnstilling: Med temperaturvalgknappene (3) kan du stille inn temperaturen i trinn på 5 °C i området fra 130 °C til 200 °C. Vi anbefaler følgende temperaturinnstillinger:

Hårstruktur	Temperaturinnstilling
Fint, porøst, farget, bleket	130 °C – 160 °C
Normalt	160 °C – 175 °C
Kraftig, robust	175 °C – 200 °C

... og for et profesjonelt stylingresultat Jo høyere temperatur du stiller inn, desto raskere vil du oppnå et glatt resultat. Hvis du bruker den høyeste temperaturinnstillingen, bør du ikke behandle samme hårlokk mer enn én gang.
- «°C max»-forsterker: Når du har å gjøre med gjenstridige hårlokker, kan du forsterke temperaturen øyeblikkelig ved å trykke inn «°C max»-knappen (4). Apparatet holder maksimal temperatur i 20 sekunder mens bakgrunnsbelysningen blinker [D]. Deretter går apparatet tilbake til den tidligere valgte temperaturen.
- Slår seg automatisk av: Av sikkerhetsgrunner slår apparatet seg automatisk av etter 30 minutter. Fem minutter før apparatet slår seg av, viser displayet «Auto off» [E] mens bakgrunnsbelysningen blinker i rødt/grønt. Hvis du vil fortsette med å behandle håret, trykker du kort på på/av-knappen (6).
- Minnefunksjon: Apparatet lagrer dine siste personlige innstillinger, slik at det er lett å gjenta neste gang du skal style håret.

Styling

Forberedelser

- Sørg for at håret er helt tørt før du bruker produktet.
- Gre godt gjennom håret med en bredtannet kam for å fjerne floker [G].
- Del håret opp i felt. Start ved hårrøttene og ta et tynt hårfelt (høyst 3–4 cm bredt) som du klemmer godt fast mellom retteplatene [H].

Slik glatter du ut håret

- La rettetangen gli forsiktig og langsomt nedover hele hårets lengde, fra rot til tupper [I], uten å stoppe i mer enn 2 sekunder. Dette vil gi det beste resultatet uten å skade håret. NanoGlide keramiske plater er tre ganger glattere enn konvensjonelle keramiske plater. Dermed sørger de for friksjonsfri gliding, slik at håret blir beskyttet mot skader.
- Du kan stabilisere apparatet og oppnå bedre styring ved å holde den andre hånden på de kalde berøringspunktene (1) mens du lar retteplatene gli over hårlokkene.
- Du kan lage vipper i tuppene ved å snu apparatet innover eller utover før du slipper hårlokken.

Slik lager du krøller

Med Braun straightener kan du også lage løse krøller og bølger (J):

- Klem en hårlokk fast ved røttene
- snu apparatet en halv gang rundt
- beveg deretter langsomt apparatet horisontalt mot hårtuppene. Hårlokken vil bli krøllet.

Etter bruk

Slå av apparatet etter bruk ved å trykke på på/av-knappen (6) i ett sekund.

Restvarmeindikator

Så sant apparatet er tilkoblet strømmettet, blir displayet rødt og viser avkjølingssymbolet [F] mens apparatet avkjøles. Displayet slår seg av når temperaturen er under 60 °C, og da først kan du berøre apparatet uten fare.

Rengjøring

Trekk alltid ut støpselet før rengjøring. Ikke dypp apparatet i vann.

Rengjør produktet med en fuktig klut, og bruk en myk klut for å tørke det.

Med forbehold om endringer.

Ikke kast dette produktet sammen med husholdningsavfall når det skal kasseres. Det kan leveres hos et Braun servicesenter eller en miljøstasjon.



Garanti

Vi gir 2 års garanti på produktet gjeldende fra kjøpsdato. I garantitiden vil vi gratis rette eventuelle fabrikkasjons- eller materialfeil, enten ved reparasjon eller om vi finner det hensiktsmessig å bytte hele produktet.

Denne garanti er gyldig i alle land der Braun eller Brauns distributør selger produktet.

Denne garanti dekker ikke: skader på grunn av feil bruk, normal slitasje eller skader som har ubetydelig effekt på produktets verdi og virkemåte. Garantien bortfaller dersom reparasjoner utføres av ikke autorisert person eller hvis andre enn originale Braun reservedeler benyttes.

For service i garantitiden skal hele produktet leveres eller sendes sammen med kopi av kjøpskvittering til nærmeste autoriserte Braun Serviceverksted: www.service.braun.com.

Ring 22 63 00 93 for å bli henvist til nærmeste autoriserte Braun Serviceverksted.

NB
For varer kjøpt i Norge har kunden garanti i henhold til NEL's Leveringsbetingelser.

Svenska

Läs bruksanvisningen noga innan du använder produkten och spara den för framtida bruk.

Viktigt

- Anslut bara produkten till eluttag med växelström, och kontrollera att spänningen i uttaget motsvarar den spänning som finns angiven på produkten.
-  Produkten får aldrig användas i närheten av vatten (t.ex. ett fyllt handfat, badkar eller en dusch. Produkten får inte bli våt.
- För ytterligare skydd bör du installera en jordfelsbrytare i badrummet, som löser ut vid en felström på max. 30 mA. Be elinstallatören om råd.
- Den här produkten får endast användas av barn från 8 års ålder och personer med nedsatt fysisk, sensorisk eller mental förmåga eller bristande erfarenhet/kunskap under övervakning av en person som är ansvarig för deras säkerhet samt efter att ha fått instruktioner om hur produkten kan användas på ett säkert sätt. Barn ska inte leka med produkten. Rengöring och underhåll ska inte utföras av barn och dessa inte är över 8 år och övervakas av en vuxen person.
- Rör inte vid de delar som blir varma.
- När produkten är varm får den inte läggas på en yta som inte är värmetålig.
- Linda inte sladden runt apparaten. Kontrollera regelbundet om det finns förslitningsskador eller andra skador på sladden. Om sladden är skadad får apparaten inte användas. Ta med apparaten till ett auktoriserat Braun servicecenter. Okvalificerat reparationsarbete kan leda till stora risker för användaren.
- Produkten ska bara användas på torrt hår.
- Var försiktig när du använder apparaten på den högsta temperaturen.

Beskrivning

- 1 Svala ytor
- 2 Display
- 3 Temperaturknappar (-/+)
- 4 «°C max»-knapp (för omedelbar styling med max temperatur)
- 5 «satin ions»-knapp
- 6 Strömbrytare «on/off»
- 7 Vridbar sladd (2 m lång)
- 8 Grön ion-spridare
- 9 NanoGlide stylingplattor

IONTEC

IONTEC är en teknologi som är särskilt utvecklad för att skydda friskheten i ditt hår. Den återställer hårets fuktbalans som normalt förloras vid styling med extrem värme. Genom att aktivera «satin ions»-knappen (5), sänder den gröna ion-spridaren (8) effektivt ut miljoner av ioner i ditt hår. Dessa satin-ioner omsluter varje

hårstrå och återställer snabbt hårets fuktbalans genom att dra åt sig fuktpartiklar i luften när du plattångar håret. Displayern visar nu «satin ions» [C] och man kan höra ett svagt sprakande ljud.

Komma igång

- Anslut produkten till ett vägguttag och tryck på strömbrytaren (6) i en sekund för att starta den.
- Under uppvärmningen är displayen röd. Vid leveransen är apparaten inställd på 160 °C. Termometersymbolen blinkar tills den temperatur som visas på displayen har uppnåtts [A].
- Efter cirka 30 sekunder blir displayen grön när den lägsta möjliga stylingtemperaturen har uppnåtts. Då kan du börja använda produkten.
- Så snart den förinställda temperaturen har uppnåtts slutar termometersymbolen [B] att blinka.
- Val av temperatur: Med temperaturknapparna (3), kan du ställa in temperaturen i steg om 5 °C mellan 130 °C och 200 °C. Vi rekommenderar följande temperaturinställningar:

Hårtyp	Temperatur
Fint, poröst, färgat, blekt	130 °C – 160 °C
Normalt	160 °C – 175 °C
Starkt, tåligt ... och för professionellt stylingresultat	175 °C – 200 °C

Ju högre temperatur du ställer in, desto snabbare får du blankt och platt hår. När du har ställt in temperaturen på max bör du inte behandla samma slinga mer än en gång.
- **«°C max» booster:** För behandling av besvärliga hårslingor kan du snabbt höja temperaturen kraftigt med «°C max»-knappen (4). Under 20 sekunder hettas produkten upp till maxtemperatur samtidigt som bakgrundsbelysningen [D] blinkar. Efteråt går produkten tillbaka till den tidigare valda temperaturen.
- **Automatisk avstängning:** Av säkerhetsskäl stängs produkten automatiskt av efter 30 minuter. Fem minuter innan produkten stängs av visas texten «Auto off» [E] samtidigt som bakgrundsbelysningen blinkar med ett röd-grönt sken. Om du vill fortsätta stylingen trycker du bara på strömbrytaren (6) igen.
- **Minnesfunktion:** För att underlätta för dig när du ska styla ditt hår sparar produkten dina senaste inställningar till nästa gång du använder den.

Styling

Förberedelser

- Se till att håret är helt torrt innan du börjar använda produkten.
- Börja med att kamma igenom håret med en bredtandad kam för att reda ut alla tovor [G].
- Dela upp håret. Börja nära hårbotten, ta en smal slinga hår (max 3–4 cm bred) och kläm fast den mellan plattorna [H].

Att göra håret rakt

- Arbeta igenom hela håret med tången, långsamt och jämnt, från hårbotten ända ut till topparna [I] utan att stanna mer än två sekunder. Det ger bästa resultat utan att skada håret. Keramikplattorna NanoGlide har tre gånger så slät yta som vanliga keramikplattor och skyddar därför håret eftersom de glider helt utan friktion.
- För att få ett stadigare grepp om plattången kan du hålla den med den andra handen på de svala ytorna (1).
- Du kan böja topparna genom att långsamt vrida produkten utåt eller inåt precis innan du släpper en slinga.

Att forma lockar

Med Braun straightener kan du också göra håret lockigt och vågigt (J):

- Kläm fast en slinga vid hårbotten
- vrid produkten ett halvt varv
- för sedan produkten långsamt horisontellt mot topparna, så formas slingan till en lock.

Efter användning

När du är färdig slår du av produkten genom att trycka på strömbrytaren (6) under en sekund.

Restvärmevisare

Så länge kontakten sitter i uttaget lyser displayen rött och kylningssymbolen [F] visas under tiden som produkten svalnar. Displayen slocknar inte förrän temperaturen har sjunkit under 60 °C, och du kan röra vid produkten utan att bränna dig.

Rengöring

Ta alltid ut kontakten innan du rengör produkten. Sänk aldrig ned den i vatten.

Rengör produkten med en fuktig duk och torka torrt med en mjuk duk.

Med förbehåll för ändringar.

När produkten är förbrukad får den inte kastas tillsammans med hushållssoporna. Avfallshantering kan ombesörjas av Braun servicecenter eller på din lokala återvinningsstation.



Garanti

Vi garanterar denna produkt för två år från och med inköpsdatum. Under garantitiden kommer vi utan kostnad, att avhjälpa alla brister i apparaten som är hänförliga till fel i material eller utförande, genom att antingen reparera eller byta ut hela apparaten efter eget gottfinnande.

Denna garanti gäller i alla länder där denna apparat levereras av Braun eller deras auktoriserade återförsäljare.

Garantin gäller ej: skada på grund av felaktig användning eller normalt slitage, liksom brister som har en försumbar inverkan på apparatens värde eller funktion. Garantin upphör att gälla om reparationer utförs av icke behörig person eller om Brauns originaldelar inte används.

För att erhålla service under garantitiden skall den kompletta apparaten lämnas in tillsammans med inköpskvittot, till ett auktoriserat Braun verkstad: www.service.braun.com.

Ring 020-21 33 21 för information om närmaste Braun verkstad.

Suomi

Lue käyttöohjeet huolellisesti ennen käyttöä ja säilytä ne mahdollista myöhempää tarvetta varten.

Tärkeää

- Yhdistä laite vain vaihtovirtaan ja varmista, että jännite vastaa laitteeseen merkittyä jännitettä.
-  Tätä laitetta ei saa koskaan käyttää veden lähellä (esim. vedellä täytetyn pesualtaan, kylpyammeen tai suihkun lähellä). Älä anna laitteen kastua.
- Turvallisuutta voi lisätä asentamalla vikavirtasuojan, jonka nimellinen toimintavirta on enintään 30 mA kylpyhuoneen virtapiirissä. Kysy lisätietoja sähköasentajalta.
- Yli 8-vuotiaat lapset tai sellaiset henkilöt, joiden fyysinen, sensorinen tai henkinen toimintakyky on rajoittunut tai joilla ei ole tarvittavaa kokemusta tai tietoa laitteen käytöstä, voivat käyttää laitetta, jos heitä valvotaan ja ohjeistetaan laitteen turvallisen käytön osalta ja he ymmärtävät käyttöön liittyvät vaaratekijät. Lasten ei saa antaa leikkiä laitteella. Laitetta saavat puhdistaa vain yli 8-vuotiaat lapset, kun heitä valvotaan.
- Vältä koskemasta laitteen kuumia osia.
- Älä aseta kuumaa laitetta pinnoille, jotka eivät ole lämmönkestäviä.
- Älä kierrä verkkojohtoa laitteen ympärille. Tarkista säännöllisesti, ettei verkkojohto ole kulunut tai vahingoittunut. Jos verkkojohto on vaurioitunut, lopeta laitteen käyttö ja vie se valtuutettuun Braun-huoltoliikkeeseen. Valtuuttamaton huoltotyö voi aiheuttaa vakavia vaaratilanteita käyttäjälle.
- Käytä laitetta ainoastaan kuiviin hiuksiin.
- Ole varovainen käyttäessäsi laitetta enimmäislämpötilalla.

Laitteen osat

- 1 Cool touch -urat
- 2 Näyttö
- 3 Lämpötilanvalintapainikkeet (-/+)
- 4 «°C max»-painike (muotoiluun välittömästi korkeassa lämpötilassa)
- 5 «satin ions»-painike
- 6 Virtapainike «on/off»
- 7 Pyörivä johto (pituus 2 m)
- 8 Vihreä ioni-suutin
- 9 NanoGlide muotoilulevyt

IONTEC

IONTEC-tekniikka on suunniteltu erityisesti suojaamaan hiustesi terveyttä. Se palauttaa hiusten kosteustasapainon, joka yleensä häviää muotoiltaessa hiuksia voimakkaalla lämmöllä. Painamalla «satin ions» -painiketta (5), vihreä ioni-suutin (8) vapauttaa tehokkaasti miljoonia ioneita hiuksiisi. Satiini-ionit ympäröivät jokaisen hiuksen ja palauttavat nopeasti hiusten kosteustasapainon vetämällä puoleensa kosteushiukkasia ilmasta, suoristaen

samalla hiuksia. Näytössä näkyy «satin ions» [C] ja samalla saattaa kuulua raskahteleva ääni.

Näin aloitat

- Kytke laite verkkovirtaan ja käynnistä se painamalla virtapainiketta (6) 1 sekunnin ajan.
- Näyttö muuttuu punaiseksi kuumenemisen aikana. Laitteen lämpötilan oletusasetus on 160 °C. Lämpömittarin kuva vilkkuu, kunnes näytössä oleva lämpötila on saavutettu [A].
- Noin 30 sekunnin kuluttua näyttö muuttuu vihreäksi. Se tarkoittaa, että muotoiluun tarvittava vähimmäislämpötila on saavutettu. Voit aloittaa laitteen käytön.
- Kun asetettu lämpötila on saavutettu, lämpömittarin kuva lakkaa vilkkumasta [B].
- Yksilöllinen lämpötilanvalinta Lämpötilanvalintapainikkeilla voit säätää lämpötilaa 5 °C:een tarkkuudella 130 °C:n ja 200 °C:n välillä. Suosittelemme seuraavia lämpötila-asetuksia:

Hiusten rakenne	Lämpötila-asetus
Ohut, huokoinen, värjätty, vaalennettu	130 °C – 160 °C
Normaali	160 °C – 175 °C
Vahva, kestävä	
... sekä ammattimaisiin lopputuloksiin	175 °C – 200 °C

Mitä korkeampi lämpötila-asetus, sitä nopeammin saat suoran ja sileän lopputuloksen. Kun käytät enimmäislämpötila-asetusta, käsittele samaa suortuvaa vain yhden kerran.
- «°C max»-tehotoiminto: Vaikeiden hiussuortuvien käsittelyä varten voit lisätä lämpötilaa välittömästi painamalla «°C max»-painiketta (4). Laite kuumenee 20 sekunniksi enimmäislämpötilaan, jolloin taustavalo vilkkuu [D]. Sen jälkeen laitteen lämpötila palaa takaisin aiemmin valittuun lämpötilaan.
- Turvallinen automaattinen virrankatkaisu: Turvallisuussyistä laite sammuu automaattisesti 30 minuutin kuluttua. Viisi minuuttia ennen sammumista näytössä näkyy «Auto off» [E] ja punainen/vihreä vilkkuva taustavalo. Jos haluat jatkaa suoristamista, paina virtapainiketta (6) uudestaan lyhyesti.
- Muistitoiminto: Jotta muotoileminen olisi mahdollisimman mukavaa ja nopeaa, laite tallentaa viimeksi käyttämäsi asetukset seuraavaa käyttökertaa varten.

Muotoilu

Esivalmistelu

- Varmista ennen laitteen käyttöä, että hiuksesi ovat täysin kuivat.
- Kampaa hiuksesi aluksi harvapiikkisellä kammalla takkujen poistamiseksi [G].
- Jaa hiuksesi osiin. Aloita juurien läheltä. Ota ohut hiusosa (enintään 3-4 cm:n suortuva) ja paina se napakasti muotoilulevyjen väliin [H].

Hiusten suoristaminen

- Vie suoristaja koko hiuspituuden läpi hitaasti ja vakaasti juurista latvoja kohti [I] pysähtymättä 2 sekuntia pidemmäksi ajaksi. Näin saat parhaan lopputuloksen hiuksiasi vahingoittamatta. Koska keraamiset NanoGlide-levyt ovat 3 kertaa sileämmät kuin perinteiset keraamiset levyt, ne liukuvat kitkattomasti ja suojaavat hiuksiasi vaurioilta.
- Hallitset hiussuortuvan liukumista paremmin, kun vakautat laitteen pitämällä toisella kädellä kiinni viileästä kärjestä (1).
- Voit muotoilla latvat kääntämällä laitetta hitaasti joko sisään- tai ulospäin ennen suortuvan vapauttamista.

Kiharoiden tekeminen

Braun straightenerilla voit myös tehdä löyhiä kiharoita ja laineita (J):

- Paina suortuva juurista levyjen väliin,
- käännä laitetta puoli kierrosta,
- liikuta laitetta hitaasti vaakasuorassa latvoja kohti. Suortuvasta tulee kihara.

Käytön jälkeen

Sammuta laite jokaisen käyttökerran jälkeen painamalla virtapainiketta (6) 1 sekunnin ajan.

Jälkilämmön ilmaisin:

Kun pistoketta ei ole irrotettu pistorasiasta, näyttö muuttuu punaiseksi ja näyttää jäähtymistä osoittavan symbolin [F]

jäähtymisen aikana. Kun lämpötila on laskenut alle 60 °C:een, näyttö sammuu ja voit koskettaa laitetta ilman vaaraa.

Puhdistaminen

Irrota pistoke pistorasiasta aina ennen puhdistamista. Älä koskaan upota laitetta veteen.

Puhdista laite kostealla liinalla ja käytä kuivaamiseen pehmeää liinaa.

Oikeudet muutoksiin pidätetään.

Kun laite on tullut elinkaarensa päähän, säästä ympäristöä äläkä hävitä sitä kotitalousjätteen mukana. Hävitä tuote viemällä se Braun-huoltoliikkeeseen tai asianmukaiseen keräyspisteeseen.



Takuu

Tälle tuotteelle myönnämme 2 vuoden takuun ostopäivästä lukien Suomessa voimassa olevien alan takuehtojen TE90 mukaan. Takuaikana korvataan veloituksetta kaikki viat, jotka aiheutuvat materiaaliviasta tai valmistusvirheestä. Korvaus tapahtuu harkintamme mukaan korjaamalla, vaihtamalla viallinen osa tai vaihtamalla koko laite uuteen. Takuu on voimassa kaikkialla maailmassa sillä edellytyksellä, että laitetta myydään ko. maassa Braunin tai virallisen maahantuojan toimesta.

Takuun piiriin eivät kuulu seuraavat viat: viat, jotka johtuvat virheellisestä käytöstä, normaalista kulumisesta tai viat, jolla on vähäinen merkitys laitteen arvoon tai toimintaan. Takuun voimassaolo lakkaa, jos laitetta korjataan muualla kuin valtuutetussa Braun-huoltoliikkeessä tai jos laitteessa käytetään muita kuin alkuperäisiä varaosia.

Yksilöity ostokuitti riittää takuun voimassaolon osoittamiseksi: www.service.braun.com.

Lisätietoa takuuseen liittyvistä asioista saa asiakaspalvelukeskuksestamme numerosta 020-377 877.

Polski

Proszę przeczytać dokładnie niniejszą instrukcję i zachować ją na przyszłość.

Ważne wskazówki

- Podłączaj to urządzenie wyłącznie do zmiennego napięcia i upewnij się, że napięcie w sieci jest identyczne z napięciem umieszczonym na urządzeniu.
-  To urządzenie nigdy nie powinno być używane w pobliżu wody (np. wypełnionych wodą basenów, w wannie, pod prysznicem). Nie dopuszczać do zamoczenia urządzenia.
- Dla dodatkowego zabezpieczenia, jest wskazanym, aby zainstalować w łazience wyłącznik różnicowo-prądowy odcinający prąd o natężeniu wyższym niż 30mA. O poradę, zapytaj swojego elektryka.
- To urządzenie jest przeznaczone do używania przez dzieci w wieku od lat 8, a także przez osoby o ograniczonych zdolnościach fizycznych, sensorycznych lub umysłowych oraz osoby niemające wystarczającego doświadczenia ani wiedzy, o ile są nadzorowane albo zostały poinstruowane w zakresie bezpiecznego użytkowania tego urządzenia oraz świadome istniejących zagrożeń. Nie wolno zezwalać dzieciom na zabawę urządzeniem. Dzieci w wieku do lat 8 nie mogą czyścić ani wykonywać konserwacji urządzenia bez nadzoru.
- Unikaj dotykania ciepłych elementów urządzenia.
- Gdy urządzenie jest gorące, nie kładź go na powierzchniach, które nie są odporne na wysoką temperaturę.
- Nie owijaj przewodu zasilającego wokół urządzenia. Regularnie sprawdzaj przewód zasilający pod kątem zużycia lub uszkodzeń. Jeśli przewód jest uszkodzony, zaprzestań użytkowania urządzenia i oddaj je do naprawy do autoryzowanego punktu serwisowego Braun. Nieautoryzowane prace naprawcze mogą narazić użytkownika na poważne zagrożenie.
- Prostownica ceramiczna Braun powinna być używana wyłącznie z suchymi włosami.
- Bądź uważny używając urządzenie ustawione na maksymalną temperaturę pracy.

Opis urządzenia

- 1 Chłodny element
- 2 Wyświetlacz
- 3 Przyciski wyboru temperatury (-/+)
- 4 Przycisk «°C max» (do natychmiastowej stylizacji z użyciem wysokiej temperatury)

- 5 Przycisk uruchamiający system jonizujący («satin ions»)
- 6 Przełącznik «on/off»
- 7 Obrotowy przewód zasilający (o dł. 2 m)
- 8 Zielona dysza jonizująca
- 9 NanoGlide powierzchnie stylizujące

IONTEC

IONTEC jest technologią specjalnie stworzoną aby chronić zdrowie Twoich włosów. Przywraca włosom właściwy poziom nawilżenia, który zazwyczaj ulega zachwianiu podczas gorącej stylizacji. Kiedy włączysz przycisk «satin ions» (5), zielona dysza jonizująca (8) uwolni miliony jonów wprost na Twoje włosy. W trakcie prostowania satynowe jony pokrywają każde pojedyncze pasmo i przyciągają nawilżające cząsteczki z powietrza, przywracając tym samym włosom właściwy poziom nawilżenia. W tym momencie wyświetlacz pokazuje napis «satin ions» [C]. Możemy także usłyszeć delikatny szum wydawany przez prostownicę.

Rozpoczęcie pracy

- Podłącz urządzenie do sieci i naciśnij przycisk «on/off» (6) przez 1 sek. w celu uruchomienia urządzenia.
- Podczas nagrzewania, wyświetlacz przyjmie czerwoną barwę. Urządzenie jest dostarczane z nastawioną fabrycznie temperaturą 160 °C. Wskaźnik termometru będzie migał do czasu osiągnięcia przez urządzenie ustawionej temperatury [A].
- Po ok. 30 sek., wyświetlacz zmieni kolor na zielony, co oznacza, że zadana temperatura została osiągnięta. Możesz zacząć używać urządzenie.
- Tak długo jak zadana temperatura nie ulega zmianie, symbol termometru nie będzie migał [B].
- Indywidualny wybór temperatury: Używając przycisku wyboru temperatury (3), możesz ustawiać temperaturę co 5 °C od 130 °C do 200 °C. Rekomendujemy następujące ustawienia temperatury:

Struktura włosa	Ustawienie temperatury
Delikatne, farbowane, rozjaśniane	130 °C – 160 °C
Normalne	160 °C – 175 °C
Mocne, grube ... oraz chcąc uzyskać efekt profesjonalnej stylizacji	175 °C – 200 °C

Im wyższe ustawienie temperatury, tym szybciej osiągnięte rezultaty prostowania. Podczas pracy z urządzeniem nastawionym na najwyższą temperaturę, poszczególne kosmyki włosów nie powinny być prostowane więcej niż jeden raz.

- **Przycisk «°C max»:** W przypadku trudnych do prostowania włosów, możesz bardzo szybko podwyższyć temperaturę urządzenia używając przycisku «°C max» (4). Po 20 sek. urządzenie osiągnie maksymalną temperaturę, co zostanie zasygnalizowane poprzez migający na wyświetlaczu symbol 200 °C. Następnie urządzenie przełączy się na wcześniej nastawioną temperaturę pracy.
- **Automatyczny wyłącznik bezpieczeństwa:** Ze względów bezpieczeństwa, urządzenie ulega automatycznemu wyłączeniu po 30 minutach. Na 5 minut przed automatycznym wyłączeniem, na wyświetlaczu pojawi się komunikat «Auto off» [E] razem z migającym na czerwono/zielono wyświetlaczem. Jeżeli chcesz, aby urządzenie nadal pozostało włączone, wciśnij na krótko przycisk «on/off» (6).
- **Funkcja pamięci:** W celu maksymalnego ułatwienia sesji stylizacyjnej, urządzenie pamięta Twoje ostatnie osobiste ustawienia przy następnym użyciu.

Stylizacja

Przygotowanie

- Upewnij się, że włosy są całkowicie suche zanim zaczniesz używać urządzenie.
- Najpierw przeczesz swoje włosy pozbywając się ewentualnych splótów [G].
- Podziel włosy na kosmyki. Rozpoczynaj prostowanie od miejsc przy cebulkach (3-4 cm od cebulek) i przesuwaj kosmyk pomiędzy powierzchniami ceramicznymi urządzenia [H].

Jak prostować włosy

- Delikatnie przesun urządzenie wzdłuż każdego wyodrębnionego kosmyka włosów, zaczynając od miejsc przy cebulkach,

aż do samych końcówek [I], nie zatrzymując się przy tym na dłużej niż 2 sek. To zapewni najlepszy efekt prostowania bez niszczenia włosów. Ponieważ powierzchnie ceramiczne NanoGlide są 3-krotnie cieńsze od konwencjonalnych powierzchni ceramicznych, chronią one.

- Dla zapewnienia lepszej kontroli, podczas prostowania włosów, drugą ręką możesz przytrzymać urządzenie za chłodny element (1).
- Możesz także podkręcić włosy na końcach poprzez powolny obrót urządzenia przed zwolnieniem kosmyka włosów.

Jak tworzyć loki

Z tym urządzeniem Braun możesz także tworzyć loki i fale [J]:

- uchwycić kosmyk w pobliżu cebulek,
- obrócić urządzenie o połowę pełnego obrotu,
- następnie powoli przesunąć urządzenie poziomo w kierunku końcówek włosów, a kosmyk przekształci się w lok.

Po użyciu

Po każdym użyciu, wyłącz urządzenie, naciskając przycisk «on/off» (6) przez ok. 1 sek.

Wskaźnik temperatury

Tak długo jak urządzenie nie jest odłączone z sieci, wyświetlacz pozostanie czerwony wskazując symbol chłodzenia urządzenia [F]. Gdy temperatura urządzenia spadnie poniżej 60 °C, wyświetlacz wyłączy się i możesz dotykać urządzenie bez ryzyka poparzenia.

Czyszczenie

Zawsze odłączaj urządzenie z sieci przed przystąpieniem do czyszczenia. Nigdy nie zanurzaj urządzenia w wodzie. Czyść urządzenie za pomocą wilgotnej ściereczki, a następnie wytrzyj urządzenie do sucha.

Zastrzega się możliwość wprowadzania zmian.

Ten symbol oznacza, że zużytego sprzętu nie można wyrzucać łącznie z odpadami socjalnymi. Zużyty produkt należy zostawić w jednym z punktów zbiórki zużytego sprzętu elektrycznego i elektronicznego. Odpowiednie przetworzenie zużytego sprzętu zapobiega potencjalnym negatywnym wpływom na środowisko lub zdrowie ludzi, wynikającym z obecności składników niebezpiecznych w sprzęcie.



Warunki gwarancji

1. Procter & Gamble International Operations SA z siedzibą w Route de St-Georges 47, 1213 Petit Lancy 1 w Szwajcarii, gwarantuje sprawne działanie sprzętu w okresie 24 miesięcy od daty jego wydania Kupującemu. Ujawnione w tym okresie wady będą usuwane bezpłatnie, przez autoryzowany punkt serwisowy, w terminie 14 dni od daty dostarczenia sprzętu do autoryzowanego punktu serwisowego.
2. Kupujący może wysłać sprzęt do naprawy do najbliższego znajdującego się autoryzowanego punktu serwisowego lub skorzystać z pośrednictwa sklepu, w którym dokonał zakupu sprzętu. W takim wypadku termin naprawy ulegnie wydłużeniu o czas niezbędny do dostarczenia i odbioru sprzętu.
3. Kupujący powinien dostarczyć sprzęt w opakowaniu należycie zabezpieczonym przed uszkodzeniem. Uszkodzenia spowodowane niedostatecznym zabezpieczeniem sprzętu nie podlegają naprawom gwarancyjnym. Naprawom gwarancyjnym nie podlegają także inne uszkodzenia powstałe w następstwie okoliczności, za które Gwarant nie ponosi odpowiedzialności, w szczególności zawinione przez Poczte Polską lub firmy kurierskie.
4. Niniejsza gwarancja jest ważna jedynie z dokumentem zakupu i obowiązuje wyłącznie na terytorium Rzeczypospolitej Polskiej.

5. Okres gwarancji przedłuża się o czas od zgłoszenia wady lub uszkodzenia do naprawy sprzętu i zwrotnego postawienia go do dyspozycji Kupującego.
6. Naprawa gwarancyjna nie obejmuje czynności przewidzianych w instrukcji, do wykonania, których Kupujący zobowiązany jest we własnym zakresie i na własny koszt.
7. Ewentualne oczyszczenie sprzętu dokonywane jest na koszt Kupującego według cennika danego autoryzowanego punktu serwisowego i nie będzie traktowane jako naprawa gwarancyjna, chyba, że oczyszczenie jest niezbędne do usunięcia wady w ramach świadczeń objętych niniejszą gwarancją i nie stanowi czynności, o których mowa w p. 6.
8. Gwarancją nie są objęte:
 - a) mechaniczne uszkodzenia sprzętu spowodowane w czasie jego użytkowania lub w czasie dostarczania sprzętu do naprawy;
 - b) uszkodzenia i wady wynikłe na skutek:
 - używania sprzętu do celów innych niż osobisty użytek;
 - niewłaściwego lub niezgodnego z instrukcją użytkowania, konserwacji, przechowywania lub instalacji;
 - używania niewłaściwych materiałów eksploatacyjnych;
 - napraw dokonywanych przez nieuprawnione osoby; stwierdzenie faktu takiej naprawy lub samowolnego otwarcia plomb lub innych zabezpieczeń sprzętu powoduje utratę gwarancji;
 - przeróbek, zmian konstrukcyjnych lub używania do napraw nieoryginalnych części zamiennych;
 - c) części szklane, żarówki, oświetlenia;
 - d) ostrza i folie do golarek oraz materiały eksploatacyjne.
9. Bez nazwy, modelu sprzętu i daty jego zakupu potwierdzonej pieczętą i podpisem sprzedawcy albo paragonu lub faktury zakupu z nazwą i modelem sprzętu, karta gwarancyjna jest nieważna.
10. Niniejsza gwarancja na sprzedany towar konsumpcyjny nie wyłącza, nie ogranicza ani nie zawiesza uprawnień Kupującego wynikających z niezgodności towaru z umową.

Český

Před použitím si pečlivě přečtěte tento návod k použití a uschovejte si jej pro budoucí potřebu.

Důležité

- Připojte přístroj pouze do zásuvky střídavého proudu a ujistěte se, zda napětí uvedené na zařízení odpovídá napětí v zásuvce domovního rozvodu.
-  Tento přístroj nikdy nepoužívejte v blízkosti vody (např. vodou naplněného umyvadla, vany, nebo ve sprše). Dbejte na to, aby se přístroj nenamočil.
- Jako doplňkovou ochranu doporučujeme instalovat vypínací ochranné zařízení (proudový chránič) do elektrického rozvodu vaší koupelny, se jmenovitým vypínacím proudem menším než 30 mA. Poradte se s odborným elektrikářem.
- Děti starší 8 let a osoby se sníženou fyzickou pohyblivostí, schopností vnímání či mentálním zdravím a osoby bez zkušeností nebo odpovídajícího povědomí mohou tento spotřebič používat pod dohledem nebo po obdržení pokynů k jeho bezpečnému používání a seznámení se s možnými riziky. Spotřebič není určen jako hračka pro děti. Děti bez dozoru a mladší 8 let nesmí provádět čištění a údržbu přístroje.
- Nedotýkejte se horkých částí přístroje.
- Pokud je přístroj horký, nepokládejte jej na povrchy, které nejsou tepelně odolné.
- Neomotávejte napájecí kabel kolem přístroje. Pravidelně kontrolujte, zda není napájecí kabel poškozen nebo opotřebován. Pokud je poškozen, ihned přestaňte přístroj používat a odneste jej do servisního střediska společnosti Braun. Oprava provedená nekvalifikovanou osobou může způsobit závažné ohrožení uživatele.
- Přístroj se smí používat pouze na suché vlasy.
- Buďte opatrní, když přístroj používáte při nastavení na maximální teplotu.

Popis

- 1 Špička (cool touch)
- 2 Displej
- 3 Tlačítka volby teploty (-/+)
- 4 Tlačítko «°C max» (pro rychlou úpravu při vysoké teplotě)
- 5 Tlačítko «satin ions»
- 6 Tlačítko zapnutí/vypnutí («on/off»)
- 7 Otočný přívod (délka 2 m)
- 8 Zelené iontové trysky
- 9 NanoGlide topné desky pro styling

IONTEC

IONTEC je technologie, která byla vyvinutá speciálně proto, aby chránila zdraví vašich vlasů. Obnovuje rovnováhu vlhkosti vlasů, která se obvykle ztrácí, když se vlasy upravují pomocí vysoké teploty.

Stisknutím tlačítka ionizační funkce (5) uvolní zelené iontové trysky (8) přímo na vaše vlasy miliony iontů. Tyto saténové ionty obklopi každý jednotlivý vlas a rychle obnoví rovnováhu vlhkosti vlasů, protože během vyrovnávání přitahují částičky vlhkosti ze vzduchu. Na displeji se nyní zobrazí nápis «satin ions» [C] a zároveň můžete slyšet jemný praskavý zvuk.

Začínáme

- Připojte přístroj do elektrické zásuvky a zapněte jej stisknutím tlačítka zapnutí/vypnutí (6) na 1 sekundu.
- Během zahřívání displej zčervená. Přístroj je standardně dodáván s nastavením teploty na 160 °C. Symbol teploměru bliká po celou dobu, dokud není dosaženo zobrazené teploty. [A].
- Po cca 30 sekundách změní displej barvu na zelenou, což indikuje, že bylo dosaženo minimální teploty pro úpravu účesu. Nyní můžete přístroj začít používat.
- Jakmile je dosaženo přednastavené teploty, symbol teploměru přestane blikat [B].
- Individuální volba teploty: Pomocí tlačítek volby teploty (3) můžete nastavit teplotu v krocích po 5 °C v rozsahu mezi 130 °C a 200 °C. Doporučujeme následující nastavení:

Struktura vlasů	Nastavení teploty
Jemné, porézní, barvené, zesvětlované	130 °C – 160 °C
Normální	160 °C – 175 °C
Silné, odolné	

... a pro profesionální styling 175 °C – 200 °C

Čím vyšší nastavení teploty, tím rychlejší uhlazení a narovnání vlasů. Pokud pracujete s nastavením teploty na maximum, neměli byste upravovat stejný pramen vlasů více než jednou.

- Funkce «°C max»: Pro úpravu obtížných pramenů můžete nárazově zvýšit teplotu stisknutím tlačítka «°C max» (4). Na 20 sekund se přístroj zahřeje na maximální teplotu, přičemž bliká kontrolka [D]. Potom se přístroj přepne zpět na předchozí zvolenou teplotu.
- Automatické vypnutí: Z bezpečnostních důvodů se přístroj automaticky vypne po 30 minutách. Pět minut před vypnutím se na displeji zobrazí «Auto off» [E] a současně podsvětlení displeje červeno-zeleně bliká. Pokud chcete přístroj dále používat, jednoduše opět krátce stiskněte tlačítko zapnutí/vypnutí (6).
- Funkce paměti: Pro maximální usnadnění a urychlení úpravy vlasů si přístroj uloží do paměti vaše poslední individuální nastavení pro další použití.

Úprava vlasů

Příprava

- Před použitím přístroje se ujistěte, že jsou vaše vlasy zcela suché.
- Nejprve si rozčešte vlasy širokým hřebenem, abyste odstranili zacuchané partie [G].
- Oddělte pramen vlasů. Začněte u kořínek, vložte tenký pramen vlasů (o šíři max. 3–4 cm) mezi topné desky a pevně je sevřete [H].

Jak žehlit vlasy

- Opatrně klouzejte žehličkou po celé délce pramenu vlasů, pomalu a plynule, od kořínek ke konečkům [I]. Nezůstávejte na jednom místě déle než 2 sekundy. Tak dosáhnete při narovnávání vlasů optimálních výsledků bez poškození vlasů. Protože jsou keramické desky NanoGlide 3krát hladší, než běžné keramické desky, chrání vaše vlasy před poškozením, a to tím, že hladce klouzají po vlasech bez nežádoucího tření.
- Abyste měli při žehlení pramene vlasů lepší kontrolu nad přístrojem, můžete přístroj stabilizovat tak, že jej uchopíte druhou rukou za chladné body na špičce (1).
- Můžete vytočit koncečky vlasů tak, že pomalu otočíte přístroj buď směrem ven nebo dovnitř předtím, než pramen vlasů uvolníte.

Jak formovat vlny

S přístrojem Braun straightener můžete také vytvořit volné kudrny a vlny [J]:

- Sevřete pramen vlasů u kořínků,
- otočte přístroj o polovinu,
- pak pomalu pohybujte přístrojem vodorovně směrem ke konečkům vlasů a pramen navíjejte.

Po použití

Po každém použití vypněte přístroj stisknutím tlačítka zapnutí/vypnutí (6) na 1 sekundu.

Indikátor zbytkového tepla:

Po odpojení přístroje od sítě po celou dobu, kdy přístroj chladne, svítí displej červeně a zobrazuje symbol ochlazování [F]. Teprve když teplota poklesne pod 60 °C, displej se vypne a vy se můžete dotknout přístroje bez jakéhokoli rizika.

Čištění

Před čištěním přístroj vždy odpojte jej od sítě. Nikdy neponořujte přístroj do vody.

Přístroj čistěte navlhčeným hadříkem a měkkým hadříkem jej osušte.

Změna údajů vyhrazena bez předchozího upozornění.

Po skončení jeho životnosti neodhazujte tento přístroj do běžného domovního odpadu. Můžete jej odevzdat do servisního střediska Braun nebo na příslušném sběrném místě zřízeném dle místních předpisů.



Záruka

Poskytujeme dvojletou záruku na výrobek s platností od data jeho zakoupení. V záruční lhůtě bezplatně odstraníme všechny vady přístroje zapříčiněné chybou materiálu nebo výroby, a to buď formou opravy, nebo výměnou celého přístroje (podle našeho vlastního uvážení). Uvedená záruka je platná v každé zemi, ve které tento přístroj dodává společnost Braun nebo její pověřený distributor.

Záruka se netýká následujících případů: poškození zapříčiněné nesprávným použitím, běžné opotřebování (například plátků holicího strojeku nebo pouzdra zastříhávače), jakož i vady, které mají zanedbatelný dosah na hodnotu nebo funkci přístroje. Pokud opravu uskuteční neautorizovaná osoba a nebudou-li použity původní náhradní díly společnosti Braun, platnost záruky bude ukončena.

Pokud v záruční lhůtě požadujete provedení servisní opravy, odevzdejte celý přístroj s potvrzením o nákupu v autorizovaném servisním středisku společnosti Braun nebo jej do střediska zašlete.

Slovenský

Pred použitím prístroja si pozorne prečítajte návod na použitie a uschovajte si ho pre budúcu potrebu.

Dôležité upozornenia

- Prístroj zapojte iba do zásuvky so striedavým prúdom a uistite sa, že napätie uvedené na prístroji zodpovedá napätiu vo vašom domovom rozvode.
-  Tento prístroj nikdy nepoužívajte v blízkosti vody (napr. blízko vodou naplneného umývadla, vane alebo v sprche). Dávajte pozor, aby sa prístroj nenamočil.
- Ako dodatočnú ochranu odporúčame nainštalovať do elektrického rozvodu vašej kúpeľne vypínacie ochranné zariadenie (prúdový chránič) s menovitým vypínacím prúdom nie vyšším ako 30 mA. Poradte sa s kvalifikovaným elektroinštalatérom.
- Deti staršie ako 8 rokov a osoby so zníženou fyzickou pohyblivosťou, schopnosťou vnímania či mentálnym zdravím alebo bez skúseností či zodpovedajúceho povedomia môžu tento prístroj používať pod dohľadom alebo po obdržaní pokynov na jeho bezpečné používanie a po uvedomení si možných rizík. Prístroj nie je určený ako hračka pre deti. Deti bez dozoru alebo deti mladšie ako 8 rokov nesmú vykonávať čistenie a údržbu prístroja.
- Nedotýkajte sa horúcich častí prístroja.
- Horúci prístroj nesmiete nikdy položiť na povrch, ktorý nie je odolný proti vysokým teplotám.
- Neomotávajte napájací kábel okolo prístroja. Pravidelne kontrolujte, či napájací kábel nie je poškodený alebo opotrebovaný. Ak je poškodený, prestaňte prístroj hneď používať a odneste ho do servisného strediska spoločnosti Braun. Oprava vykonaná nekvalifikovanou osobou môže závažne ohroziť používateľa.
- Prístroj sa môže používať iba na suché vlasy.
- Buďte opatrní, keď prístroj používate pri nastavení na maximálnu teplotu.

Popis

- 1 Studená špička
- 2 Displej
- 3 Tlačidlá nastavenia teploty (-/+)
- 4 Tlačidlo «°C max» (pre rýchlu úpravu pri vysokej teplote)
- 5 Tlačidlo ionizačnej funkcie «satin ions»
- 6 Spínač zapnutia/vypnutia («on/off»)
- 7 Sieťový kábel (dĺžka 2 m)
- 8 Zelené iónové dýzy
- 9 NanoGlide žehliace plochy

IONTEC

IONTEC je technológia, ktorá bola vyvinutá špeciálne nato, aby chránila zdravie vašich vlasov. Obnovuje rovnováhu vlhkosti

vlasov, ktorá sa zvyčajne stráca, keď sa vlasy upravujú pomocou vysokej teploty.

Stlačením tlačidla ionizačnej funkcie (5) uvoľní zelené iónové dýzy (8) priamo na vaše vlasy milióny iónov. Tieto saténové ióny obalia každý jeden vlas a rýchlo obnovia rovnováhu vlhkosti vlasov, pretože počas vyrovnávania priťahujú častice vlhkosti zo vzduchu. Na displeji sa vtedy zobrazí nápis «satin ions» (C) a zároveň je počuť jemný praskavý zvuk.

Na začiatok

- Prístroj zapojte do elektrickej zásuvky a zapnite ho stlačením spínač zapnutia/vypnutia (6) na jednu sekundu.
- Počas ohrievania displej sčervená. Prístroj sa štandardne dodáva s nastavením teploty na 160 °C. Symbol teplomeru bliká po celý čas, až kým prístroj nedosiahne zobrazenú teplotu. [A]
- Po približne 30 sekundách sa farba displeja zmení na zelenú, čo znamená, že prístroj dosiahol minimálnu teplotu potrebnú na úpravu účesu. Vtedy môžete prístroj začať používať.
- Po dosiahnutí nastavenej teploty prestane symbol teplomeru blikat [B].
- Individuálne nastavenie teploty: pomocou tlačidiel nastavenia teploty (3) si môžete nastavovať teplotu po 5 °C v rozsahu od 130 °C do 200 °C. Odporúčané nastavenia teploty:

Štruktúra vlasov

Jemné, porézne, farbené, zosvetlené

Normálne

Silné, odolné

... a pre profesionálny styling

Nastavenie teploty

130 °C – 160 °C

160 °C – 175 °C

175 °C – 200 °C

Čím vyššia teplota, tým rýchlejšie dosiahnete hladký a rovný vzhľad vlasov. Ak máte teplotu nastavenú na maximum, nemali by ste upravovať rovnaký prameň viac ako raz.

- Funkcia «°C max»: na úpravu problematických prameňov môžete okamžite zvýšiť teplotu stlačením tlačidla «°C max» (4). Na 20 sekúnd sa prístroj zohreje na maximálnu teplotu a pritom bude blikat kontrolka [D]. Potom sa prístroj vráti späť na pôvodne nastavenú teplotu.
- Automatické vypnutie: z bezpečnostných dôvodov sa prístroj po 30 minútach automaticky vypne. Päť minút pred vypnutím sa na displeji zobrazí nápis «Auto off» [E] a podsvietenie displeja zároveň farebne bliká (červeno-zelené). Ak chcete prístroj ďalej používať, jednoducho opäť nakrátko stlačte spínač zapnutia/vypnutia (6).
- Funkcia pamäte: pre maximálne uľahčenie a urýchlenie úpravy vlasov si prístroj uloží do pamäte vaše posledné individuálne nastavenie pre ďalšie použitie.

Úprava účesu

Príprava

- Pred použitím prístroja sa uistite, že vaše vlasy sú úplne suché.
- Najprv si vlasy prečešte riedkym hrebeňom, aby ste odstránili zauzlenia [G].
- Rozdeľte vlasy do pramienkov. Začnite pri koreňoch a tenký prameň vlasov (šírka max. 3–4 cm) vložte medzi žehliace plochy a pevne ho zovrite [H].

Vyrovnávanie vlasov

- Opatrne prejdite vyrovnávačom po celej dĺžke prameňa vlasov, pomaly a plynule, od koreňov po končeky [I]. Na jednom mieste nezastavujte dlhšie ako 2 sekundy. Tak dosiahnete pri vyrovnávaní optimálne výsledky bez poškodenia vlasov. Keramické dosky NanoGlide sú trikrát hladšie než bežné keramické dosky, preto chránia vaše vlasy pred poškodením tým, že sa hladko kĺžu po vlasoch bez nežiaduceho trenia.
- Prístroj môžete stabilizovať tak, že ho druhou rukou uchopíte za chladné miesta na špičke (1), aby ste pri vyrovnávaní vlasov získali lepšiu kontrolu nad prístrojom.
- Končeky vlasov môžete upraviť tak, že prístroj pomaly otočíte buď smerom von alebo dovnútra predtým, ako prameň vlasov uvoľníte.

Ako tvarovať vlny

S prístrojom Braun straightener môžete vytvárať aj voľné kučery a vlny (J):

- zovrite prameň vlasov pri koreňoch,
- prístroj otočte o polovicu otáčky,

- potom pomaly pohybujte prístrojom vodorovne smerom ku končekom vlasov až vytvoríte vlnu alebo kučeru.

Po použití

Po každom použití vypnite prístroj stlačením spínača zapnutia/vypnutia (6) na jednu sekundu.

Indikátor zvyškového tepla:

Po odpojení prístroja zo siete bude po celý čas chladenia prístroja displej svietiť na červeno a zobrazovať symbol ochladzovania [F]. Až keď teplota klesne pod 60 °C, displej sa vypne a vy sa môžete prístroja bezpečne dotýkať.

Čistenie

Pred čistením prístroj vždy odpojte zo zásuvky.

Nikdy neponárajte prístroj do vody.

Prístroj čistite vlhkou handričkou a suchou mäkkou handričkou ho osušte.

Zmeny sú vyhradené.

Po skončení životnosti neodhadzujte zariadenie do bežného domového odpadu. Zariadenie odovzdajte do servisného strediska Braun alebo na príslušnom zbernom mieste zriadenom podľa miestnych predpisov a noriem.



Záruka

Poskytujeme dvojročnú záruku na výrobok s platnosťou od dátumu jeho zakúpenia. V záručnej lehote bezplatne odstránime všetky poruchy prístroja zapríčinené chybou materiálu alebo výroby, a to buď formou opravy, alebo výmenou celého prístroja (podľa nášho vlastného uváženia). Uvedená záruka je platná v každom štáte, v ktorom tento prístroj dodáva spoločnosť Braun alebo jej poverený distribútor.

Záruka sa netýka nasledujúcich prípadov: poškodenie zapríčinené nesprávnym použitím, normálne opotrebovanie (napríklad plátok holiaceho strojčeka alebo puzdra zastrihávača), ako aj poruchy, ktoré majú zanedbateľný účinok na hodnotu alebo funkciu prístroja. Ak opravu uskutoční neautorizovaná osoba a ak sa nepoužijú pôvodné náhradné súčiastky spoločnosti Braun, platnosť záruky bude ukončená.

Ak v záručnej lehote požadujete vykonanie servisnej opravy, odovzdajte celý prístroj s potvrdením o nákupe v autorizovanom servisnom stredisku spoločnosti Braun alebo ho do strediska zašlite.

Magyar

Kérjük, hogy a használati utasítást gondosan olvassa el és mindenkor az ebben foglaltaknak megfelelően használja a készüléket!

Fontos tudnivalók

- Készülékét kizárólag váltakozó áramú dugaszoló aljzatba csatlakoztassa, és győződjön meg róla, hogy a feszültség megegyezik a hajformázón jelzett feszültséggel!
-  A készüléket soha ne használja víz közelében (pl.: vízzel teli mosdókagyló fölött, fürdőkádban, vagy zuhanyozás közben.) A készüléket ne érje víz!
- Kiegészítő védelemként javasoljuk, hogy a fürdőszoba elektromos áramkörébe építsen be max. 30 mA névleges maradék-üzemi áramra kalibrált, maradékáramot felhasználó eszközt (RCD). További tanácsért forduljon szakemberhez!
- A készüléket 8 éven felüli gyermekek és korlátozott mozgásszervi, érzékszervi vagy értelmi fogyatékkal élő vagy tapasztalatlan személyek csak felügyelet mellett használhatják, vagy olyan esetben, ha előtte elmagyarázták nekik a készülék biztonságos kezelésének módját, és megértették a használatból fellépő kockázatokat. A készülékkel gyermekek nem játszhatnak. A tisztítást és karbantartást nem végezhetik gyermekek, hacsak nem elmúltak 8 évesek, és felügyelet mellett teszik ezt.
- Ne érintse meg a készülék forró alkatrészeit!
- Forró állapotban csak hőálló felületre helyezze a készüléket!
- Ne csévélje a hálózati vezetéket a készülék köré. Rendszeresen ellenőrizze a vezeték esetleges kopását, sérülését. Ha a vezeték sérült, ne használja tovább a készüléket, hanem forduljon vele hivatalos Braun szervizhez! A szakképzetlen szerelő által végzett javítási munkák különösen nagy veszélyforrást jelenthetnek a készülék használatakor.
- A Braun Kerámia hajkiegyenesítő csak száraz hajhoz használható!
- Legmagasabb hőfokozatban óvatosan használja a készüléket!

Leírás

- 1 Hideg borítás
- 2 Kijelző
- 3 Hőmérséklet szabályozó (-/+)
- 4 «°C max» kapcsoló (azonnali magas hőmérsékletű formázáshoz)
- 5 Ion-csillogás kapcsoló («satin ions»)
- 6 Be/ki kapcsoló («on/off»)
- 7 Forgó hálózati kábel (2 m hosszú)
- 8 Zöld ionsugarak
- 9 NanoGlide formázólapok

A NanoGlide kerámia lapok biztosítják a haj védelmét:

Mivel a NanoGlide kerámia lapok háromszor simábbak a normal kerámia lapoknál a súrlódásmentes siklás következtében megvédik haját a rongálódástól. A haja természetes és csillogó lesz.

IONTEC

Az IONTEC egy olyan technológia, amelyet kifejezetten a haj egészségének megóvására fejlesztettek ki. Megőrzi a haj nedvességtartalmának egyensúlyát, amely a hajformázás során a magas hőmérsékletnek köszönhetően általában elvész. A «satin ions» gomb (5) aktiválásával a zöld ionsugár (8) ionok millióit bocsátja a hajra. A szaténionok minden egyes hajszálat körbeöelve gyorsan helyreállítják a haj hidratációs egyensúlyát, úgy, hogy a hajkiszimítás során a levegőben lévő nedvességet megkötik. A «satin ions» gomb (5) aktiválására kijelzőn megjelenő «satin ions» [C] felirat, és egy halk kattánás jelzi.

Üzembehelyezés

- Csatlakoztassa a készüléket a hálózathoz és a be/kikapcsolót (6) nyomja meg 1 másodpercig.
- Felmelegedés közben a kijelző háttére pirosra vált. A készülék alapbeállítása szerint 160 °C-ra melegszik fel. A hőmérő szimbólum addig villog, míg a készülék el nem éri a kijelzett hőmérsékletet [A].
- Kb. 30 másodperc múlva a kijelző zöldre vált, jelezve, hogy a formázáshoz szükséges minimális hőmérsékletet elérte a készülék, és elkezdheti a formázást.
- Amint az előre kiválasztott hőmérsékletet eléri a készülék, a hőmérő szimbólum befejezi a villogást [B].
- Egyéni hőmérséklet választás: A hőmérséklet beállító gomb segítségével (3), a hőmérsékletet 5 °C-os lépcsőkben állíthatja 130 °C és 200 °C között. A következő beállításokat javasoljuk:

Hajtípus

Vékony, törékeny, színezett, fakult

Normál

Erős, ellenálló

... és professzionális formázás

Hőmérséklet állás:

130 °C – 160 °C

160 °C – 175 °C

175 °C – 200 °C

Minél magasabb hőmérsékleti értékre állítja a készüléket,

annál hamarabb éri el a fényes, sima végeredményt. Ha a

legmagasabb hőmérsékletállásban használja a készüléket, ne simítsa át ugyanazt a tincset kétszer!

- **«°C max» indító:** Nehezen kezelhető tincsek formázásához, a «°C max» gomb (4) megnyomásával azonnal emelheti a készülék hőmérsékletét. 20 másodpercre a készülék felmelegszik a maximális hőmérsékletre, miközben a háttérvilágítás villog [D]. Ezt követően a készülék visszakapcsol az előzetesen megválasztott hőmérsékletre.
- **Biztonsági kikapcsoló:** For Biztonsági okokból a készülék 30 perc után automatikusan kikapcsol. Öt perccel a kikapcsolás előtt a kijelző «Auto off» [E] jelzést mutat, valamint a háttér vörös-zölden villog. Ha tovább szeretne formázni, egyszerűen nyomja meg röviden ismét a be-/kikapcsoló gombot (6).
- **Memória funkció:** Annak érdekében, hogy a lehető leggyorsabban és legkényelmesebben tudja haját formázni, a készülék megőrzi egyéni beállításait a következő alkalomra.

Formázás

Előkészületek

- Használat előtt győződjön meg arról, hogy a haja tökéletesen száraz.
- Először egy széles fogazatú fésűvel fésülje sima, gubancmentesre a haját [G].
- Válassza tincsekre a haját! A haj tövénél kezdődően helyezzen egy tincset (max. 3–4 cm szélességben) a készülék simítólapjai közé, és zárja össze azokat! [H].

Hajkiegyenesítés

- Óvatosan vezesse a simítólapokat a hajtőtől a tincs végéig. A tökéletes végeredmény és a haj károsodásának elkerülése érdekében a készüléket egyenletes mozgással húzza végig a hajtincsen. 2 másodpercnél hosszabb ideig ne tartsa a

készüléket ugyanazon a területen. Mivel a NanoGlide kerámia lapok háromszor simábbak a normal kerámia lapoknál a súrlódásmentes siklás következtében megvédik haját a rongálódástól.

- Használat közben másik keze két ujjával -csak a hideg borítást (1) érintve - rögzítheti a készüléket.
- Kifelé vagy befelé is formázhatja a hajvégeket oly módon, hogy gyengéden kifelé vagy befelé göndöríti, mielőtt ahajat kiengedné a formázólapok közül.

Hogyan hullámosítsunk?

A Braun straightener segítségével laza hullámokat varázsolhat hajába [J]:

- Fogjon be egy tincset a gyökereknél!
- Végezzen egy fél fordulatot a készülékkel!
- Ezt követően lassan mozgassa a készüléket vízszintesen a hajvég felé, és a hajtincs megtekeredik!

Használat után

Minden egyes használat után kapcsolja ki a készüléket a be/kikapcsoló gomb 1 másodperces megnyomásával!

Maradék hőmérséklet visszajelző:

Amíg a készüléket nem húzta ki, a kijelző pirosat mutat és megjelenik a lehűlést jelző szimbólum [F]. A kijelző csak abban az esetben kapcsol ki, ha a hőmérséklet 60 °C alá csökkent. Ezután már biztonsággal megérinthető a készülék.

Tisztítás

Tisztítás előtt mindig húzza ki a készüléket a hálózathoz! Soha ne merítse vízbe! A készülék tisztításához használjon nedves-, szárításához pedig száraz, puha törlőkendőt!

A változtatás jogát fenntartjuk.

A környezetszennyezés elkerülése érdekében arra kérjük, hogy a készülék hasznos élettartalma végén ne dobja azt a háztartási szemétkedébe. A működésképtelen készüléket leadhatja a Braun szervizközpontban, vagy az országa szabályainak megfelelő módon dobja a hulladékgyűjtőbe.



Garancia

A vásárlás napjától számított 2 évig tartó garanciát biztosítunk a termékekre. A garancia-időszakon belül minden anyag- és kivitelezési hibát díjmentesen helyrehozunk, belátásunk szerint vagy javítva, vagy cserélve a készüléket. Ez a garancia minden olyan országra kiterjed, ahol a készülék a Braun vagy annak kijelölt viszonteladója forgalmazásában kapható.

A garancia nem fedi a következőket: nem rendeltetésszerű használat miatt bekövetkező károsodás; kopás és elhasználódás (pl. a borotva szita- és vágókazettája); illetve a készülék értéke és működése szempontjából elhanyagolható jellegű hibák. A garancia érvényét veszti, ha a javítást erre nem jogosult személy végzi, és ha nem Braun alkatrészeket használnak.

A garancia-időszakon belüli javításhoz adja le vagy küldje el a teljes készüléket a vásárláskor kapott számlával együtt valamely hivatalos Braun Ügyfélszolgálati Szervizközpontnak vagy a vásárlás helyén.

Hrvatski

Naši proizvodi dizajnirani su tako da zadovoljavaju najviše standarde kvalitete, funkcionalnosti i dizajna. Nadamo se da ćete potpuno uživati u svom novom uređaju Braun.

Prije prve upotrebe pomno pročitajte uputstva i sačuvajte ih kako biste uvijek mogli pronaći sve potrebne informacije o svom uređaju.

Važno

- Ukopčajte uređaj u izvor izmjenične struje i provjerite odgovara li vaš napon onome otisnutom na uređaju.
-  Ovaj uređaj se nikad ne smije koristiti blizu vode (npr. umivaonika, kade ili tuša punih vode). Ne dopustite da se uređaj smoči.
- Za dodatnu zaštitu preporučamo instaliranje uređaja putem kojega struja u vašoj kupaonici neće prelaziti 30 mA. Posavjetujte se o tome sa svojim električarem.
- Ovaj uređaj mogu koristiti djeca starija od 8 godina te osobe sa smanjenim fizičkim, osjetilnim i mentalnim sposobnostima, kao i osobe koje nemaju prethodno dostatno iskustvo i znanje, pod uvjetom da im je objašnjeno kako se uređaj koristi na siguran način tako da oni u potpunosti razumiju moguće rizike prilikom korištenja. Djeca se ne smiju igrati s uređajem. Čišćenje i održavanje uređaja ne smiju obavljati djeca, osim ako nisu starija od 8 godina i pod nadzorom odrasle osobe.
- Dok je uređaj zagrijan, nemojte ga stavljati na površine koje nisu otporne na visoke temperature.
- Nemojte omatati kabel oko uređaja. Redovito provjeravajte u kakvom je stanju kabel (je li istrošen ili oštećen). Sumnjate li da je oštećen, prestanite koristiti uređaj te ga odnesite u najbliži Braunov servisni centar. Popravak kod nekvalificiranih servisa može dovesti do ozbiljnih opasnosti pri daljnjem korištenju.
- Uređaj se koristi samo na suhoj kosi.
- Pažljivo koristite uređaj kad je podešen na maksimalnu temperaturu.

Opis

- 1 Hladni vrh
- 2 Zaslon
- 3 Dugmad za odabir temperature (-/+)
- 4 Dugme «°C max» (za trenutno oblikovanje visokom temperaturom)
- 5 Dugme za «satin ions»
- 6 Dugme za uključivanje/isključivanje
- 7 Kabel koji se okreće oko svoje osi (dužine 2 m)
- 8 Melena ionska mlaznica
- 9 Pločice za oblikovanje

IONTEC

IONTEC je tehnologija posebno razvijena kako bi zaštitila zdravlje vaše kose. Ona obnavlja razinu vlage u vašoj kosi koja

se obično gubi tijekom oblikovanja visokim temperaturama. Aktivacijom dugmeta za «satin ions» [5], zelena ionska mlaznica (8) učinkovito opušta milijune iona na vašu kosu. Ovi satenski ioni okružuju svaku vlas i brzo uspostavljaju ravnotežu vlage vaše kose na način da privlače čestice vlage iz zraka tijekom ravnjanja. Na zaslonu sada piše “satenski ioni” [C] i čuje se slabi krckavi zvuk.

Prije upotrebe

- Ukopčajte uređaj u električnu utičnicu i 1 sekundu držite pritisnutim dugme za uključivanje/isključivanje (8) kako biste uključili uređaj.
- Za vrijeme zagrijavanja zaslon je crvene boje. Uređaj je automatski podešen na temperaturu od 160 °C. Simbol termometra bljeska dok god se ne dosegne prikazana temperatura (A).
- Nakon otprilike 30 sekundi zaslon mijenja boju u zelenu označavajući da je dosegnuta minimalna temperatura. Možete početi koristiti uređaj.
- Čim je dosegnuta automatski podešena temperatura simbol termometra prestane bljeskati (B).
- Izbor temperature: Koristeći dugmad za odabir temperature (3) možete prilagoditi temperaturu kroz korake od 5 °C u rasponu od 130 °C do 200 °C. Preporučamo sljedeće temperature:

Struktura kose	Temperatura
Tanka, porozna, obojena, izbljedenjena	130 °C – 160 °C
Normalna	160 °C – 175 °C
Snazna, otporna	
... ili za profesionalnu upotrebu	175 °C – 200 °C

Što je viša temperatura brže ćete izravnati kosu. Pri radu s najvišim temperaturama ne biste smjeli više od jednom ravnati isti pramen.

- Funkcija «°C max»: Pri radu s «nezgodnijim» pramenovima možete trenutno pojačati temperaturu tako što ćete pritisnuti dugme «°C max» (4). Uređaj će 20 sekundi biti zagrijan na najvišu temperaturu i pri tome će bljeskati pozadinsko svjetlo (D). Nakon toga temperatura će se vratiti na prethodno odabranu vrijednost.
- Sigurnosno isključivanje: Iz sigurnosnih razloga uređaj će se automatski isključiti nakon otprilike 30 minuta. Pet minuta prije isključivanja na zaslonu piše «Auto off» (E) te istovremeno bljeska crveno/zeleno pozadinsko svjetlo. Želite li i dalje koristiti uređaj nakratko pritisnite dugme za uključivanje/isključivanje (6).
- Memorija: Kako bi oblikovanje kose bilo praktično i brzo uređaj memorira zadnje odabrane postavke.

Oblikovanje

Priprema

- Kosa mora biti potpuno suha prije upotrebe uređaja.
- Raščešljajte kosu češljem sa širokim zupcima.
- Razdvojite kosu na nekoliko dijelova. Počevši od vrhova kose stisnite jedan pramen kose (širine najviše 3–4 cm) između pločica za oblikovanje (H).

Kako izravnati kosu

- Nježno provlačite uređaj cijelom dužinom kose, polagano i jednolično, od korijena prema vrhovima (I), bez pauza dužih od 2 sekunde. Tako ćete najbolje izravnati kosu, a da je najmanje oštetite. Keramičke pločice NanoGlide su 3 puta glađe od običnih keramičkih pločica i glatko klize te tako štite vašu kosu od oštećenja.
- Za lakše rukovanje možete drugom rukom pridržati i hladni vrh (2).
- Vrhove kose možete uviti tako što ćete polagano okrenuti uređaj prema unutra ili van prije otpuštanja pramena.

Kako oblikovati kovrče

Uređajem Braun straightener možete oblikovati i kovrče i valove (J):

- Zahvatite pramen pri korijenima
- Zakrenite uređaj
- Zatim lagano povlačite uređaj vodoravno prema krajevima kose i pramen će se nakovrčati.

Nakon upotrebe

Nakon svake upotrebe isključite uređaj tako što ćete dugme za uključivanje/isključivanje (6) držati pritisnutim 1 sekundu.

Indikator preostale temperature:

Dok god je uređaj priključen na izvor električne energije zaslon je crvene boje i pokazuje simbol hlađenja (F) dok se uređaj hladi. Kad je temperatura niža od 60 °C zaslon će se isključiti i možete dodirivati uređaj bez opasnosti.

Čišćenje

Uređaj uvijek isključite iz utičnice prije čišćenja. Nikad ne uranjajte uređaj u vodu. Čistite uređaj vlažnom, a sušite ga mekom krpom.

Podložno promjenama bez prethodne najave.

Jamstvo

Za ovaj proizvod jamčimo jamstveno razdoblje od 2 godine od dana kupnje. U okviru tog razdoblja besplatno ćemo otkloniti bilo kakvu neispravnost uređaja do koje je došlo zbog zamora materijala ili pogrešaka u radu ili popravkom ili zamjenom uređaja ovisno o procjeni.

Ovo jamstvo vrijedi za svaku zemlju u kojoj ovaj uređaj distribuira Braun ili njegov ovlašteni distributer.

Ovo jamstvo ne pokriva: štetu nastalu zbog nepravilne upotrebe, normalno trošenje materijala (npr. u slučaju trošenja mrežice na uređaju za brijanje), kao i oštećenja koja imaju neosporan utjecaj na vrijednost ili rad uređaja. Jamstvo prestaje vrijediti ako popravke vrše neovlaštene osobe te ako se ne koriste originalni Braunovi dijelovi.

Ako tijekom jamstvenog razdoblja zatrebate servis, donesite ili pošaljite cijeli uređaj zajedno s računom na adresu Braunovog ovlaštenog servisnog centra.

Servisna mjesta:

Poštovani, u koliko niste u mogućnosti riješiti Vaš problem putem priložene servisne mreže, molimo Vas da nazovete broj 091 66 01 777 kako bi dobili daljnje upute.

Singuli d.o.o., 10000, Zagreb, Primorska 3,

☎ 01 37 72 644, 01 66 01 777

Elektromehaničarski obrt „Marković“, 42000, Varaždin, K. Filića 9, ☎ 042 21 05 88

Elektromehaničarski obrt „Marković“, 42240, Ivanec, Mirka Maleza 39, ☎ 042 78 42 99

ELMIN vl. Božidar Jakupanec, 48350, Đurđevac, Ruđera Boškovića 20, ☎ 048 81 33 65

Obrt za trgovinu i servis „Ježić color servis“ vl. Alen Jurić, 43000, Bjelovar, Petra Zrinskog 13, ☎ 043 24 35 00

TI-SAN d.o.o., 33000, Virovitica, Strossmayerova 9, ☎ 033 80 04 00

G-SERVIS d.o.o., 33520, Slatina, Grigora Viteza 2, ☎ 033 55 25 29

Kumex d.o.o., 31000, Osijek, Prolaz J. Leovića 5, ☎ 031 37 34 44

Konikom d.o.o., 31000, Osijek, Jablanova 43, ☎ 031 49 48 85

RTV servis vl. Mijo Kalaica, 34310, Pleternica, A.M. Relković 6, ☎ 034 25 20 00

Sorić elektronika, 44000, Sisak, A. Stračevića 35, ☎ 044 54 91 17

E.E.K.A., 51000, Rijeka, Baštijanova 36, ☎ 051 22 84 01

Čulig d.o.o., 47000, Karlovac, Banija 2, ☎ 047 41 59 55

Tehno - Jelčić, vl. Josip Jelčić, 22000, Šibenik, 8. DAL. UDAR. BRIGADE 71, ☎ 022 34 02 29

ALTA d.o.o., 23000, ZADAR, Vukovarska 3c, ☎ 023 32 76 66

Merc & Dujmović, 21000, SPLIT, Alojza Stepinca 6, ☎ 021 53 77 80

Slovenski

Naši izdelki so zasnovani tako, da ustrezajo najvišjim standardom kakovosti, funkcionalnosti in dizajna. Želimo vam, da boste svoj novi aparat Braun z veseljem uporabljali.

Prosimo, da pred uporabo natančno preberete navodila za uporabo in jih shranite, da vam bodo na voljo tudi v prihodnje.

Pomembno

- Aparat lahko priključite le v vtičnico z izmeničnim električnim tokom, pred tem pa preverite, če napetost omrežja ustreza tisti, ki je navedena na aparatu.
-  Aparata ne smete uporabljati v bližini vode (npr. v bližini prhe, kadi ali umivalnikov, ki so napolnjeni z vodo). Pazite, da se aparat ne zmoči.
- Za dodatno zaščito vam priporočamo, da v napeljavo kopalnice vgradite stikalo za diferenčno tokovno zaščito (zaščitno stikalo RCD) z nazivnim tokom do 30 mA. Posvetujte se z električarjem.
- Otroci, starejši od 8 let ter osebe z zmanjšanimi telesnimi, zaznavnimi ali duševnimi sposobnostmi ali s pomanjkanjem izkušenj in znanja, lahko napravo uporabljajo pod nadzorom, ali če so bile poučene o varni uporabi naprave in razumejo nevarnosti, ki izhajajo iz njene uporabe. Otroci se z napravo ne smejo igrati. Otroci, mlajši od 8 let in brez nadzora, naprave ne smejo čistiti in vzdrževati.
- Ne dotikajte se vročih delov aparata.
- Segretega aparata ne odlagajte na površine, ki niso odporne proti visokim temperaturam.
- Ne navijajte priključne vrvice okoli naprave. Redno preverjajte priključno vrvico glede obrabe ali poškodbe. Če se vrvica poškoduje, takoj izklopite napravo in jo predajte v popravilo ustreznemu servisu Braun. Neustrezno, nestrokovno popravilo lahko povzroči veliko nevarnost za uporabnika.
- Pred uporabo aparata morajo biti lasje popolnoma suhi.
- Bodite pazljivi, ko uporabljate aparat pri najvišji temperaturi.

Opis

- 1 Hladna konica
- 2 Prikazovalnik
- 3 Tipki za nastavitev temperature (-/+)
- 4 «Tipka °C max» (za oblikovanje pričeske pri visoki temperaturi)
- 5 Tipka «satin ions»
- 6 Tipka za vklop/izklop («on/off»)
- 7 Priključna vrvica (dolga 2 m)
- 8 Zeleni brizgalniki ionov
- 9 Ploščici za oblikovanje pričeske

IONTEC

IONTEC je tehnologija, ki je posebej razvita za zaščito zdravja vaših las. Pomaga povrniti ravnovesje vlage vaših las, ki se

ponavadi izgubi med oblikovanjem pričeske s prekomerno vročino.

Ob pritisku na gumb «satin ions» [5], sprostijo zeleni brizgalniki ionov [8] na milione ionov učinkovito na vaše lase. Med ravnanjem las obdajo ti ioni vsak posamezni las ter pritegnejo vlago iz zraka in tako hitro povrnejo ravnovesje vlage vaših las. Na prikazovalniku se ob tem izpiše «satin ions» [C] in slišati je mogoče rahel prasketajoč zvok.

Priprava na uporabo

- Aparat priključite na električno omrežje, pritisnite tipko za vklop/izklop (6) in jo zadržite 1 sekundo, da se aparat vklopi.
- Med segrevanjem sveti prikazovalnik rdeče. Aparat je tovarniško nastavljen na temperaturno stopnjo 160 °C. Dokler aparat ne doseže nastavljene temperature, ki je izpisana na prikazovalniku, utripa znak termometra [A].
- Ko je po približno 30-ih sekundah dosežena minimalna temperatura za oblikovanje pričeske, aparat preklopi prikazovalnik na zeleno barvo. Aparat lahko začnete uporabljati.
- Potem ko aparat doseže nastavljeno temperaturo, na prikazovalniku preneha utripati znak termometra [B].
- Individualna nastavitvev temperature: S pomočjo tipk za nastavitve temperature (3) lahko nastavite temperaturo v korakih po 5 °C med 130 °C in 200 °C. Priporočamo naslednje nastavitve temperature:

Struktura las

Nastavitev temperature

Tanki, porozni, pobarvani, posvetljeni	130 °C – 160 °C
Normalni	160 °C – 175 °C

Močni, odporni

... in za profesionalno oblikovane pričeske 175 °C – 200 °C

Čim višja je temperatura, tem hitreje lahko oblikujemo gladko in ravno pričesko. Kadar aparat uporabljate pri najvišji nastavljeni temperaturi, morate paziti, da posameznih pramenov ne oblikujete več kot enkrat.

- Tipka «°C max»: Za urejanje pramenov las, ki jih je težko oblikovati, lahko v hipu povečate temperaturo s pritiskom na tipko «°C max» (4). V 20 sekundah se aparat segreje na najvišjo temperaturo, pri čemer na prikazovalniku utripa znak termometra [D]. Aparat nato ponovno preklopi na predhodno nastavljeno stopnjo temperature.
- Samodejni varnostni izklop: Po približno 30-ih minutah se aparat iz varnostnih razlogov samodejno izklopi. Pet minut pred izklopom se na prikazovalniku izpiše napis «Auto off» [E], obenem pa ozadje prikazovalnika utripa v rdečo/zeleni barvi. Če želite nadaljevati z uporabo, ponovno pritisnite tipko za vklop/izklop (6).
- Funkcija pomnilnika: Za kar največjo poenostavitev uporabe, večje udobje in hitrejšo uporabo aparat shrani zadnje nastavitve v pomnilnik, ki so tako na voljo pri naslednji uporabi.

Oblikovanje pričeske

Priprava

- Lasje morajo biti pred uporabo aparata popolnoma suhi.
- Najprej s širokim glavnikom razčesite vaše lase in odstranite morebitne vozle [G].
- Lase razdelite na ozke pramene (največ 3–4 cm). Začnite čim bližje lasnim korenem in vstavite posamezen pramen las med ploščici za oblikovanje pričeske. [H].

Kako lahko zgladite vaše lase

- Aparat počasi in enakomerno povlecite vzdolž celotne dolžine las, od korenov do konic [Slika I], pri čemer se ne smete ustaviti na enem mestu za več kot dve sekundi. Tako boste dosegli najboljši učinek, ne da bi poškodovali lase. Ker so keramične ploščice NanoGlide kar trikrat bolj gladke od običajnih keramičnih ploščic, zagotavljajo učinkovito zaščito las pred poškodbami, saj omogočajo nežno drsenje, ki je skoraj brez trenja. Vaši lasje bodo videti naravno zdravi, lepi in sijoči.
- Za boljši nadzor in lažjo uporabo aparata lahko med ravnanjem z drugo roko primete hladni konici aparata (1).
- Preden pramen las sprostite, lahko konice las z aparatom počasi obrnete navznoter ali navzven.

Kako lahko oblikujete kodre

Braunov straightener vam poleg tega tudi omogoča ustvarjanje kodrov in valovitih pričesk

- Vstavite posamezen pramen las pri korenih las med ploščici,
- aparat zavrtite za pol obrata,
- počasi premaknite aparat vodoravno proti konicam las in pramen las dobi obliko kodra.

Po uporabi

Po vsaki uporabi aparat izklopite tako, da pritisnete tipko za vklop/izklop (6) in jo zadržite 1 sekundo.

Indikator preostanka toplote:

Dokler aparata ne izklopite iz električnega omrežja, je izpis na prikazovalniku v rdeči barvi, prikazan pa je tudi znak [F], ki opozarja, da se aparat ohlaja. Šele potem, ko se temperatura zniža pod 60 °C, se prikazovalnik izklopi in aparata se lahko dotikate brez kakršnegakoli tveganja.

Čiščenje

Pred čiščenjem aparat vedno izključite iz električnega omrežja.

Aparata ne smete potopiti v vodo.

Aparat obrišite z vlažno krpo in ga nato z mehko krpo obrišite do suhega.

Pridržujemo si pravico do sprememb brez predhodnega opozorila.

Odslužene naprave ne smete odvreči skupaj z gospodinjskimi odpadki. Odnosite jo v Braunov servisni center ali na ustrezno zbirno mesto v skladu z veljavnimi predpisi.



Garancijski list

Za izdelek velja dveletna garancija, ki začne veljati z datumom izročitve blaga. Proizvajalec jamči, da bo izdelek deloval v garancijskem roku ob pravilni uporabi v skladu z njegovim namenom in priloženimi navodili. V garancijski dobi bomo brezplačno odpravili vse okvare izdelka, ki so posledica napak v materialu ali izdelavi, tako da vam bomo izdelek po naši presoji popravili ali v celoti zamenjali.

Če pooblaščen servis vašega izdelka ne popravi v 45 dneh, imate pravico zahtevati nov izdelek. Za sprejem v reklamacijo se šteje dan, ko je izdelek sprejet v pooblaščen servis ali v trgovino, kjer ste izdelek kupili.

Čas zagotavljanja servisa, vzdrževanja, nadomestnih delov in priklopnih aparatov je 3 leta po preteku garancijskega roka. Popravila na domu zaradi zahtevnosti in neprenosljivosti sodobne servisne opreme in razpoložljivosti rezervnih delov niso mogoča.

Garancija velja na območju Republike Slovenije, pa tudi v vseh državah, kjer izdelek dobavlja podjetje Braun ali njegov pooblaščen distributer.

Garancija ne izključuje pravic potrošnika, ki izhajajo iz odgovornosti prodajalca za napake na blagu.

Garancija ne velja:

- Za okvare, ki so posledica nepravilne uporabe, normalne obrabe ali rabe oziroma napake, ki imajo zanemarljiv učinek na vrednost in delovanje izdelka.
- Ob vsakem posegu nepooblaščen osebe ali kakršnekoli druge predelave izdelka in če pri popravilu niso uporabljeni originalni Braunovi rezervni deli.

Za popravilo v garancijski dobi celotno napravo skupaj z računom in/ali izpolnjenim garancijskim listom odnesite ali pošljite na pooblaščen servisni center Braun:

Jože Ježek

Cesta 24. junija 21

1231 Črnuče – Ljubljana

Tel. št.: +386 1 561 66 30

E-mail: jezektrg.servis@siol.net

Za dodatne informacije smo vam na voljo na brezplačni telefonski številki 080 2822.

Türkçe

Kullanmadan önce kullanım kılavuzunu dikkatlice okuyunuz ve daha sonra ihtiyaç duyma ihtimaline karşılık saklayınız.

Önemli

- Ürününüzün kablosunu prize takın ve ürün üzerinde de yazılı olan, cihazı çalıştırmak için gerekli voltajın şebeke voltajına uyup uymadığını kontrol edin.
-  Bu cihaz kesinlikle suya yakın yerlerde kullanılmamalıdır. (örn. su dolu küvet, duş, lavabo) Ürününüzün ıslanmasına izin vermeyin.
- Ek koruma sağlamak için banyonuzun elektrik tesisatında 30 mA'lık akım düzenleyici cihaz (RCD) kullanılması tavsiye edilir. Bu uygulamayı yapmak için bir teknik servise danışınız.
- Bu aygıt, 8 yaş ve üzerindeki çocuklar tarafından kullanılabilir. Hafif fiziksel ya da ruhsal engelli kişiler veya deneyimi ve bilgisi olmayan kişiler ise; gözetim altında ya da cihazın güvenli kullanımı hakkında eğitim gördükten ve yanlış kullanımı durumunda oluşabilecek zararlar hakkında bilgi sahibi olduktan sonra cihazı kullanabilirler. Çocuklar cihazla oynamamalıdır. Temizleme ve bakım işlemleri, gözetim altında ve 8 yaşından büyük olmayan çocuklar tarafından yapılmamalıdır.
- Ürünün sıcak kısımlarına dokunmaktan kaçının.
- Ürününüz sıcakken ısıya dayanıklı olmayan yüzeylerden uzak tutun.
- Ana kabloları cihazın etrafına dolamayın. Yıpranma ve hasarlara karşı ana kabloyu düzenli olarak kontrol edin. Eğer kablo hasarlıysa, cihazı kullanmayı bırakın ve bir Braun Yetkili Servisine götürün. Yetkili olmayan kişiler tarafından yapılan tamir işlemleri kullanıcıya aşırı derecede zarar verebilir.
- Braun Seramik Düzleştirici sadece kuru saçta uygulanmalıdır.
- Cihazı maksimum ısı ayarında kullanırken dikkatli olun.

Tanımlama

- 1 Soğuk tutma bölgesi
- 2 Ekran
- 3 Isı ayar düğmeleri (-/+)
- 4 «°C max» düğmesi (hızlı ve ani yüksek ısı gerektiren işlemler için)
- 5 İyon-parlaklığı düğmesi «satin ions»
- 6 Açma/kapama düğmesi «on/off»
- 7 Kıvrılmayan, döner enerji kablosu (2 m)
- 8 Yeşil iyon püskürtme sistemi
- 9 NanoGlide şekil verici plakalar

IONTEC

IONTEC saçınızın sağlığını korumak için özel olarak geliştirilmiş bir teknolojidir. IONTEC, saçınızın genellikle aşırı yüksek

sıcaklıklarda yapılan şekillendirme sırasında kaybolan nem dengesini tekrar kazanmasını sağlar.

«satin ions» düğmesini aktif hale getirince [5], yeşil iyon püskürtme sistemi [8] milyonlarca iyonu saçınıza etkili bir şekilde yaymaya başlar. Bu saten iyonlar her bir saç telini sarar ve düzleştirme sırasında havadaki nem parçacıklarını çekerek saçınızın nem dengesini hızlı bir şekilde tekrar kazanmasını sağlar. Gösterge ekranı «sation ions» [C] yazısını gösterir ve biraz çatırdama sesi duyulabilir.

Başlarken

- Cihazı elektrik prizine bağlayınız ve cihazı çalıştırmak için, açma/kapama düğmesine (6) 1 saniye boyunca basınız.
- Isınma süreci boyunca ekran ışığı kırmızı yanar. Cihaz başlangıçta 160 °C ye ayarlıdır. Isı derecesi sembolü ekranda görünen ısı derecesine ulaşıncaya kadar yanıp sönmeye devam eder. [A]
- Yaklaşık 30 saniye sonunda ekran ışığı yeşile döner ve şekillendirme için yeterli olan minimum ısı derecesine ulaşıldığını gösterir. Cihazı kullanmaya başlayabilirsiniz.
- Ayarlı ısı derecesine ulaşıldığında, ısı derecesi sembolü yanıp sönmeyi durdurur. [B]
- Kişiye özel ısı ayarı: Isı ayar düğmelerini (3) kullanarak sıcaklığı 130 °C ile 200 °C arasında 5 °C lik kademeler dahilinde ayarlayabilirsiniz. Ekteki tablodaki ısı ayarlarını kullanmanızı öneririz:

Saç yapısı

Isı ayarı

Ince, permalı, boyalı, balyajlı, röfleli

130 °C – 160 °C

Normal

160 °C – 175 °C

Güçlü, dayanaklı

... ve profesyonel ihtiyaçlar için

175 °C – 200 °C

Isı derecesini arttırdıkça arzu edilen kaygan, parlak düzleşmiş saçlara daha çabuk ulaşmanız mümkün olur. Maksimum ısı derecesini kullanırken aynı tutam saça bir kereden fazla uygulama yapmayınız aksi taktirde saçınız zarar görebilir.

- «°C max» desteği: Uğraşılması zor saç tutamları için «°C max» düğmesini (4) kullanarak ısıyı geçici olarak azami dereceye ulaştırabilirsiniz. 20 saniye için, cihaz maksimum ısı derecesine yükselir ve arka plan ışığı [D] yanıp söner. Daha sonra, cihaz daha önce seçili olan ısı ayarlarına geri döner.
- Otomatik kapanma: Güvenliğiniz için, cihaz 30 dakika içinde kendi kendini kapatır. Otomatik kapanma olmadan 5 dakika önce ekranda «Auto off» [E] ibaresi görünür ve arka plan ışığı kırmızı/yeşil olarak değişerek yanmaya başlar. Düzleştirme işlemine bir süre daha devam etmek istiyorsanız, «on/off» açma/kapama düğmesine (6) basarak otomatik kapanma işlemini devreden çıkarmanız yeterlidir.
- Hafıza fonksiyonu: Şekillendirme seanslarınızı daha çabuk ve kolay kılabilmeniz için, cihaz bir sonraki kullanımınız için, en son ayarlarınızı hafızasında saklar.

Şekillendirme

Hazırlık

- Cihazı kullanmadan önce saçınızın tamamen kuru olmasına dikkat ediniz.
- Karışıklıkları açmak için önce saçınızı geniş dişli bir tarak/fırça ile fırçalayınız [G].
- Saçınızı bölümlere ayırın. Köklerden başlayarak; saçınızdan ince tutamlar alın (maksimum 3-4 cm kalınlığında tutamlar) ve sıkıca şekillendirme plakaları arasına alın.

Saçınızı düzleştirmek için

- Kibarca, düzleştiriciyi saçınızın geri kalan uzunluğu boyunca hareket ettirin. Saç diplerinden, uca doğru, yavaş ve tutarlı bir şekilde [I] ve 2 saniyeden fazla duraklamadan harekete devam edin. Böylece saçınıza zarar vermeden en iyi düzleştirme etkisini alabilirsiniz. NanoGlide Seramik plakalar, sıradan seramik plakalara göre 3 kat daha pürüzsüz oldukları için, sürtünmeyi minimuma indirerek saçlarınızın yıpranarak zarar görmesine engel olurlar.
- Saç tutamı boyunca ilerlerken üstün bir kontrol elde edebilmek için diğer elinizle de cihazı soğuk tutma bölgesinden (1) kavrayarak kullanabilirsiniz.
- Saçınızın uçlarında kıvrımlar yaratmak için, saçları serbest bırakmadan önce, cihazı tutamın ucunda içe ya da dışa döndürebilirsiniz.

Kıvrım yaratmak için

Braun straightener ıyon-parlaklıđı ile, gevşek kıvrımlar ve dalgalar yaratabilirsiniz [J]:

- Tutamı dip noktalarında sıkıştırın,
- cihazı yarım döndürün,
- bu halde iken cihazı yatay olarak saçların ucuna doğru ilerletin ve tutamın dalgaya dönüştüğünü gözlemleyin.

Kullanımdan sonra

Her kullanımdan sonra, cihazı açma kapama düğmesine (6) 1 saniye basılı tutarak kapatınız.

Geri kalan ısı göstergesi

Cihaz prizde olmadığı müddetçe, ekran kırmızıdır ve soğuma süreci boyunca soğuma sembolü [F] ekranda görünür. Cihaz sadece 60 °C nin altına indiğinde ekran kapanır. Bu herhangi bir risk olmadan cihaza dokunabileceğiniz anlamına gelir.

Temizlik

Temizlemeden önce mutlaka prizden çıkarınız. Hiçbir zaman suya batırmayınız.

Cihazı hafif nemli bir bezle silin ve kurulamak için yumuşak bir bez kullanınız.

Bakanlıkça tespit ve ilan edilen kullanım ömrü yedi yıldır.

Bildirim yapılmadan değiştirilebilir.

EEE STANDARTLARINA UYGUNDUR



Bakanlıkça tespit ve ilan edilen kullanım ömrü 7 yıldır.

Üretici firma ve CE işareti uygunluk değerlendirme kuruluşu:



Braun GmbH

Frankfurter Straße 145

61476 Kronberg / Germany

☎ (49) 6173 30 0

Fax (49) 6173 30 28 75

Procter & Gamble Satış ve Dağıtım Ltd. Şti.

İçerenköy Mah. Serin Sok. Kosifler İş Merkezi

No:3 A 34752 Ataşehir, İstanbul

P & G Tüketici Hizmetleri

0 800 261 63 65,

trconsumers@custhelp.com

Braun Servis İstasyonları listemizi internet sitemizde bulabilirsiniz. www.braun.com/tr

Română (RO/MD)

Produsele noastre sunt proiectate pentru a atinge cel mai înalt nivel de calitate, funcționalitate și design. Sperăm că veți fi mulțumiți de noul aparat Braun. Vă rugăm să citiți cu atenție instrucțiunile înainte de folosire și să le păstrați pentru viitoare referințe.

Important

- Conectați aparatul numai la o sursă de curent alternativ (~) și asigurați-vă că tensiunea corespunde cu cea inscripționată pe aparat.
-  Nu folosiți aparatul în apropierea apei (de ex: lângă chiuveta plină cu apă, în cadă sau duș). Feriți-l de umiditate.
- Pentru o protecție mai bună a aparatului împotriva fluctuațiilor de curent vă recomandăm instalarea unui stabilizator de curent (RCD), cu o putere reziduală care să nu depășească 30 mA în circuitul electric din baie. Cereți sfatul unui profesionist.
- Acest aparat electrocasnic poate fi utilizat de către copii peste 8 ani, de către persoanele cu capacități fizice, senzoriale sau mentale reduse, precum și de către cele cărora le lipsesc experiența și cunoștințele necesare, cu condiția de a fi supravegheate și de a primi instrucțiuni pentru a utiliza în siguranță aparatul și pentru a înțelege posibilele riscuri. Copii nu trebuie să se joace cu acest aparat. Operațiunile de curățare și întreținere nu trebuie efectuate de copii, în afara cazului în care au peste 8 ani și sunt supravegheați.
- Evitați atingerea părților calde ale produsului.
- Dacă aparatul este în funcțiune, nu îl lăsați pe suprafețe care nu sunt termorezistente.
- Nu înfășurați cablul de alimentare în jurul aparatului. Verificați în mod regulat cablul de alimentare pentru uzură și deteriorare. În cazul în care cablul este deteriorat, încetați utilizarea aparatului și duceți-l la un centru de service autorizat Braun. Reparațiile efectuate de către persoane necalificate pot expune utilizatorul la riscuri majore.
- Placa de păr Braun trebuie utilizată numai pe păr uscat.
- Aveți grijă când utilizați aparatul la temperatura maximă.

Descriere

- 1 Punct de atingere rece
- 2 Display
- 3 Butoane setare temperatură (-/+)
- 4 Buton «°C max» (pentru aranjarea părului la temperatură maximă)
- 5 Buton funcție «satin ions»
- 6 Comutator pornit/oprit «on/off»
- 7 Cablu de alimentare (2 m lungime)
- 8 led indicator eliberare ioni de protecție
- 9 Plăci pentru întins părul NanoGlide

IONTEC

Iontec este o tehnologie special concepută pentru protejarea firelor de păr. Aceasta asigură, firelor de păr, nivelul de umiditate și hidratare distruse prin coafarea la temperaturi excesive. Prin activarea funcției «satin protect» (butonul 5), tehnologia satin ion (8) produce un flux de ioni care învăluie fiecare fir de păr și asigură nivelul de umiditate și hidratare în timp ce întindeți părul. Display-ul afișează funcția «satin ion» (C) și veți fi avertizată și acustic printr-un zgomot ușor.

Înainte de utilizare

- Conectați aparatul la o sursă de curent și țineți apăsat butonul pornit/oprit «on/off» (6) timp de 1 secundă pentru a-l porni.
- În timpul încălzirii afișajul are culoarea roșie. Aparatul este reglat din fabrică la temperatura de 160 °C. Simbolul reprezentând un termometru va dispărea atunci când temperatura afișată pe display va fi atinsă [A].
- În aproximativ 30 de secunde temperatura minimă pentru coafare este atinsă, iar afișajul se va colora în verde. Puteți începe utilizarea aparatului.
- Atunci când temperatura setată a fost atinsă, simbolul reprezentând un termometru se va stinge [B].
- Selector temperatură: Folosind butoanele de selectare a temperaturii (3), puteți ajusta temperatura în pași de câte 5 °C, între 130 °C și 200 °C.

Vă recomandăm următoarele setări de temperatură:

Tip de păr	Setare temperatură
Subțire, vopsit, păr decolorat	130 °C – 160 °C
Normal	160 °C – 175 °C
Puternic, rezistent	
... și pentru rezultate profesionale	175 °C – 200 °C

Cu cât este mai înalt nivelul de temperatură, cu atât veți obține un păr întins într-un timp mai scurt. Atunci când folosiți aparatul la temperatura maximă, întindeți o singură dată fiecare șuviță de păr.

- Buton de încălzire maximă «°C max»: Pentru a coafa șuvițe de păr dificile, puteți crește nivelul de temperatură apăsând butonul °C max (4). În 20 de secunde, aparatul se va încălzi până la temperatura maximă, iar afișajul v-a lumina intermitent (D). După aceea, aparatul va reveni la temperatură selectată anterior.
- Auto oprire de siguranță: Din motive de siguranță, după 30 de minute aparatul se închide automat. Cu 5 minute înainte de a se opri, ecranul arată «Auto off» [E] și deasemenea se aprinde intermitent roșu/verde. Dacă doriți să continuați coafatul trebuie doar să apăsați butonul pornit/oprit (6).
- Funcția de memorie: Pentru ca sesiunile dvs. de coafat să fie dintre cele mai comode și rapide posibile, aparatul păstrează ultimele setări de temperatură pentru următoarea utilizare.

Coafare

Pregătire

- Verificați ca părul să fie perfect uscat înainte de a începe coafarea.
- În primul rând, pieptănați-vă părul cu un pieptene cu dinții rari pentru a-l descurca. [fig. G].
- Împărțiți părul în șuvițe. Puneți o parte din păr (șuvițe de 3–4 cm) între plăci și apoi închideți-le. Începeți de la rădăcină spre vârfuri (H).

Cum îndreptați părul

- Trageți placa ușor de la rădăcină spre vârfuri [I] cu o mișcare continuă și lentă. Nu lăsați aparatul în același loc mai mult de 2 secunde. Astfel se asigură cele mai bune rezultate fără a deteriora firul de păr. Plăcile (9) asigură o alunecare ușoară.
- Pentru a obține un control mai bun în momentul trecerii aparatului de-a lungul șuviței de păr, puteți ține mâna cealaltă de punctul de atingere rece a-l aparatului (1).
- Se pot face bucle spre vârfuri rotind aparatul spre interior sau exterior.

Cum să onduțați părul

Cu aparatul Braun straightener, se pot face de asemenea bucle și onduleuri (J):

- Apucați o șuviță de la rădăcină

- Rotiți aparatul până la jumătate
- Mișcați aparatul lent pe orizontală până la vârfuri și veți obține în acest mod onduleuri.

După utilizare

După fiecare utilizare, opriți aparatul apăsând butonul porit/oprit (6), timp de 1 secundă.

Indicator de căldură reziduală:

Atâta timp cât aparatul nu este scos din priză, ecranul revine la culoarea roșie și arată simbolul temperaturii [F], în faza de răcire. Doar atunci când temperatura scade sub 60 °C, afișajul ecranului se stinge și aparatul poate fi atins fără nici un risc.

Curățare

Scoateți aparatul din priză înainte de a-l curăța. Nu îl introduceți în apă.

Curățați aparatul cu o cârpă umedă și apoi ștergeți-l cu o cârpă uscată.

Instrucțiunile se pot modifica fără o înștiințare prealabilă.

În scopul protejării mediului înconjurător, vă rugăm să nu aruncați produsul, la sfârșitul duratei de folosință, împreună cu resturile menajere. Acesta poate fi depus la centrele specializate.



Garanție

Acordăm o garanție de 2 ani pentru acest produs, de la data achiziționării. Durata medie de utilizare: 5 ani, cu condiția respectării instrucțiunilor de utilizare și efectuării intervențiilor tehnice numai de către personalul service autorizat.

În perioada de garanție vom remedia gratuit neconformitățile aparatului, prin repararea sau înlocuirea produsului, după caz. Această garanție este valabilă în orice țară în care acest aparat este furnizat de către compania Braun sau de către distribuitorul desemnat al acesteia. Repararea sau înlocuirea produselor se va efectua în cadrul unei perioade rezonabile de timp (maxim 15 zile de la data aducerii la cunoștință a neconformității). Prezenta garanție nu acoperă: defectele datorate utilizării necorespunzătoare, uzurii normale (de ex: ale sitei aparatului sau ale blocului de taiere), precum și defectele care au un efect neglijabil asupra valorii sau funcționării aparatului. Garanția devine nulă dacă se efectuează reparații de către persoane neautorizate și dacă nu se utilizează componente originale Braun.

Pentru a beneficia de service în perioada de garanție, prezentați produsul împreună cu factura (bonul/chitanța de cumpărare) la una dintre unitățile service alocate.

PUNCT CENTRAL DE SERVICE BRAUN

Șos. Viilor, Nr.14, Corp Clădire C2, Etaj 2, Biroul nr.3, Sector 5, Bucuresti (acces din Str. Năsăud)

Tel: 021-224.00.47

Mobil: 0722.541.548

E-mail: service.braun@interbrands.ro

Ελληνικά

Παρακαλούμε, διαβάστε τις οδηγίες χρήσης προσεκτικά πριν χρησιμοποιήσετε τη συσκευή.

Σημαντικό

- Βάλτε τη συσκευή μόνο σε μια πρίζα εναλλασσόμενου ρεύματος και βεβαιωθείτε ότι η τάση του ρεύματος αντιστοιχεί σε εκείνη που αναγράφεται στη συσκευή.
-  Αυτή η συσκευή δεν πρέπει ποτέ να χρησιμοποιείται κοντά σε νερό (π.χ. νεροχύτη ή μπανιέρα). Μην αφήσετε τη συσκευή σας να βραχεί.
- Για επιπλέον προστασία, συνιστούμε να τοποθετήσετε ειδικό διακόπτη ασφαλείας (RCD 30mA) στην ηλεκτρολογική εγκατάσταση Συμβουλευτείτε τον τεχνικό σας.
- Αυτή η συσκευή μπορεί να χρησιμοποιηθεί από παιδιά 8 ετών και άνω και άτομα με περιορισμένες φυσικές, αισθητικές ή πνευματικές δυνατότητες ή έλλειψη εμπειρίας και γνώσεων, αν υπάρχει ανάλογη εποπτεία ή οδηγίες σχετικά με την ασφαλή χρήση της συσκευής και κατανόηση των ενδεχόμενων κινδύνων. Τα παιδιά δεν πρέπει να παίζουν με τη συσκευή. Ο καθαρισμός και η συντήρηση της συσκευής δεν πρέπει να πραγματοποιούνται από παιδιά, εκτός αν είναι άνω από 8 ετών και έχουν ανάλογη εποπτεία.
- Αποφύγετε να αγγίζετε τα ζεστά μέρη της συσκευής.
- Μην τοποθετείτε τη συσκευή σε επιφάνειες μη ανθεκτικές στη θερμότητα, όταν είναι ζεστή.
- Μην τυλίγετε το καλώδιο ρεύματος γύρω από τη συσκευή. Ελέγχετε τακτικά το καλώδιο ρεύματος για σημάδια φθοράς ή βλάβης. Εάν το καλώδιο υποστεί ζημιά, διακόψτε τη χρήση της συσκευής και παραδώστε το σε κάποιο εξουσιοδοτημένο Κέντρο Service της Braun. Μη εξουσιοδοτημένες εργασίες επισκευής μπορεί να οδηγήσουν σε εξαιρετικά επικίνδυνες συνέπειες για τον χρήστη.
- Η συσκευή πρέπει να χρησιμοποιείται μόνο σε στεγνά μαλλιά.
- Προσοχή χρειάζεται όταν η συσκευή χρησιμοποιείται στη μέγιστη θερμοκρασία.

Περιγραφή

- 1 Μη θερμαινόμενα σημεία
- 2 Οθόνη
- 3 Επιλογέας θερμοκρασίας (-/+)
- 4 Διακόπτης «°C max» (για στιγμιαία υψηλή θερμοκρασία)
- 5 Διακόπτης «satin ions»
- 6 Διακόπτης λειτουργίας «on/off»
- 7 Καλώδιο (μήκος 2 μέτρων)
- 8 Πράσινοι εκτοξευτές ιόντων
- 9 NanoGlide πλάκες φορμαρίσματος

ΙΟΝΤΕC

Το ΙΟΝΤΕC είναι μια τεχνολογία η οποία είναι ειδικά σχεδιασμένη για να προστατεύει την υγεία των μαλλιών σας. Αποκαθιστά την ισορροπία της υγρασίας στα μαλλιά σας η οποία συνήθως χάνεται κατά τη διάρκεια του φορμαρίσματος με υπερβολική θερμότητα.

Ενεργοποιώντας τον διακόπτη ιόντων «satin ions» [5], οι πράσινοι εκτοξευτές ιόντων [8] απελευθερώνουν αποτελεσματικά εκατομμύρια ιόντα στα μαλλιά σας. Αυτά τα ιόντα (satin ions) περιβάλλουν κάθε μία τρίχα και αποκαθιστούν γρήγορα την ισορροπία της υγρασίας στα μαλλιά σας προσελκύοντας σωματίδια υγρασίας από τον αέρα κατά το ίσιωμα. Η οθόνη τώρα δείχνει «satin ions» [C] και μπορεί να ακουστεί ένας ελαφρύς ήχος τριξίματος.

Λειτουργία

- Βάλτε τη συσκευή στη πρίζα και πιέστε τον διακόπτη «on/off» (6) για 1 δευτερόλεπτο για να τη θέσετε σε λειτουργία.
- Κατά τη διάρκεια προθέρμανσης, η οθόνη γίνεται κόκκινη. Η συσκευή αρχικά έχει ρυθμιστεί στους 160 °C. Το σύμβολο θερμομέτρου αναβοσβήνει μέχρι να επιτευχθεί η αναγραφόμενη θερμοκρασία [A].
- Μετά από 30 δευτερόλεπτα περίπου, η οθόνη γίνεται πράσινη δείχνοντας ότι η ελάχιστη θερμοκρασία φορμαρίσματος έχει επιτευχθεί. Μπορείτε να αρχίσετε να χρησιμοποιείτε τη συσκευή.
- Μόλις η προκαθορισμένη θερμοκρασία επιτευχθεί, το σύμβολο θερμομέτρου σταματά να αναβοσβήνει [B].
- Μεμονωμένη επιλογή θερμοκρασίας: Χρησιμοποιώντας τον επιλογέα θερμοκρασίας (3), μπορείτε να προσαρμόσετε την θερμοκρασία ανά 5 °C ανάμεσα στους 130 °C και 200 °C. Συστήνουμε τις ακόλουθες ρυθμίσεις θερμοκρασίας:

Τύπος μαλλιών	Ρύθμιση θερμοκρασίας
Λεπτά, πορώδεις, βαμμένα	130 °C – 160 °C
Κανονικά	160 °C – 175 °C
Δυνατά, ανθεκτικά ... και για τα επαγγελματικά αποτελέσματα	175 °C – 200 °C

Για πιο γρήγορο και πιο λείο αποτέλεσμα, επιλέξτε υψηλότερη ρύθμιση θερμοκρασίας. Όταν η συσκευή είναι στη μέγιστη θερμοκρασία, δεν πρέπει να τη χρησιμοποιήσετε στην ίδια τούφα περισσότερο από μία φορά.
- «°C max»: Για ατίθασες τούφες, μπορείτε άμεσα να ανεβάσετε τη θερμοκρασία πιέζοντας το διακόπτη «°C max» (4). Για 20 δευτερόλεπτα, η συσκευή θα θερμανθεί στη μέγιστη θερμοκρασία και η οθόνη θα αναβοσβήνει [D]. Μετά, η συσκευή επιστρέφει στην προεπιλεγμένη θερμοκρασία.
- Κλείσιμο ασφαλείας: Για λόγους ασφαλείας, η συσκευή σβήνει αυτόματα μετά από 30 λεπτά. Πέντε λεπτά πριν σβήσει, η οθόνη αναγράφει «Auto off» [E] αναβοσβήνοντας με κόκκινο/πράσινο χρώμα. Αν θέλετε να συνεχίσετε το ίσιωμα, απλά πιέστε το διακόπτη «on/off» (6) ξανά.
- Λειτουργία Μνήμης: Για να κάνετε το φορμάρισμα πιο ευχάριστο και πιο γρήγορο, η συσκευή αποθηκεύει τις τελευταίες προσωπικές σας ρυθμίσεις για την επόμενη χρήση.

Φορμάρισμα

Προετοιμασία

- Βεβαιωθείτε ότι τα μαλλιά σας είναι στεγνά πριν χρησιμοποιήσετε τη συσκευή.
- Πρώτα, χτενίστε τα μαλλιά σας ώστε να ξεμπερδευτούν και να μην υπάρχουν κόμποι [G].
- Ξεκινώντας κοντά στις ρίζες, τοποθετείστε μια μικρή τούφα μαλλιών (3-4 cm) ανάμεσα στις πλάκες φορμαρίσματος και ενώστε τες (H).

Ίσιωμα

- Μετακινήστε τη συσκευή ισιώματος από τις ρίζες προς τις άκρες των μαλλιών [I], αργά και σταθερά, δίχως να σταματάτε στο ίδιο σημείο για περισσότερο από 2 δευτερόλεπτα. Έτσι θα επιτευχθεί τέλειο αποτέλεσμα δίχως να ταλαιπωρηθούν τα μαλλιά σας. Από τη στιγμή που οι κεραμικές πλάκες NanoGlide είναι 3 φορές πιο λείες από τις συμβατικές πλάκες, προστατεύουν τα μαλλιά σας από φθορά παρέχοντας ολίσθηση χωρίς τριβή.

- Για καλύτερο έλεγχο όταν ολισθαίνετε τη συσκευή κατά μήκος μιας τούφας μαλλιών, μπορείτε να τη σταθεροποιήσετε με το άλλο χέρι κρατώντας τα μη θερμαινόμενα σημεία (1).
- Μπορείτε να δημιουργήσετε μια ελαφριά κλίση στις άκρες γυρνώντας αργά τη συσκευή προς τα έξω ή προς τα μέσα πριν αφήσετε τη τούφα.

Μπούκλες

Με το Braun straightener, μπορείτε επίσης να δημιουργήσετε ανάλαφρες μπούκλες (J):

- Στερεώστε μία τούφα κοντά στις ρίζες,
- γυρίστε τη συσκευή μισή στροφή,
- στη συνέχεια μετακινήστε αργά τη συσκευή οριζόντια προς τις άκρες και η τούφα θα μετατραπεί σε μπούκλα.

Μετά τη Χρήση

Μετά από κάθε χρήση, θέστε τη συσκευή εκτός λειτουργίας πιέζοντας τον διακόπτη «on/off» (6) για 1 δευτερόλεπτο.

Δείκτης Υπολοίπου Θερμότητας

Εφόσον η συσκευή παραμένει στη πρίζα, η οθόνη γίνεται κόκκινη και σταδιακά κρυώνει εμφανίζοντας ένα ενδεικτικό σύμβολο [F]. Μόνο όταν η θερμοκρασία μειωθεί κάτω από 60 °C, η οθόνη σβήνει και μπορείτε να αγγίξετε τη συσκευή χωρίς οποιοδήποτε κίνδυνο.

Καθαρισμός

Να βγάζετε πάντα τη συσκευή από την πρίζα πριν τον καθαρισμό. Μην βάζετε ποτέ τη συσκευή σε νερό. Καθαρίστε τη συσκευή με ένα υγρό πανί και στεγνώστε τη με ένα μαλακό ύφασμα.

Το προϊόν υπόκειται σέ τροποποίηση χωρίς προειδοποίηση.

Παρακαλούμε μην πετάξετε τη συσκευή στα οικιακά απορρίμματα όταν φτάσει το τέλος της χρήσιμης ζωής της. Η διάθεσή της μπορεί να πραγματοποιηθεί σε ένα από τα εξουσιοδοτημένα συνεργεία της Braun ή στα κατάλληλα σημεία συλλογής που παρέχονται στη χώρα σας.



Εγγύηση

Παραχωρούμε δύο χρόνια εγγύηση, στο προϊόν, ξεκινώντας από την ημερομηνία αγοράς.

Μέσα στην περίοδο εγγύησης καλύπτουμε, χωρίς χρέωση, οποιαδήποτε ελάττωμα προερχόμενο από κακή κατασκευή ή κακής ποιότητας υλικό, είτε επισκευάζοντας είτε αντικαθιστώντας ολόκληρη τη συσκευή σύμφωνα με την κρίση μας.

Αυτή η εγγύηση ισχύει σε όλες τις χώρες που πωλούνται τα προϊόντα Braun.

Η εγγύηση δεν καλύπτει: καταστροφή από κακή χρήση, φυσιολογική φθορά ή ελαττώματα λόγω αμέλειας του χρήστη. Η εγγύηση ακυρώνεται αν έχουν γίνει επισκευές από μη εξουσιοδοτημένα άτομα ή δεν έχουν χρησιμοποιηθεί γνήσια ανταλλακτικά Braun.

Για να επιτύχετε σέρβις μέσα στην περίοδο της εγγύησης, παραδώστε ή στείλτε την συσκευή με την απόδειξη αγοράς σε ένα Εξουσιοδοτημένο Κατάστημα Σέρβις της Braun.

Καλέστε στο 01-9478700 για να πληροφορηθείτε για το πλησιέστερο Εξουσιοδοτημένο Κατάστημα Σέρβις της Braun.

Български

Нашите продукти са създадени, така че да отговарят на най-високите стандарти на качество, функционалност и дизайн. Надяваме се, че ще използвате с удоволствие новия си уред, произведен от Braun. Прочетете внимателно указанията за ползване и го запазете.

Важно

- Включвайте уреда си само в контакти с променливо напрежение като се уверите, че напрежението на тока, който използвате за домакински нужди съответства на напрежението отбелязано на уреда.
-  Този уред не бива да се използва в близост до вода (напр. пълни умивалници, вани или под душа). Не мокрете уреда.
- За допълнителна защита е препоръчително да инсталирате към електроинсталацията на банята защитно устройство срещу остатъчно напрежение с работно напрежение ненадвишаващо 30mA. Обърнете се за съвет към техническо лице.
- Уредът не е предназначен за ползване от деца или хора с ограничени физически или ментални способности, освен ако не са под наблюдението на лице, отговорно за тяхната безопасност. По принцип препоръчваме да пазите уреда далеч от деца, за да сте сигурни, че не си играят с него.
- Не пипайте нагритите части на уреда.
- Не поставяйте горещия уред върху повърхности, които не са топлоустойчиви.
- Не увивайте кабела около уреда. Редовно проверявайте кабела за износване или повреди. В случай, че кабелът е повреден, преустановете ползването на уреда и го занесете в оторизиран сервизен център на Braun. Ремонти, извършени от некомпетентни лица, могат да доведат до рискове за безопасността на потребителя на уреда.
- Уредът се използва само върху суха коса.
- Бъдете особено внимателни, когато използвате уреда, включен на максимална температура.

Описание

- 1 Студена повърхност за хващане
- 2 Дисплей
- 3 Бутони за настройка на температурата (-/+)
- 4 «°C max» бутон (за бързо достигане на максималната температура)
- 5 Бутон «сатенени йони»
- 6 Бутон за включване/изключване
- 7 Кабел въртящ се на 360° (дължина 2 м.)
- 8 Канал за струи зелени йони
- 9 NanoGlide плочи

IONTEC

IONTEC е технология, която е разработена специално за запазване и подобряване здравето на косата. Тази технология възстановява баланса на влага във вашата коса, който се губи когато косата се оформя при използване на висока температура.

С натискане на бутона «сатенени йони» (5), каналите за струи зелени йони (8) освобождават милиони йони в косата. Тези сатенени йони обгръщат всеки отделен косъм и бързо възстановяват баланса на влага като притеглят влагата от въздуха, докато изправяте косата си. На дисплея се изписва «сатенени йони» [C] и можете да чуete леко пукане.

Включване

- Включете уреда в електрическата мрежа, натиснете бутона за включване/изключване (6) и задръжте за 1 секунда, за да включите.
- Докато уредът се загрява, дисплеят почервенява. Фабричната настройка на температурата е 160 °C. Изображението на термометър примигва, ако не е постигната зададената температура [A].
- След около 30 сек. дисплеят позеленява, което сочи, че е достигната минималната температура за оформяне на прическата. Можете да започнете да използвате уреда.
- При достигане на зададената температура изображението на термометър спира да примигва [B].
- Индивидуален избор на температурата: С помощта на бутоните за настройка на температурата (3) можете да избирате температурни настройки през 5 °C в граници от 130 °C до 200 °C. Препоръчваме следните температурни настройки:

Вид коса	Температура
Фина, тънка, боядисана, изрусена	130 °C – 160 °C
Нормална	160 °C – 175 °C
Твърда, непокорна	
... и за професионални резултати	175 °C – 200 °C

Колкото по-висока е температурата, толкова по-бързо ще постигнете гладка и права коса. Когато използвате максимална температура не бива да обработвате два пъти един и същи кичур.

- «°C max» усилвател: При работа с трудни за оформяне кичури коса можете бързо да повишите температурата, като натиснете бутона «°C max» (4). За 20 секунди уредът се загрява до максималната температура, като дисплеят примигва [D]. След което уредът автоматично се включва на зададената преди това температура.
- Самоизключване: От гледна точка на безопасността, уредът автоматично се самоизключва след 30 мин. Пет минути преди да се изключи, на дисплея се изписва «Auto off» (Самоизключване) [E] и дисплеят примигва с червена/зелена светлина. В случай, че искате да продължите да работите с пресата просто натиснете за кратко бутона за включване/изключване (6).
- Запаметяване: За да постигнете удобство и бързина при оформяне на косата си, уредът запаметява последните настройки при които е използван до следващия път.

Оформяне на косата

Подготовка

- Уверете се, че косата е напълно суха преди да използвате уреда върху нея.
- Първо, срезете косата с едър гребен, за да разрешите заплетените участъци [G].
- Разделете косата на участъци. Започнете от корените, вземете тънък кичур коса (кичури от най-много 3–4 см) и го захванете стабилно между плочите [H].

Как да изправите косата

- Внимателно прокарайте пресата по цялата дължина на косата, бавно и постепенно, от корените към краищата. [I] като не спирате за повече от 2 секунди. Така ще си осигурите най-добри резултати без да увреди косата. Плочите (9) ще спомогнат за лесното и гладко плъзгане на пресата.

- За по-добър контрол при плъзгане на пресата по кичура, можете да постигнете стабилност като държите уреда с другата ръка за студените повърхности за хващане (1).
- Можете да извиете краищата на косата като бавно завъртите уреда навън или навътре преди да освободите кичура.

Как да оформите къдрици

С пресата Braun можете да оформите едри къдрици и вълни (J):

- Захванете кичура от корените,
- Завъртете уреда на половин оборот,
- След това бавно движете уреда хоризонтално към краищата и така кичурът ще е накъдрен.

След употреба

След всяка употреба, изключете уреда като натиснете бутона за включване/изключване (6) и го задържите за 1 секунда.

Индикатор за остатъчна топлина:

Докато устройството е включено в електрическата мрежа, дисплеят е червен и на него е изобразен символът за охлаждане [F] докато уредът изстива. Когато температурата падне под 60 °C, дисплеят се изключва и може да докосвате уреда без това да носи рискове.

Почистване

Винаги изключвайте преди почистване. Никога не потапяйте уреда във вода.

Почиствайте с влажна кърпа и използвайте мека кърпа за подсушаване.

Продуктите в тази инструкция могат да се променят без предизвестие.

Не изхвърляйте този уред с битовите отпадъци след употреба. Можете да предадете уреда в сервизния център на Braun или на местата, определени за такива отпадъци във вашата страна.



Гаранция

Нашите продукти са с гаранция 2 години, считано от датата на покупката. В рамките на гаранционния срок безплатно се отстраняват дефектите в материалите и производството чрез поправка, смяна на части или целия уред, по преценка на сервизния център. Тази гаранция се признава във всички страни, където Braun и неговият изключителен дистрибутор продават този уред и няма ограничение за внос или официална разпоредба не забранява да се извърши предвиденото гаранционно обслужване.

Гаранцията не покрива: повреди от неправилна употреба (работа при неподходящо напрежение, включване в неподходящ източник на електрически ток, счупване); износване и незначителни дефекти, които не пречат на нормалната работа на уреда. Гаранцията не се признава при поправка на уреда от неоторизирани лица или ако не са използвани оригинални резервни части на Braun. Гаранцията е валидна при правилно попълнени: дата на покупката, печат и подпис в гаранционната карта.

За всички рекламации, възникнали в гаранционния срок, изпратете уреда както и гаранционната му карта в най-близкия сервиз на Braun. За справки 0800 11 003 – национален телефон на БГ сервиз без увеличение на телефонната услуга или www.bgs.bg.

Русский

Пожалуйста, перед использованием внимательно изучите настоящую инструкцию и в дальнейшем придерживайтесь рекомендаций.

Внимание

- Включайте прибор в розетку с переменным током и убедитесь, чтобы напряжение в розетке соответствовало напряжению, указанному на приборе.
-  Этот прибор никогда не должен использоваться вблизи воды (например, наполненной ванны, раковины или душа). Не допускайте попадания воды на прибор.
- Для дополнительной защиты рекомендуется установить прибор остаточного тока с номинальным остаточным током, не превышающим 30 мА в электрической цепи Вашей ванной комнаты.
- Данный прибор может использоваться детьми в возрасте от 8 лет и лицами с ограниченными физическими, сенсорными или умственными возможностями или лицами, не имеющими достаточного опыта и знаний, только если они находятся под присмотром или получили необходимые инструкции по безопасному использованию прибора и понимают сопряженные с применением последнего риски. Детям нельзя использовать прибор в качестве игрушки. Дети могут производить чистку и осуществлять пользовательское техническое обслуживание, только если они старше 8 лет и находятся под присмотром.
- Не дотрагивайтесь до горячих частей прибора.
- Не кладите горячий прибор на нетермостойкую поверхность.
- Не наматывайте сетевой шнур вокруг прибора. Периодически проверяйте сетевой шнур на износ и повреждение. Если шнур поврежден, не пользуйтесь прибором и обратитесь в авторизованный сервисный центр Braun. Неквалифицированный ремонт может представлять большую опасность для пользователя.
- Прибор следует использовать только на сухих волосах.
- Будьте осторожны, используя прибор при максимальной температуре.

Описание

- 1 Термоустойчивый наконечник
- 2 Дисплей
- 3 Кнопки выбора температуры (-/+)
- 4 Кнопка перехода на максимальную температуру (для быстрого выпрямления сложных прядей)
- 5 Кнопка включения ионизации («satin ions»)
- 6 Кнопка вкл./выкл. («on/off»)
- 7 Шнур питания (длиной 2м)
- 8 Зеленые источники ионов
- 9 NanoGlide выпрямляющие пластины

IONTEC

Функция ионизации IONTEC – технология, специально разработанная для защиты здоровья ваших волос. Она восстанавливает водный баланс ваших волос, которые интенсивно теряют влагу при применении термических методов укладки причёски. Активируя кнопку «satin ions» [5], зеленые источники ионов [8] генерируют поток ионов непосредственно на ваши волосы. Эти ионы обволакивают каждый волосок и быстро восстанавливают водный баланс, захватывая из воздуха частички влаги и направляя их к волосам. В это время дисплей показывает «satin ions» [C] и можно слышать слабое потрескивание.

Включение

- Включите прибор в розетку и нажмите кнопку вкл./выкл. (6) на 1 секунду.
- Во время нагрева дисплей светится красным. По умолчанию прибор нагревается до 160 °С. Значок термометра мигает до тех пор, пока прибор не нагреется до указанной на дисплее температуры [A].

- Примерно через 30 секунд дисплей становится зеленым, указывая на то, что достигнута минимальная температура укладки. Вы можете приступить к использованию прибора.
- Как только прибор разогреется до заданной температуры, значок термометра перестанет мигать [B].
- Индивидуальный выбор температуры: используя кнопки выбора температуры (3), Вы можете регулировать температуру с шагом в 5 °C в диапазоне между 130 °C и 200 °C. Мы рекомендуем следующие температурные режимы:

Тип волос	Температурный режим
Тонкие, ломкие, окрашенные, выцветшие	130 °C – 160 °C
Нормальные	160 °C – 175 °C
Крепкие, прочные ... и для профессионального результата укладки	175 °C – 200 °C

Чем выше температура укладки, тем быстрее Вы получите гладкие прямые волосы. При использовании режима максимальной температуры не обрабатывайте одну и ту же прядь более одного раза.

- Кнопка перехода на максимальную температуру: Для выпрямления сложных прядей Вы можете быстро перейти на максимальную температуру, нажав кнопку (4). Стайлер будет работать в режиме максимальной температуры в течение 20 секунд, в это время подсветка дисплея будет мигать [D]. После этого прибор возвращается в прежний температурный режим.
- Безопасное автоотключение: В целях безопасности прибор автоматически выключается через 30 минут. За пять минут до отключения на дисплее появляется надпись «Auto off» [E], а подсветка начинает мигать красным и зеленым светом. Если Вы хотите продолжать укладку просто нажмите кнопку вкл./выкл. (6) еще раз.
- Функция памяти: Чтобы сделать процесс укладки максимально удобным и быстрым прибор сохраняет в памяти Ваши последние индивидуальные настройки для использования в следующий раз.

Выпрямление волос

Подготовка

- Перед использованием, убедитесь, что волосы совершенно сухие.
- Сначала расчешите волосы расческой с большими зубцами, чтобы распутать волосы [G].
- Разделите волосы на пряди. Начиная с корней, поместите прядь волос (максимум 3-4 см) между пластинами и зажмите волосы [H].

Как выпрямлять волосы

- Нежно скользите по всей длине пряди от корней к кончикам волос [I], выпрямляя волосы медленными непрерывными движениями. Не останавливайтесь более чем на 2 секунды. Такие скольльзящие движения позволят добиться превосходного результата, не повреждая ни единого волоска. Поскольку пластины NanoGlide с керамическим покрытием в три раза более гладкие, чем обычные пластины с керамическим покрытием, они защищают Ваши волосы от повреждения, обеспечивая легкое скольжение стайлера.
- Для тщательного контроля при скольжении по пряди Вы можете держать прибор другой рукой за термоустойчивый наконечник (1).
- Вы можете завивать кончики волос, медленно поворачивая стайлер внутрь или наружу перед тем, как выпустить прядь.

Как завивать волосы

Со стайлером Braun straightener, Вы также можете создавать свободные завитки и волны (J):

- Зажмите прядь у корней,
- поверните прибор в поворот,
- затем медленно двигайте прибор по горизонтали в направлении кончиков волос для завивки пряди.

После использования

После каждого использования выключите прибор, нажав на кнопку вкл./выкл. (6) на 1 секунду.

Индикатор остаточного нагрева

Во время выключения, пока прибор включен в розетку, дисплей будет светиться красным и показывать значок остывания [F]. Когда температура опустится ниже 60 °С, дисплей погаснет, и Вы сможете безо всяких опасений дотрагиваться до прибора.

Чистка

Перед чисткой всегда отсоединяйте прибор от розетки. Не погружайте прибор в воду.

Чистите прибор влажной салфеткой, затем протирайте мягкой сухой тканью.

Содержание может быть изменено без предварительного уведомления.



Данное изделие соответствует всем требуемым европейским и российским стандартам безопасности и гигиены.

Стайлер для выпрямления волос, 170 Ватт
Сделано в Китае для Браун ГмбХ, Германия,
Braun GmbH, Frankfurter Str. 145,
61476 Kronberg, Germany.

RU: Импортер/Служба потребителей:

ООО «Проктер энд Гэмбл Дистрибьюторская Компания»,
Россия, 125171, Москва, Ленинградское шоссе, 16А, стр.2.
Тел. 8-800-200-20-20.

BY: Импортер: ООО «Электросервис и Ко», Беларусь,
220012, г. Минск, ул. Чернышевского, 10А, к. 412А3.

Сервисный центр: ООО «Катрикс», Беларусь, 220012,
г. Минск, ул. Чернышевского, 10А, к.409.

Гарантийные обязательства BRAUN

Для всех изделий мы даем гарантию на два года, начиная с момента приобретения изделия.

В течение гарантийного периода мы бесплатно устраним путем ремонта, замены деталей или замены всего изделия любые заводские дефекты, вызванные недостаточным качеством материалов или сборки.

В случае невозможности ремонта в гарантийный период изделие может быть заменено на новое или аналогичное в соответствии с законом «О защите прав потребителей».

Гарантия обретает силу, только если дата покупки подтверждается печатью и подписью дилера (магазина) на последней странице оригинального руководства по эксплуатации BRAUN, которая является гарантийным талоном.

Эта гарантия действительна в любой стране, в которую это изделие поставляется фирмой BRAUN или назначенным дистрибьютором, и где никакие ограничения по импорту или другие правовые положения не препятствуют предоставлению гарантийного обслуживания.

Гарантия не покрывает повреждения, вызванные неправильным использованием (см. также список ниже) и нормальный износ бритвенных сеток и ножей, дефекты, оказывающие незначительный эффект на качество работы прибора.

Эта гарантия теряет силу, если ремонт производился не уполномоченным на то лицом, и если использованы не оригинальные детали BRAUN.

В случае предъявления рекламации по условиям данной гарантии, передайте изделие целиком вместе с гарантийным талоном в любой из центров сервисного обслуживания BRAUN.

Все другие требования, включая требования возмещения убытков, исключаются, если наша ответственность не установлена в законном порядке.

Рекламации, связанные с коммерческим контрактом с продавцом не попадают под эту гарантию.

В соответствии с законом РФ № 2300-1 от 7.02.1992 г. «О защите прав потребителей» фирма BRAUN устанавливает срок службы на свои изделия равным двум годам с момента приобретения или с момента производства, если дату продажи установить невозможно.

Изделия BRAUN изготовлены в соответствии с высокими требованиями европейского качества. При бережном использовании и при соблюдении правил по эксплуатации, приобретенное Вами изделие BRAUN, может иметь значительно больший срок службы, чем срок установленный в соответствии с Российским законом.

Случаи, на которые гарантия не распространяется:

- дефекты, вызванные форс-мажорными обстоятельствами;
- использование в профессиональных целях;
- нарушение требований руководства по эксплуатации;
- неправильная установка напряжения питающей сети (если это требуется);
- внесение технических изменений;
- механические повреждения;
- повреждения по вине животных, грызунов и насекомых (в том числе случаи нахождения грызунов и насекомых внутри приборов);
- для приборов, работающих от батареек, – работа с неподходящими или истощенными батарейками, любые повреждения, вызванные истощенными или текущими батарейками (советуем пользоваться только предохраненными от вытекания батарейками);
- для бритв – смятая или порванная сетка.

Внимание! Оригинальный Гарантийный Талон подлежит изъятию при обращении в сервисный центр для гарантийного ремонта. После проведения ремонта Гарантийным Талоном будет являться заполненный оригинал Листа выполнения ремонта со штампом сервисного центра и подписанный потребителем по получении изделия из ремонта. Требуется проставления даты возврата из ремонта, срок гарантии продлевается на время нахождения изделия в сервисном центре.

В случае возникновения сложностей с выполнением гарантийного или послегарантийного обслуживания просьба сообщать об этом в Информационную Службу Сервиса BRAUN по телефону 8 800 200 20 20 (звонок из России бесплатно).

Українська

Будь ласка, уважно прочитайте інструкцію з експлуатації, перш ніж користуватися пристроєм. Зберігайте інструкцію, вона може знадобитися Вам у майбутньому.

Увага:

- Вилку пристрою можна підключати лише до джерела перемінного струму, пересвідчившись, що напруга у Вашій мережі відповідає даним, вказаним на пристрої.
-  Пристроєм не можна користуватися поблизу води (наприклад, наповненого басейна або ванни, чи у душі). Не допускайте потрапляння вологи у пристрій.
- Щоб забезпечити додатковий захист пристрою, його можна підключити до пристрою диференційного захисту (RCD) із розрахунковим залишковим діючим струмом не більше 30 мА в електромережі у Вашій ванній кімнаті. Зверніться за порадою до спеціаліста.
- Цей пристрій можуть використовувати діти віком від 8 років і старше та особи з обмеженими фізичними, сенсорними та розумовими можливостями або у яких відсутній досвід та знання відносно поводження з такою технікою за умови, що їм було надано інструкції щодо безпечного застосування пристрою і вони усвідомлюють пов'язані з цим ризики. Діти не повинні гратися з пристроєм. Очищення та обслуговування не повинно проводитись дітьми за виключенням тих, які старше 8 років і знаходяться під наглядом дорослих.
- Не торкайтеся гарячих частин пристрою.
- Коли пристрій гарячий, не кладіть його на поверхні, що можуть бути ушкоджені високою температурою.
- Не закручуйте шнур живлення навколо пристрою. Регулярно перевіряйте шнур живлення на наявність ознак зносу або ушкоджень. Якщо шнур ушкоджено, припиніть користуватися пристроєм та віднесіть його до офіційного сервісного центру Braun. Некваліфікований ремонт може стати причиною небезпеки для користувача.
- Пристрій можна використовувати лише на сухому волоссі.
- Будьте обережні при використанні приладу при максимальній температурі.

Опис

- 1 Місце, що не нагрівається
- 2 Дисплей
- 3 Кнопки для встановлення температури (-/+)
- 4 Кнопка «°C max» (для короткотермінового високотемпературного стайлінгу)
- 5 Кнопка увімкнення функції («satin ions»)
- 6 Вимикач («on/off»)
- 7 Вертлюжний шнур довжиною 2 м
- 8 Зелені джерела іонів
- 9 NanoGlide пластини стайлера

ІОНТЕС

Функція іонізації ІОНТЕС – технологія, спеціально розроблена для захисту здоров'я вашого волосся. Вона відновлює водний баланс вашого волосся, яке інтенсивно втрачає вологу при використанні термічних методів укладки зачіски. При активації кнопки «satin ions» (5), зелені джерела іонів (8) генерують потік іонів безпосередньо на ваше волосся. Ці іони огортають кожну волосинку та швидко відновлюють водний баланс, захоплюючи з повітря часточки вологи і спрямовуючи їх на волосся. У цей час дисплей показує «satin ions» [C], і чутно слабке потріскування.

Початок роботи

- Підключіть пристрій до електричної мережі, натисніть кнопку «on/off» (6) та тримайте протягом 1 секунди, щоб він увімкнувся.
- Під час розігріву дисплей світиться червоним. Пристрій поставляється із стандартною настройкою 160 °С. Поки стайлер не розігріється до виставленої температури, буде блимати символ термометра [A].

- Приблизно через 30 секунд дисплей набуває зеленого кольору, показуючи, що досягнуто мінімальної необхідної температури для стайлінгу. Можна починати користуватися пристроєм.
- Як тільки стайлер розігріється до встановленої температури, символ термометра перестає блимати [B].
- Індивідуальна установка температури: За допомогою кнопок для встановлення температури (3), ви можете виставити температуру із кроком в 5 °C в інтервалі між 130 °C та 200 °C. Радимо вибирати такі значення:

Структура волосся

Значення температури

Тонке, ушкоджене, фарбоване, вибілене	130 °C – 160 °C
Нормальне	160 °C – 175 °C
Міцне, пружне	175 °C – 200 °C

... та для професійних результатів
Чим вища температура встановлена, тим швидше Ви отримаєте результат: пряме та сяюче волосся. Коли температура встановлена на максимум, не слід обробляти одне й те саме пасмо двічі.

- **Функція швидкісного розігріву «°C max»:** Для обробки важких пасом волосся Ви можете різко підняти температуру, натиснувши кнопку «°C max» (4). За 20 секунд пристрій нагріється до максимальної температури. При цьому лампочка ззаду буде блимати [D]. Після цього пристрій знову перемкнеться на виставлену температуру.
- **Автоматичне вимикання:** З міркувань безпеки пристрій автоматично вимикається через 30 хвилин. За п'ять хвилин до вимкнення на дисплеї з'являється напис «Auto off» [E], а також починають блимати червона та зелена лампочки ззаду. Якщо Ви хочете працювати із стайлером далі, просто знову натисніть кнопку «on/off» (6).
- **Пам'ять:** Для того, щоб робота із стайлером була якомога зручнішою та швидшою, виставлені Вами параметри зберігаються у пристрої.

Стайлінг

Підготовка

- Перш ніж починати користуватися стайлером, переконайтеся, що Ваше волосся абсолютно сухе.
- Спочатку розчешіть своє волосся рідким гребінцем, щоб усунути вузлики [G].
- Розділіть волосся на пасма. Починаючи від самих коренів, візьміть тонке пасмо (шириною не більше 3-4 см) і міцно затисніть його між пластинками стайлера [H].

Як розпрямити волосся

- Обережно ведіть стайлер по всій довжині волосся, повільно та рівно, від самих коренів до кінчиків [I], не зупиняючись більш ніж на 2 секунди. Це дозволить якнайкраще розпрямити волосся та не пошкодити його. Оскільки керамічні пластинки NanoGlide у 3 рази гладкіші, ніж звичайні керамічні пластинки, вони захищають Ваше волосся, забезпечуючи вільне ковзання.
- Щоб впевненіше вести стайлер вздовж пасма, Ви можете притримувати пристрій, тримаючи його іншою рукою за місця що не нагріваються (1).
- Ви можете сформувати завитки на кінцях волосся. Для цього повільно поверніть стайлер в той чи інший бік перш ніж звільнити пасмо.

Як створити локони

За допомогою стайлера з функцією обробки волосся іонами для надання блиску від фірми Braun Ви можете також створювати легкі локони та хвилі (J):

- Затисніть пасмо біля коренів,
- поверніть стайлер на 180°,
- потім повільно рухайте стайлер горизонтально у напрямі кінчиків волосся і воно згорнеться у локон.

Після закінчення роботи

Кожного разу, закінчивши роботу із стайлером, вимикайте його, натискаючи на кнопку «on/off» (6) протягом 1 секунди.

Індикатор остигання стайлера

Поки пристрій підключено до електромережі, дисплей

світиться червоним і показує символ остигання [F] протягом фази остигання. Лише тоді, коли температура впаде нижче 60 °C, дисплей вимкнеться і Ви зможете торкатися стайлера, не ризикуючи отримати опік.

Чищення

Завжди виключайте пристрій, перш ніж почати його чистити. Пристрій не можна занурювати у воду. Чистіть пристрій вологою і витирайте насухо м'якою серветкою.

Стайлер для випрямлення волосся
ST 730, ST 710, 170 Ватт

Загальні умови зберігання
Вироби фірми Braun рекомендовано зберігати у житловому приміщенні за умов кімнатної температури та нормальної вологості.

Виробник залишає за собою право на внесення змін без попереднього повідомлення.

Виготовлено у Китаї для Braun GmbH, Frankfurter Strasse 145, 61476 Kronberg, Germany.

Браун ГмбХ, Франкфуртер Штрассе 145, 61476 Кронберг, Німеччина.

Адреса в Україні: ТОВ «Проктер енд Гембл Трейдінг Україна», Україна, 04070, м.Київ, вул. Набережно-Хрещатицька, 5/13, корпус літ. А. Тел. (0-800) 505-0000.

Виріб відповідає вимогам ДСТУ ІЕС 60335-2-23-2003, ДСТУ CISPR 14-1:2004. Відповідає нормам санітарного законодавства України згідно з висновком держ. сан.-епідем. експертизи МОЗ України.

Дата виготовлення продукції Braun вказана безпосередньо на виробі (в місці маркування) і складається з трьох цифр: перша цифра є останньою цифрою року виробництва, інші дві цифри є порядковим номером тижня у році.

У разі необхідності гарантійного чи постгарантійного обслуговування, звертайтеся до головного офісу сервісного центру Braun в Україні: ПП «І.Б.С.», вул. Глибочицька 53, м. Київ. Тел. (044)4286505.

Обладнання відповідає вимогам Технічного регламенту обмеження використання деяких небезпечних речовин в електричному та електронному обладнанні.



001

Гарантійні зобов'язання виробника

Для всіх виробів ми даємо гарантію на два роки, починаючи з моменту придбання виробу або з дати його виробництва, у разі відсутності або неналежного оформлення гарантійного талону на виріб.

Протягом гарантійного періоду ми безкоштовно усуваємо шляхом ремонту, заміни деталей або заміни всього виробу будь-які заводські дефекти, викликані недостатньою якістю матеріалів або складання.

У випадку неможливості ремонту в гарантійний період виріб може бути замінений на новий або аналогічний відповідно до Закону про захист прав споживачів.

Гарантія набуває сили лише, якщо дата купівлі підтверджується печаткою та підписом дилера (магазину) на оригінальному гарантійному талоні Braun

або на останній сторінці оригінальної інструкції з експлуатації Braun, яка також може бути гарантійним талоном.

Ця гарантія дійсна у будь-якій країні, в яку цей виріб поставляється представником компанії виробника або призначеним дистриб'ютором, та де жодні обмеження з імпорту або інші правові положення не перешкоджають наданню гарантійного обслуговування.

Гарантія на замінені частини закінчується в момент закінчення гарантії на даний виріб.

Гарантія не покриває пошкодження, викликані невірним використанням (див. також перелік нижче) нормальне зношування сіток та ножів для гоління, дефекти, що незначним чином впливають на якість роботи приладу.

Ця гарантія втрачає силу, якщо ремонт здійснюється не вповноваженою для цього особою та, якщо використовуються не оригінальні запасні частини виробника.

У випадку пред'явлення рекламации за умовами даної гарантії, передайте виріб у повному комплекті згідно опису в оригінальній інструкції з експлуатації разом з гарантійним талоном у будь-який сервісний центр, який офіційно вповноважений представником компанії виробника.

Всі інші вимоги, разом з вимогами відшкодування збитків, не дійсні, якщо наша відповідальність не встановлена законним чином.

Випадки, на які не розповсюджується гарантія:

- дефекти, викликані форс-мажорними обставинами;
- використання з професійною метою або з метою отримання прибутку;
- порушення вимог інструкції з експлуатації;
- невірне встановлення напруги мережі живлення (якщо це вимагається);
- здійснення технічних змін;
- механічні пошкодження;
- для приладів, що працюють на батарейках – робота з невідповідними або спрацьованими батарейками, будьякі пошкодження, викликані спрацьованими або підтікаючими батарейками;
- пошкодження з вини тварин, гризунів та комах (в тому числі у випадках знаходження гризунів та комах усередині приладів)
- для бритв – зім'ята або порвана сітка.

Увага! Гарантійний талон підлягає вилученню в разі звернення до сервісного центру з проханням про виконання гарантійного ремонту. Після проведення ремонту гарантійним талоном буде вважатися заповнений оригінал листа виконаного ремонту зі штампом сервісного центру та підписаний споживачем про отримання виробу з ремонту. Гарантійний термін продовжується на період, який даний виріб знаходився в сервісному центрі в ремонті.

В разі виникнення труднощів з виконанням гарантійного та післягарантійного обслуговування, прохання звертатися до інформаційної служби сервісу представника компанії виробника в Україні.

Телефон гарячої лінії 0 800 505 000. Дзвінки по Україні зі стаціонарних телефонних номерів є безкоштовними. Дзвінки з мобільних телефонів оплачуються згідно тарифів відповідного оператора.

Також можна отримати додаткову інформацію на сервісному порталі виробника в інтернеті www.service.braun.com

خاضعة للتغير بدون إشعار.



عند تلف الجهاز أو انتهاء العمر الافتراضي له،
نرجو التخلص منه في مواقع التجميع المخصصة لذلك.

الضمان

يضمن المنتج هذا الجهاز لمدة عامين كاملين اعتباراً من تاريخ الشراء - وذلك علاوة على ضمانات التي يفرضها القانون على البائع. وخلال هذه المدة نزيل مجاناً الأعطاب التي يُصاب بها الجهاز والتي تعود إلى سوء في المادة المصنوع منها أو إلى سوء من المصنع. ولنا الخيار في أن تصلح أو نقدم جهازاً جديداً بدلاً منه. لا يشمل لضمان: الأعطاب الناتجة عن سوء الاستخدام (استعمال تيار كهرباء خاطي، وصل الجهاز بمصدر كهربائي غير مناسب، كسر الجهاز)، التقادم الطبيعي والنواقص التي لا تؤثر تأثيراً كبيراً على عمل الجهاز أو قيمته. وإذا ما عبثت بالجهاز أو صلحته أية جهة غير مخولة من قبلنا، أو إذا استعملت قطع غيار غير قطع براون الأصلية، يلتغي لضمان. لا يكون الضمان نافذ المفعول إلا إذا تم تسجيل تاريخ لشراء على بطاقة الضمان وعلى بطاقة السجل وأكد البائع ذلك بختمه وتوقيعه. ويمكن الاستفادة من الضمان في جميع البلدان التي يباع فيها هذا الجهاز من قبل شركة براون أو وكيلها التجاري المعتمد.

وفي حال استحقاق الضمان يرجى إرسال الجهاز كاملاً مع بطاقة الضمان بعد إملائها إلى وكيلنا التجاري المعتمد أو إلى أقرب ورشة إصلاح تابعة لشركة براون.

Country of origin: China

صنعت في الصين

To determine the year of manufacture, refer to the 3-digit production code located near the type plate. The first digit of the production code refers to the last digit of the year of manufacture. The next two digits refer to the calendar week in the year of the manufacture.

Example: "617" – The product was manufactured in week 17 of 2006.

عام الصنع

لمعرفة عام الصنع، يرجى الرجوع الى رمز الإنتاج المؤلف من 3 أرقام والموجود قرب صفيحة النوع. الرقم الأول من رمز الإنتاج يشير الى الرقم الأخير في عام الصنع بينما يشير الرقمان التاليان الى الأسبوع المعين في عام لصنع. مثال: « 617 » - تم صنع المنتج في الأسبوع 17 من عام 2006.

التصنيف

التجهيز

- تأكدي من أن شعرك جاف تماماً قبل استخدام الجهاز.
- أولاً، مشطي شعرك بمشط ذو أسنان واسعة، لفك أية أجزاء متشابكة.
- قسمي شعرك إلى أجزاء، مع البدء بالجزء القريب من جذور الشعر. صعي جزءاً صغيراً من الشعر (خصلة من حوالي ٣-٤ سم بحد أقصى) بين لوجي التصنيف ثم أغلقيهما عليها (H).

كيف تقومين بفرد شعرك

- حركي الجهاز بركة خلال الشعر بأكمله ببطء واستمرار من الجذور إلى الأطراف (I) بدون توقف لأكثر من ثانيتين. سيحقق ذلك أفضل النتائج في فرد الشعر بدون إتلاف شعرك.
- يتمتع لوحا السيراميك نانو جلايد بنعومة تبلغ ثلاثة أضعاف نعومة ألواح السيراميك التقليدية، ولذا فإنهما يحميان شعرك من التلف عندما يسهلان انزلاقه بدون أي احتكاك.
- وللتحكم بشكل أفضل عند تحريك الجهاز خلال إحدى خصلات الشعر، يمكنك تثبيت الجهاز عن طريق إمساك الأطراف الياردة باليد الأخرى (1).
- يمكنك عمل التفافات بأطراف الشعر عن طريق لف الجهاز ببطء للخارج أو للداخل ثم ترك خصلة الشعر.

كيفية تجعيد الشعر

- يمكنك أيضاً استخدام جهاز براون ساتينلاينر أيون شاين لعمل تجعيدات وتموجات لينة (J) كما يلي:
- أمسكي خصلة الشعر من جذورها.
- لفي الجهاز نصف لفة.
- ثم حركي الجهاز أفقياً ببطء باتجاه أطراف الشعر، وهكذا ستتحول الخصلة إلى تجعيدة.

بعد الاستخدام

أطفئي الجهاز بعد كل استخدام، وذلك بضغط زر التشغيل/الإيقاف (6) لمدة ثانية واحدة.

مؤشر فائض الحرارة:

عندما يكون الجهاز متصلاً بالمصدر الكهربائي أثناء مرحلة انخفاض الحرارة، تتحول الشاشة إلى اللون الأحمر ويظهر عليها رمز التبريد (F). وعندما تنخفض الحرارة إلى أقل من ٦٠ درجة مئوية، تنطفئ الشاشة ويمكنك عندها لمس الجهاز بدون التعرض لأية أخطار.

التنظيف

افصلي الجهاز عن المصدر الكهربائي دائماً قبل تنظيفه. لا تعمري الجهاز في الماء مطلقاً. نظفي الجهاز باستخدام قطعة قماش رطبة، ثم جففيه بقطعة قماش ناعمة.

عند تشغيل زر "ساتين أيون" (5) تقوم فوهات الأيونات الخضراء (8) بإطلاق ملايين الأيونات الفعالة على شعرك. وتقوم هذه الأيونات الحريرية بتغليف كل شعرة وإعادة توازن الترطيب في شعرك بسرعة، وذلك بجذب ذرات الترطيب من الهواء أثناء عملية التلميس. تظهر الشاشة الآن "ساتين أيونز" [C] ويمكن سماع صوت طقطقة خفيفة.

بدء التشغيل

- أوصلي الجهاز بمصدر كهربائي واضغطي زر التشغيل/الإيقاف (6) لمدة ثانية واحدة لتشغيل الجهاز.
- أثناء التسخين، تتحول الشاشة إلى اللون الأحمر. عند شراء الجهاز يكون الضبط المسبق لدرجة الحرارة به ١٦٠ درجة مئوية. ويستمر رمز ميزان الحرارة في الوميض إلى أن يصل الجهاز إلى درجة الحرارة المبينة على الشاشة (A).
- بعد حوالي ٣٠ ثانية تتحول الشاشة إلى اللون الأخضر، لتدل على أن الجهاز قد وصل إلى أقل درجات الحرارة للتصنيف ويمكنك البدء في استخدامه.
- بمجرد الوصول إلى درجة الحرارة المطلوبة، يتوقف رمز ميزان الحرارة عن الوميض (B).
- اختيار درجة الحرارة المفضلة: باستخدام أزرار اختيار درجة الحرارة (3) يمكنك ضبط الحرارة في ٥ خطوات في نطاق يمتد بين ١٣٠ و٢٠٠ درجة مئوية. وننصح بال ضبط التالي لدرجات الحرارة:

ضبط درجة الحرارة

١٣٠-١٦٠ درجة مئوية

١٦٠-١٧٥ درجة مئوية

١٧٥-٢٠٠ درجة مئوية

تركيب الشعر

ناعم، مسامي، ملون، مبيض

عادي

قوي، مقاوم، يحتاج للتصنيف

من قبل المتخصصين

كلما ارتفعت درجة الحرارة، يكون التصنيف للحصول على الشعر المفرد الناعم أسرع. احرصي على عدم تصنيف أية خصلة أكثر من مرة واحدة عندما يكون ضبط درجة الحرارة في أعلى درجاته.

- **متشط «C max»:** لمعالجة خصلات الشعر الصعب، يمكنك زيادة درجة الحرارة فوراً من خلال ضغط زر «C max» (4). يسخن الجهاز خلال ٢٠ دقيقة ليصل إلى درجة الحرارة القصوى حيث يومض الضوء الخلفي (D). بعد ذلك يعود الجهاز إلى درجة الحرارة التي كانت مضبوطة قبل ذلك.
- **الإقفال الأوتوماتيكي للأمان:** لدواعي الأمان ينطفئ الجهاز أوتوماتيكياً بعد ٣٠ دقيقة. وقبل الإغلاق بخمسة دقائق يظهر على الشاشة «Auto off» (E) ويومض الضوء الخلفي أحمر/أخضر. وإذا أردت الاستمرار في التصنيف، ما عليك إلا ضغط زر التشغيل/الإيقاف (6) مرة أخرى بسرعة.
- **وظيفة الذاكرة:** لجعل عملية التصنيف مريحة وسريعة بقدر الإمكان، يقوم الجهاز بتخزين آخر ضبط قمت به، وذلك لاستخدامه في المرة القادمة.

رجاء قراءة جميع الإرشادات جيداً قبل استعمال الجهاز، والاحتفاظ بها للرجوع إليها في المستقبل.

إرشادات هامة

- أوصلي الجهاز بمصدر تيار متردد فقط، وتأكد من أن فولتية منزلك متناسبة مع الفولتية المسجلة على الجهاز.
- لا تعرضي الجهاز للبلل، فيجب ألا يستعمل بجوار المياه  (في حوض أو بانيو ممتلئ أو دش مثلاً).
- لمزيد من الحماية ينصح بتركيب جهاز للتيار الزائد (RCD)، بحيث لا يتعدى التيار الزائد بالدائرة الكهربائية في حمامك أكثر من 30 mA. استشيرني أحد المتخصصين.
- يمكن إستعمال هذا المنتج من قبل الأطفال من سن 8 سنوات فما فوق أو الأشخاص محدودي التحكم الجسدي أو الفكري أو ليس لديهم المعرفة الكافية فقط في حال توفر الإشراف والمراقبة من قبل أشخاص واعين ومدركين وإعطائهم إرشادات الإستخدام الآمن وشروط السلامة لتفادي أي أضرار يمكن أن تنجم عن الإستخدام الخاطيء لهذا المنتج. لا يسمح للأطفال بالعبث بهذا المنتج. لا يسمح للأطفال مادون 8 سنوات بتنظيف أو أي أعمال صيانة لهذا المنتج. الأطفال أكبر من 8 سنوات يمكنهم القيام بذلك تحت إشراف ومراقبة أشخاص واعين ومدركين بشروط السلامة والإستخدام الصحيح.
- تجنبي لمس الأجزاء الساخنة من الجهاز.
- عندما يكون الجهاز ساخناً، لا تضعيه فوق سطح غير مقاوم للحرارة.
- لا تلغى السلك الرئيسي حول الجهاز، وتفقد السلك بانتظام للتأكد من عدم وجود أي قطع أو تلف. توقفي عن استخدام الجهاز واعهدي به لأحد وكلاء خدمة وصيانة براون المعتمدين لأي إصلاح أو تغيير بالسلك الرئيسي، حيث يمكن أن تؤدي أية أخطاء في الإصلاح إلى تعريض المستخدم لمخاطر جسيمة.
- يستخدم الجهاز لتصفيف الشعر الجاف فقط.

وصف الجهاز

- 1 كحول تنش
- 2 شاشة
- 3 أزرار ضبط درجة الحرارة (+/-)
- 4 زر «C max» (للتصفيف السريع بدرجة حرارة عالية)
- 5 زر أيون
- 6 زر التشغيل/الإيقاف
- 7 سلك دوار (بطول ٢ متر)
- 8 فوهات الأيونات الخضراء
- 9 لوحان للتصفيف

أيونتك

أيونتك تقنية مصممة خصيصاً للحفاظ على صحة شعرك. إنها تعيد توازن الترطيب في شعرك، بعد فقدانه عادةً أثناء استعمال السخونة المفرطة للتصفيف.